

ACTIV3

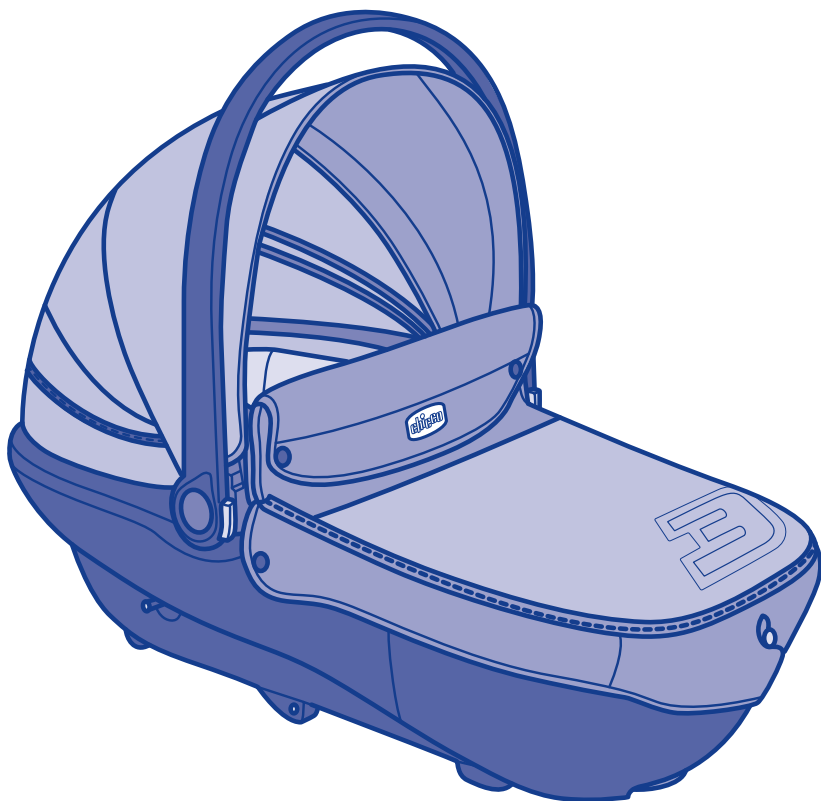

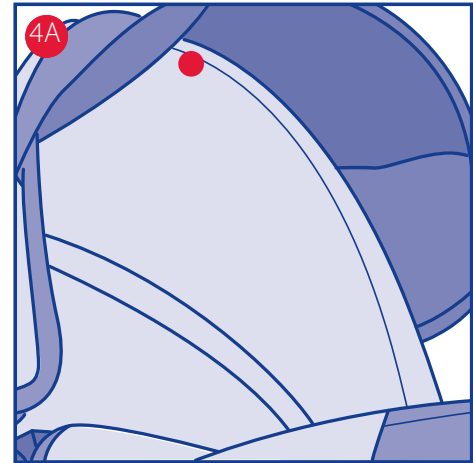

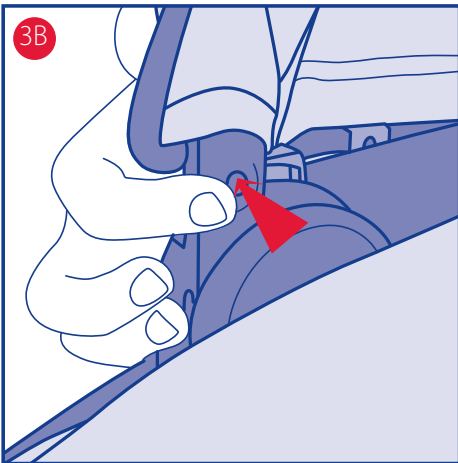

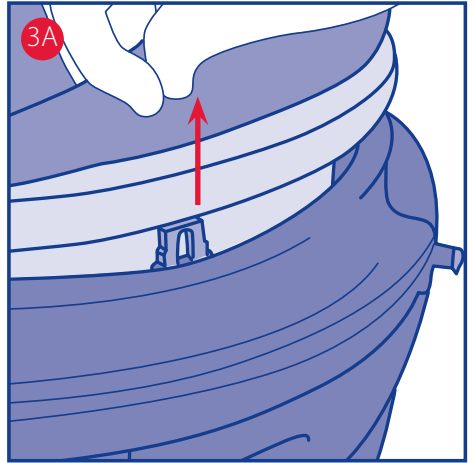
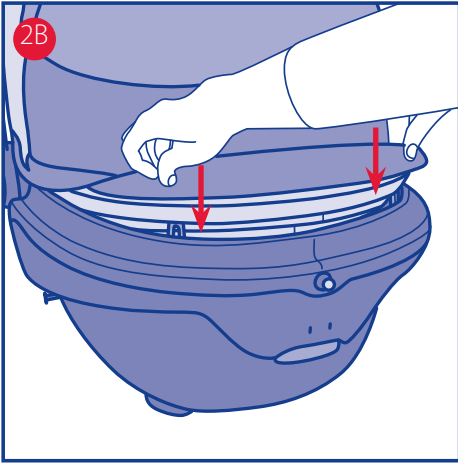
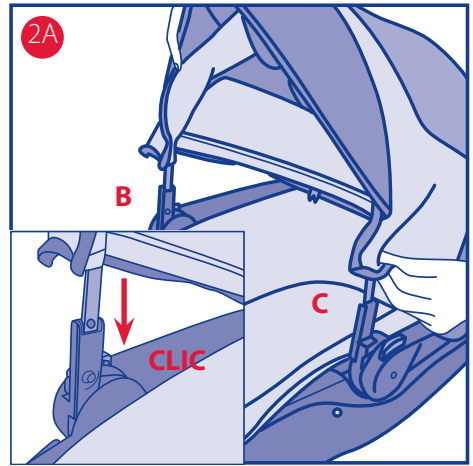
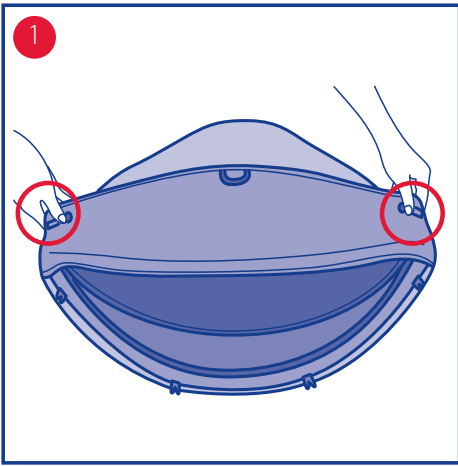
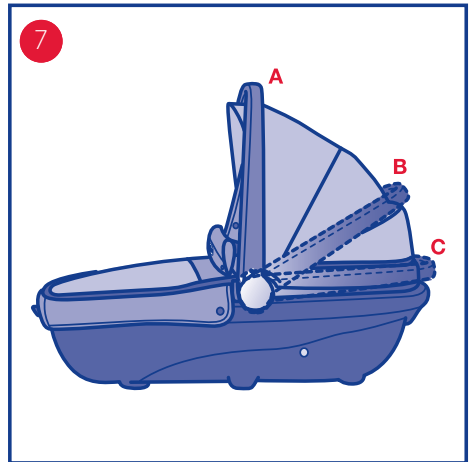
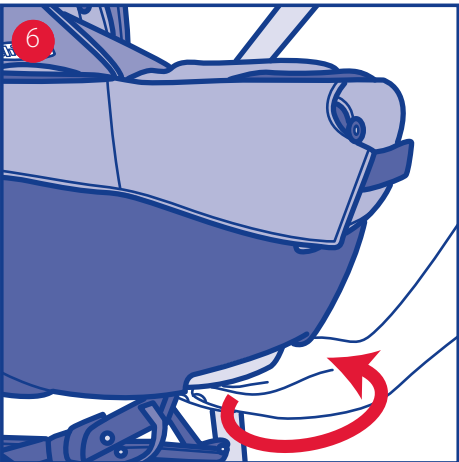
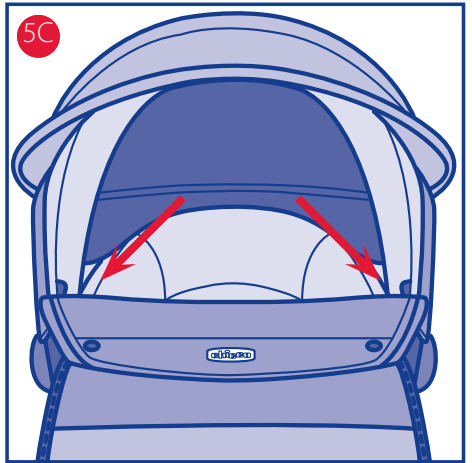
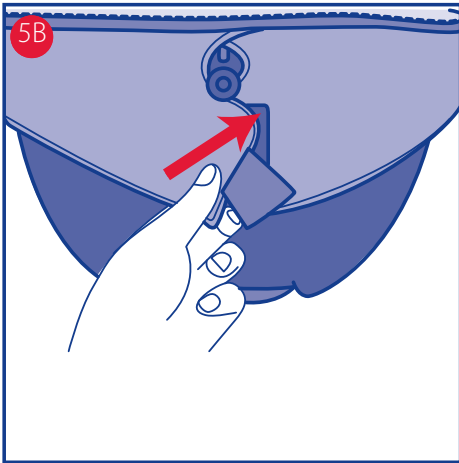
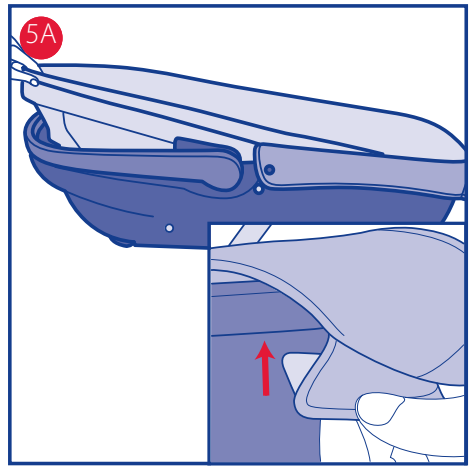
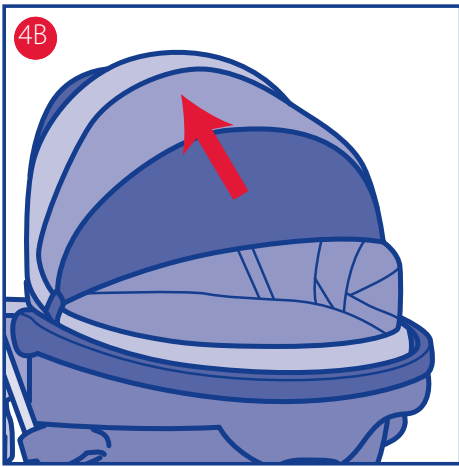
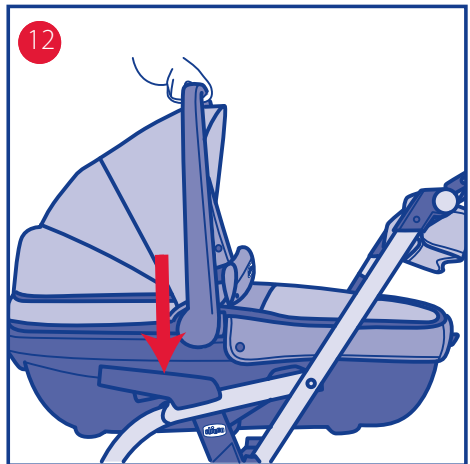
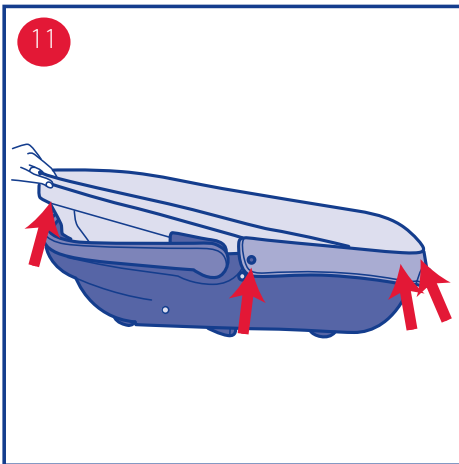
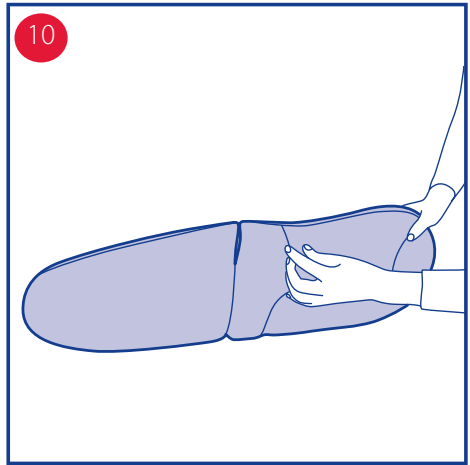
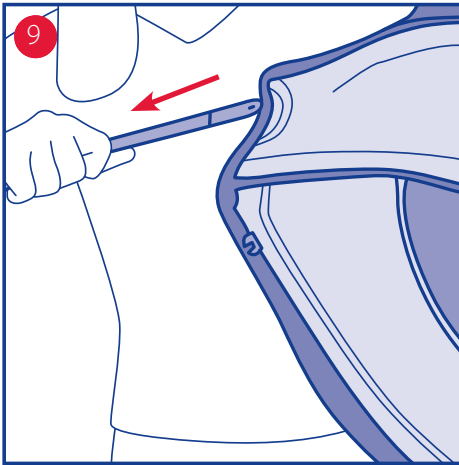
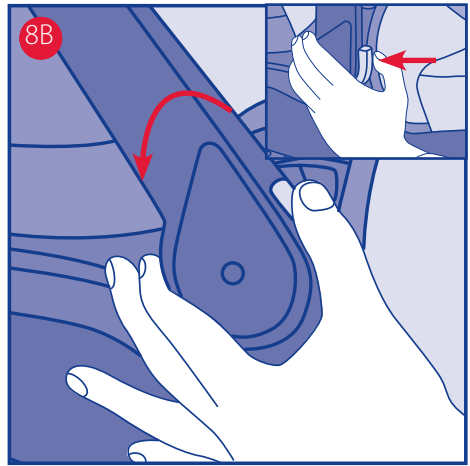
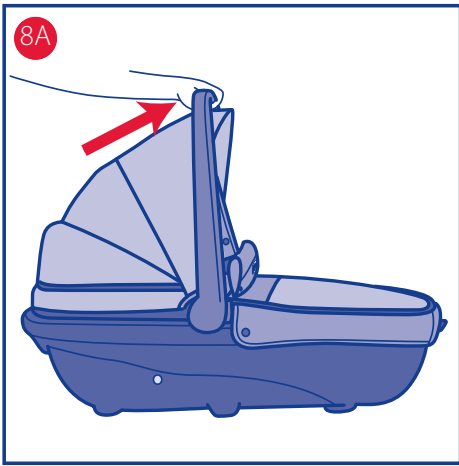

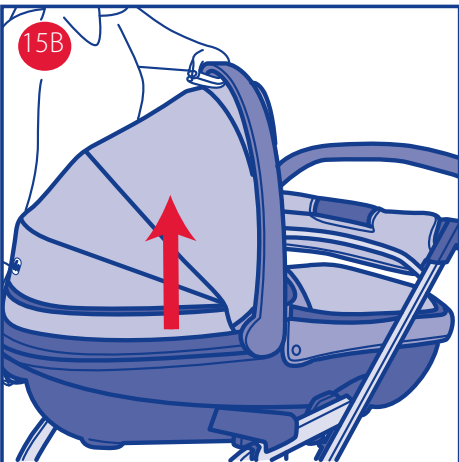
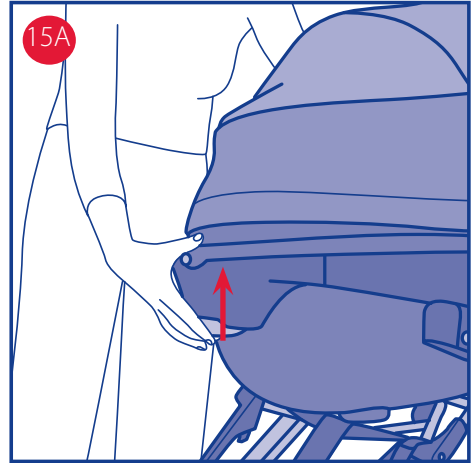
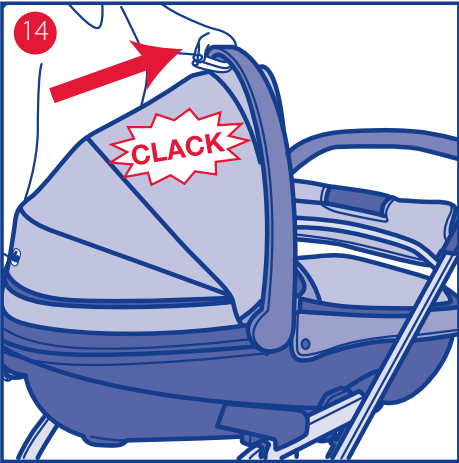
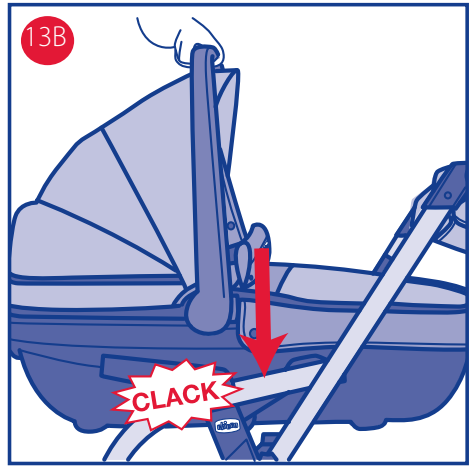
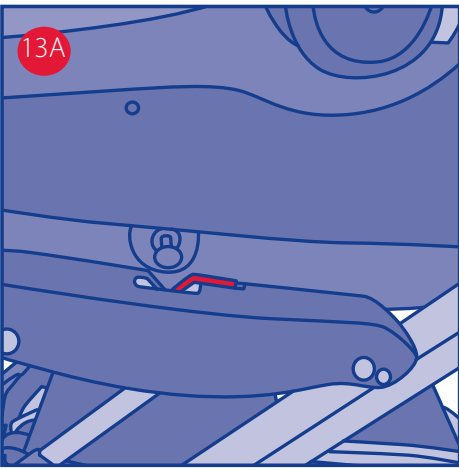

IT ISTRUZIONI D'USO

IMPORTANTE: LEGGERE ATTENTAMENTE LE ISTRUZIONI PRIMA DELL'USO E CONSERVARLE PER FUTURO RIFERIMENTO.

ATTENZIONE: TENERE I SACCHETTI DI PLASTICA LONTANI DAI BAMBINI PER EVITARE SOFFOCAMENTO.

AVVERTENZE

- **ATTENZIONE:** Non lasciare mai il tuo bambino incustodito.
- **ATTENZIONE:** Questo prodotto è adatto a un bambino che non è in grado di stare seduto autonomamente, di girarsi e di tirarsi su appoggiandosi alle mani e alle ginocchia. Peso massimo del bambino: 9 Kg.
- Età di utilizzo indicativa: 0 – 5/6 mesi.
- **ATTENZIONE:** Utilizzare soltanto su una superficie stabile, orizzontale, piana e asciutta.
- **ATTENZIONE:** Non lasciare che altri bambini giochino senza sorveglianza vicino alla sacca porta bambini.
- **ATTENZIONE:** Non utilizzare se una qualsiasi parte della sacca è rotta, strappata o mancante.
- **ATTENZIONE:** Non usare mai la sacca porta bambini su un supporto.
- **ATTENZIONE:** La sacca è utilizzabile per il trasporto in auto solo se si utilizza il "KIT TRIO CAR 2013". Fare riferimento al manuale d'uso

di "KIT TRIO CAR 2013" per tutte le informazioni relative al montaggio di "KIT TRIO CAR 2013" sulla sacca, all'installazione della sacca in auto e all'utilizzo durante il viaggio.

- Utilizzare solo parti di ricambio fornite o approvate dal fabbricante.
- Tenere conto dei rischi derivanti da fiamme e altre sorgenti di calore, come stufe elettriche, stufe a gas, ecc. Non lasciare la sacca vicina a queste fonti di calore.
- Non aggiungere un altro materasso sulla parte superiore del materasso fornito o raccomandato dal fabbricante.
- **ATTENZIONE:** Se si acquista separatamente un materassino, verificare che si adatti bene al prodotto. Non aggiungere un materasso più alto di 10 mm.
- Verificare periodicamente l'integrità fisica e strutturale del prodotto. In particolare delle maniglie di trasporto e del fondo della sacca. Nel caso presentasse segni di danneggiamento o di usura evidenti, non utilizzarlo e tenerlo lontano dalla portata dei bambini.
- Verificare prima dell'assemblaggio che il prodotto e tutti i suoi componenti non presentino eventuali danneggiamenti dovuti al trasporto, in tal caso il prodotto non deve essere utilizzato e dovrà essere tenuto lontano dalla portata dei bambini.
- Assicurarsi che la maniglia sia nella corretta posizione d'utilizzo.
- Non applicare al prodotto acces-

sori, non forniti dal costruttore. Eventuali modifiche apportate ai prodotti sollevano il costruttore da ogni responsabilità.

- Non lasciare all'interno alla sacca alcun oggetto che possa ridurne la profondità.
- **ATTENZIONE:** Questa sacca è utilizzabile solo sui passeggini CHICCO dotati di sistema di aggancio CLIK CLAK.
- Assicurarsi che la sacca sia fissata correttamente sul passeggino prima di mettervi il bambino.
- Tenere i sacchetti di plastica lontani dal bambino, per evitare rischi di soffocamento.
- I prodotti lasciati al sole si surriscaldano; lasciarli raffreddare prima di mettervi il bambino.
- Non utilizzare la sacca per far dormire il bambino per tempi prolungati: questo prodotto non può sostituire un lettino.
- Si raccomanda di far aerare la sacca dopo un utilizzo prolungato.
- Prima di sollevare o trasportare, la base deve essere regolata nella posizione più bassa.
- La testa del bambino nella sacca non dovrebbe mai esser più bassa rispetto al corpo.
- Sistema di ritenuta deve essere coperto quando il prodotto viene usato al di fuori macchina per far dormire il bambino incustodito.

CONSIGLI PER LA PULIZIA E LA MANUTENZIONE

Questo prodotto necessita di manutenzione periodica. Le operazioni di pulizia e manutenzione devono essere effettuate da un adulto.

PULIZIA

Pulire le parti in tessuto mediante una spugna umida e del sapone neutro facendo riferimento all'etichetta di composizione del prodotto. Pulire le parti in plastica periodicamente con un panno umido. Asciugare le parti in

metallo, dopo un eventuale contatto con acqua, al fine di evitare il formarsi di ruggine.

MANUTENZIONE

Lubrificare solo in caso di necessità con olio secco al silicone. Asciugare le parti in metallo, al fine di evitare il formarsi di ruggine. Non immergere in acqua. Pulire le parti in plastica periodicamente, con un panno umido. Tenere pulite da polvere e sabbia le parti di aggancio della sacca e della carrozzina, onde evitare attriti. Non lasciare i prodotti per lungo tempo al sole; i tessuti potrebbero scolorirsi.

CARATTERISTICHE DELLA SACCA

CAPOTE

La sacca è dotata di capotta parasole e paravento regolabile in più posizioni.

MONTAGGIO E SMONTAGGIO

- 1- Verificare che le clip poste all'estremità dell'archetto metallico siano agganciate ai bottoni posti sulla parte tessile. Se i bottoni sono agganciati correttamente saranno ben visibili le due estremità dell'archetto metallico (fig 1).
- 2- Inserire le due estremità metalliche negli appositi supporti B e C posti nella parte centrale della sacca fino a che non si sente il clic di aggancio (figura 2 A); fissare quindi i 4 dentini dell'archetto posteriore (figura 2 B).

NB: il sistema di aggancio è posto all'interno dei supporti plastici B e C, il pulsante tondo posto sui supporti serve solamente per lo sgancio della capote (vedi punto 3).

- 3- Per rimuovere la capote estrarre prima i 4 dentini dell'archetto posteriore (figura 3A) e poi sganciare l'archetto anteriore premendo i due tasti posti alla base dell'aggancio (figura 3B).

ATTENZIONE: Lo sgancio scorretto della capote può provocare la rottura dei dentini.

UTILIZZO CAPOTE

- 4- All'interno della capotta, tra la visiera e il primo spicchio, è presente un anello tessile che permette di appendere dei giochi morbidi predisposti con comodi ganci (figura 4 A).

Per garantire una perfetta aerazione la capote è dotata di una apertura posteriore regolabile: per aprirla far scorrere la cerniera a zip, e ripiegare la patella di stoffa sulla parte alta della capote (figura 4B).

RIVESTIMENTO INTERNO E COPERTINA

- 5- Per fissare il rivestimento interno della sacca: infilare la banda di plastica posizionata nella zona della testa del bambino tra il supporto in polistirolo e la scocca della sacca; successivamente agganciare le due "linguette" nella zona dei piedi del bambino sotto il bordo della sacca, come mostrato in figura 5A. Agganciare poi i due bottoni automatici laterali e fissare i due lembi del tessile al centro della zona dei piedi del bambino con il velcro (figura 5 B). La copertina si aggancia semplicemente utilizzando la zip e fissando le clip laterali del tessile alla capote (figura 5c). Una volta montata, si può aprire da ambo i lati.

SCHIENALE REGOLABILE - COMFORT SYSTEM

6 - Lo schienale della sacca è regolabile in modo graduale. Per alzare e ed abbassare lo schienale agire sulla ruota posta sull'esterno della sacca nella zona dei piedi del bambino (figura 6).

ATTENZIONE: Si raccomanda di far aerare la sacca dopo un utilizzo prolungato.

MANIGLIA DI TRASPORTO

7 - La sacca è dotata di un comoda maniglia di trasporto regolabile in tre posizioni (fig. 7):

- A) Trasporto
- B) Intermedia
- C) Riposo

8 - Per portare la maniglia in posizione verticale, impugnare centralmente e tirarla verso l'alto fino a sentire il clac di aggancio (figura 8A); per riportare la maniglia in posizione di riposo premere contemporaneamente i due tasti posti sulla base della maniglia e quindi ruotare verso il basso (figura 8B).

ATTENZIONE: la sacca non deve essere trasportata con la maniglia in posizione intermedia o di riposo, ma soltanto con la maniglia in posizione di trasporto.

LAVAGGIO





La capote, il rivestimento interno della sacca il materassino sono sfoderabili e lavabili; si raccomanda di seguire attentamente le istruzioni di lavaggio riportate sull'etichetta inserita sul capo.

9 - Rimuovere la capote dalla sacca seguendo le indicazioni al punto 3; quindi sganciare i due bottoni automatici che fissano l'archetto metallico al tessuto, ed estrarre solo l'archetto metallico tirandolo per una delle due estremità (figura 9); non estrarre l'archetto posteriore con i 4 dentini per effettuare le operazioni di lavaggio.

10- Sfilare l'imbottitura del materassino attraverso l'apertura posta sul retro della fodera (figura 10).

11- Per rimuovere il rivestimento interno della sacca, sfilare la banda di plastica posizionata nella zona della testa del bambino, sganciare i due bottoni automatici laterali, il velcro e le due "linguette" nella zona dei piedi (figura 11).

Di seguito sono riportati i simboli di lavaggio ed i relativi significati:

-  Lavare a mano in acqua fredda
-  Non candeggiare
-  Non asciugare meccanicamente
-  Non stirare
-  Non lavare a secco

UTILIZZO DELLA SACCA COME CARROZZINA

Questa sacca può essere utilizzata in versione carrozzina montata sui passeggini Chicco dotati di sistema "Clik Clak".

AGGANCIAMENTO DELLA SACCA AL PASSEGGINO

Predisporre il passeggino, dotato di sistema Clik Clak, per ricevere la sacca come indicato nelle istruzioni specifiche del passeggino.

NB: per passeggini dotati di schienale o seduta staccabile, si consiglia di sganciare lo schienale o la seduta come indicato nelle apposite istruzioni del passeggino.

12 - Impugnare la maniglia in posizione di trasporto e posizionare la sacca sui braccioli con la zona dei piedi rivolta verso l'impugnatura del passeggino (figura 12).

13 - Per combaciare i perni posti sui due lati della sacca con le aperture poste sui braccioli del passeggino (figura 13 A), quindi adagiare la sacca fino a sentire il clac di aggancio (figura 13 B).

ATTENZIONE: prima dell'utilizzo assicurarsi che la sacca sia ben agganciata tirandola verso l'alto.

SGANCIO DELLA SACCA

14 - Portare la maniglia in posizione verticale (di trasporto) fino a sentire il clac di aggancio (figura 14).

15 - Premere il tasto posto nella parte anteriore della carrozzina (figura 15 A), quindi, mantenendo premuto il tasto, sollevare la sacca dalla struttura (figura 15B).

ATTENZIONE: l'aggancio e lo sgancio si possono effettuare anche con il bambino nella sacca; le suddette operazioni, con il peso del bambino, potrebbero risultare meno agevoli. Si raccomanda attenzione nell'effettuare le operazioni di cui sopra.

ATTENZIONE: una non corretta procedura di aggancio della sacca al telaio (es. montaggio al rovescio) può comportare un malfunzionamento del sistema di aggancio, rendendo impossibile lo sgancio: in questo caso consultare le istruzioni del passeggino o contattare il Servizio Clienti Artsana.

GARANZIA

Il prodotto è garantito contro ogni difetto di conformità in normali condizioni di utilizzo secondo quanto previsto dalle istruzioni d'uso.

La garanzia non sarà applicata, dunque, in caso di danni derivanti da un uso improprio, usura o eventi accidentali. Per la durata della garanzia sui difetti di conformità si rinvia alle specifiche previsioni delle normative nazionali applicabili nel paese d'acquisto, dove previste.

IMPORTANT - KEEP THESE INSTRUCTIONS FOR FUTURE REFERENCE.

WARNING: KEEP THIS PLASTIC COVER AWAY FROM CHILDREN TO AVOID SUFFOCATION.

WARNING

- **WARNING:** Do not leave your child unattended.
- **WARNING:** This product is only suitable for a child who cannot sit up unaided, or to turn and stand up helping themselves with their hands and knees. Child's maximum weight: 9 Kg.
- Age: between 0 and 5/6 months.
- **WARNING:** Only use on a firm, horizontal level and dry surface.
- **WARNING:** Do not let other children play unattended near the carry cot.
- **WARNING:** Do not use if any part of the carry cot is broken, torn or missing.
- **WARNING:** Never use the carry cot on a stand.
- **WARNING:** The carrycot can be used for car transportation only if it is fitted with the "TRIO CAR KIT 2013". Please refer to the "TRIO CAR KIT 2013" instructions booklet for all the information on how to fit the "TRIO CAR KIT 2013" to the carrycot or the carrycot into the car, and on how to use the carrycot during the journey.
- Only use replacement parts supplied or approved by the manu-

facturer.

- Be aware of the risk of open fire and other source of strong heat, such as electric bar fires, gas fires, etc., in the near vicinity of carry cot.
- Do not add another mattress on top of the mattress provided or recommended by the manufacturers.
- **WARNING:** If you purchase a mattress separately, ensure that it can be fitted correctly to the carry cot. Do not use mattresses higher than 10 mm.
- Check regularly handles and bottom of the carrycot in order to notice any possible damage. If you notice any damage or sign of tear, do not use the product and keep it out of reach of children.
- Before assembly check that whether the product or any of its part have not been damaged during transportation. In case this could have happened, do not use and keep out of reach of children.
- Make sure that the handle is in the correct position of use.
- Do not attach accessories, spare parts or components not supplied by the Manufacturer. Any unauthorised modification made to the product will relieve the manufacturer from all responsibilities.
- Do not leave anything inside the carrycot that might reduce its depth.
- **WARNING:** This carrycot can only be used with the CHICCO strollers fitted with the CLIK CLAK system.

- Make sure that the carry cot is correctly attached to the stroller before placing the child inside.
- Keep the plastic bags away from children to prevent suffocation risks.
- Products exposed to direct sunlight will heat up; let them cool down before placing a child inside.
- The carry cot is not designed for children to sleep for a long period of time: this product is not a substitute for a cot.
- It is recommended to air the carry cot in case it has been used for a long time.
- Before carrying or lifting the base shall be adjusted in the lowest position.
- Head of the child in the carry cot should never be lower than the body of the child.
- The child restraint system must be covered when the product is used outside the car to make the child sleep unattended.

CLEANING AND MAINTENANCE

CLEANING

Clean the fabric parts with a damp sponge and neutral detergent. Please refer to the product's care label. Routinely wipe clean plastic parts with a soft damp cloth. Always dry the metal parts to prevent the formation of rust if the carrycot has come into contact with water.

MAINTENANCE

Lubricate the moving parts only if necessary, with a light application of a silicone based lubricant. Always dry the metal parts to prevent the formation of rust. Do not submerge the carrycot in water. Routinely wipe clean plastic parts with a soft damp cloth. To avoid friction, ensure that the locking devices of the carrycot and pram are free from dust or sand. Do not leave the product exposed to the sun for a long period of time; it may cause the fabric to fade.

CARRYCOT FEATURES

HOOD

The carrycot is equipped with a sun canopy and windbreaker that can be adjusted to various positions.

MOUNTING AND REMOVAL

- 1- Check that the clips located on the end of the metal arch are properly fastened to the buttons located on the fabric part. The buttons are properly fastened if the two ends of the metal arch (fig 1) are easily visible.
 - 2- Insert the two metal ends in the B and C supports located in the central part of the carrycot until you hear a click (figure 2A); fasten the four tabs of the rear arch (figure 2 B).
- NB: The coupling system is located inside the plastic B and C supports, the round button on the supports serve only for removing the hood (see point 3).
- 3- To remove the hood, first pull out the 4 tabs of the rear arch (figure 3A) and then remove the front arch by pushing the two buttons located on the base of the locking device (fig. 3B).

WARNING: Improper removal of the hood could result in the tabs breaking.

HOW TO USE THE HOOD

- 4- Inside the hood, between the visor and the first segment, is a fabric ring that can be used for hanging soft toys. It comes with handy hooks (figure 4 A). There is an adjustable rear opening flap to guarantee proper ventilation: Unzip it to open, and fold the fabric panel on the upper part of the hood. (Figure 4B).

INTERNAL COVERING AND COVER

- 5- To fasten the internal covering to the carrycot: Slip the plastic band located in the baby's head zone between the styrofoam support and the body of the carrycot; then fasten the two tabs in the baby's foot area under the edge of the carrycot, as shown in figure 5A. Then fasten the two lateral press studs and fasten the two fabric strips with velcro in the centre of the area where the baby's feet are (figure 5 B). The cover is then fitted using the zip and by fastening the side clips of the fabric to the hood (diagram 5c). Once it has been fitted, it can be opened from both sides.

ADJUSTABLE BACKREST - COMFORT SYSTEM

- 6- The backrest of the carrycot can be adjusted gradually. To lift or lower the backrest use the wheel located on the outer part of the carrycot near the baby's feet (figure 6).

WARNING: It is advisable to ventilate the carrycot after prolonged use.

CARRYING HANDLE

- 7- The carrycot comes with a comfortable carrying handle that can be adjusted in three positions (fig. 7):
 - A) Transport
 - B) Middle
 - C) Rest
- 8- To put the handle in the vertical position, grasp it in the centre and pull it upwards until you hear a click (figure 8 A); to put the handle back in the rest position press both buttons at the base of the handle at the same time and then turn it downwards (figure 8 B).

WARNING: Do not transport the carrycot with the handle in the middle or rest position, but only with the handle in carrying position.

WASHING

The hood, internal lining of the carrycot, and mattress are removable and may be washed; it is advised to carefully follow the washing instructions shown on the item's label.

- 9- Remove the hood of the carrycot following the instructions in point 3; then release the two press studs that fasten the metal arch to the fabric, and only pull out the metal arch by pulling it from one of the two ends (figure 9); do not pull out the rear arch with the 4 tabs for washing.
- 10- Remove the mattress padding through the opening located on the back of the cover (figure 10).
- 11- To remove the internal lining of the carrycot, slip the plastic band located in the baby's head zone, releasing the lateral press studs, velcro, and the two tabs in the feet area (figure 11).

The washing symbols and their significance are as follows:



Wash by hand in cold water



Do not bleach



Do not tumble dry



Do not iron



Do not dry clean

USING THE CARRYCOT AS A BABY CARRIAGE

This carrycot can be used as a baby carriage mounted on Chicco strollers that have the "Click Clak" system.

HOW TO ATTACH THE CARRYCOT TO THE STROLLER

Prepare the stroller, equipped with the Click Clak system, to mount the carrycot as shown in the instructions of the specific stroller.

NB: For strollers equipped with a backrest or removable seat, it is advisable to unhook the backrest or seat as shown in the specific stroller instructions sheet.

- 12- Grip the carrying handle in the transport position and place the carrycot on the arms. The baby's feet end of the carrycot should be closest to the stroller's handle (figure 12).
- 13- Align the pins on the two sides of the carrycot with the openings located on the arms of the stroller (figure 13 A), then carefully set down the carrycot until you hear the lock click (figure 13 B).

WARNING: Before using, make sure that the carrycot is properly locked on by pulling on it upwards.

REMOVING THE CARRYCOT

- 14- Bring the handle to its vertical position (transport mode) until you hear a click which means it is locked in place (figure 14).
- 15- Push the button located on the front part of the baby carriage (figure 15 A), therefore, keeping the button pressed; lift the carrycot off of the structure (figure 15 B).

WARNING: The carry cot can be fastened and unfastened with the child inside; these procedures could prove more difficult due to the weight of the child. Be very careful when performing the above indicated procedures.

WARNING: Incorrect attachment of the carrycot to the frame (e.g. mounting backwards) could result in malfunction of the locking system, making it impossible to remove: In this case, refer to the stroller instructions or contact Artsana Customer Service.

WARRANTY

The product is guaranteed against any conformity defect in normal conditions of use as provided for by the instructions for use.

The warranty shall not therefore apply in the case of damages caused by improper use, wear or accidental events.

For the duration of warranty on conformity defects please refer to the specific provisions of national laws applicable in the country of purchase, where provided.

FR NOTICE D'INSTRUCTIONS

IMPORTANT: LIRE LES INSTRUCTIONS SUIVANTES ATTENTIVEMENT AVANT UTILISATION ET LES CONSERVER POUR LES BESOINS ULTÉRIEURS DE RÉFÉRENCE.

AVERTISSEMENT : GARDER CET EMBALLAGE À DISTANCE DES ENFANTS AFIN D'ÉVITER LES RISQUES DE SUFFOCATION.

AVERTISSEMENTS :

- **AVERTISSEMENT :** Ne jamais laisser votre enfant sans surveillance.
- **AVERTISSEMENT :** Cet article convient pour un enfant qui ne sait pas s'asseoir seul, rouler sur lui-même ni se redresser en appui sur les mains et les genoux. Poids maximal de l'enfant : 9 kg
- Age d'utilisation indicatif : 0 à 5/6 mois.
- **AVERTISSEMENT :** Ne poser que sur une surface plane, horizontale, ferme et sèche.
- **AVERTISSEMENT :** Ne pas laisser d'autres enfants jouer sans surveillance à proximité du couffin.
- **AVERTISSEMENT :** Ne pas utiliser si l'un des éléments du couffin est cassé, déchiré ou manquant.
- **AVERTISSEMENT :** Ne jamais poser le couffin sur un support.
- **AVERTISSEMENT :** L'utilisation de la nacelle pour le transport en voiture est possible avec le "KIT TRIO CAR 2013". Consulter la notice d'emploi du "KIT TRIO

CAR 2013" pour toutes les informations relatives au montage du "KIT TRIO CAR 2013" sur la nacelle, l'installation de la nacelle dans la voiture et son utilisation pendant le voyage.

- Utiliser exclusivement les pièces de rechange fournies ou agréées par le fabricant.
- Éviter les flammes ouvertes et autres sources de forte chaleur, comme les feux d'origine électrique ou gazeuse, etc., à proximité immédiate du couffin.
- Ne pas ajouter un autre matelas au-dessus du matelas fourni ou recommandé par le fabricant.
- **AVERTISSEMENT :** Si vous achetez un matelas séparément, assurez vous qu'il s'adapte bien au produit. Ne pas y placer de matelas de plus de 10 mm d'épaisseur.
- Vérifier régulièrement que le produit est en bon état, notamment les poignées de transport et le fond de la nacelle. En cas de signes d'endommagement ou d'usure évidents, ne pas l'utiliser et le tenir hors de portée des enfants.
- Avant l'assemblage, vérifier que le produit et tous ses composants ne présentent aucun endommagement éventuel dû au transport ; dans le cas contraire, le produit ne doit pas être utilisé et il devra être tenu hors de portée des enfants.
- S'assurer que les poignée sont dans la bonne position d'utilisation.
- Ne pas appliquer les accessoires du produit, non prévus par le

fabricant. Tout changement ou modification pour soulager le fabricant de toute responsabilité.

- Ne laisser aucun objet pouvant réduire sa profondeur dans le couffin souple.
- **AVERTISSEMENT :** Cette nacelle est utilisable uniquement sur les poussettes CHICCO munies du système d'accrochage CLIK CLAK.
- Vérifier que le couffin souple est fixé correctement sur la poussette avant de mettre le bébé dedans.
- Tenir les sachets en plastique hors de portée de l'enfant, afin d'éviter tout risque d'étouffement.
- Les produits laissés au soleil surchauffent ; les laisser refroidir avant de mettre l'enfant dedans.
- Ne jamais utiliser le couffin pour faire dormir l'enfant pendant des périodes prolongées ; ce produit ne remplace pas un lit.
- Il est conseillé d'aérer le couffin suite à une utilisation prolongée.
- Avant de soulever ou de transporter le couffin, la base doit être réglée sur la position la plus basse.
- À l'intérieur du couffin, la tête du bébé ne devrait jamais être plus basse que son corps.
- Le système de retenue doit être recouvert quand le produit est utilisé hors de la voiture pour faire dormir le bébé sans surveillance.

CONSEILS POUR LE NETTOYAGE ET L'ENTRETIEN

Ce produit exige un entretien régulier.

Les opérations de nettoyage et d'entretien doivent être effectuées par un adulte.

NETTOYAGE

Nettoyer les parties en tissu avec une éponge humide et du savon neutre en consultant l'étiquette sur le produit. Nettoyer régulièrement les parties en plastique avec un chiffon humide.

Sécher les parties métalliques après tout contact éventuel avec de l'eau pour empêcher la formation de rouille.

ENTRETIEN

En cas de besoin lubrifier le produit avec de l'huile sèche au silicone. Sécher les parties métalliques pour empêcher la formation de rouille. Nettoyer régulièrement les parties en plastique avec un chiffon humide. S'assurer que les parties d'accrochage de la nacelle et de la poussette ne sont pas recouvertes de poussière ou de sable. Ainsi, le bon fonctionnement de la nacelle et poussette n'est pas compromis par d'éventuels frottements. Une exposition prolongée au soleil peut provoquer des variations de couleur des tissus.

CARACTÉRISTIQUES DE LA NACELLE CAPOTE

La nacelle est équipée d'une capote à visière pare-soleil, réglable sur plusieurs positions.

MONTAGE ET DÉMONTAGE

1 – Vérifier que les boutons à pression situés aux extrémités de l'arceau métallique sont accrochés aux boutons se trouvant sur la housse. Si les boutons sont accrochés correctement, les deux extrémités de l'arceau métallique seront bien visibles (fig 1).

2 – Insérer les deux extrémités métalliques dans les supports B et C placés dans la partie centrale de la nacelle jusqu'à entendre le clic de fixation sans forcer (figure 2 A) ; fixer ensuite les 4 dents de l'arceau arrière dans les logements prévus à cet effet (figure 2 B).

NB : le système de fixation se trouve à l'intérieur des supports en plastique B et C, le bouton rond placé sur les supports ne sert qu'au décrochage de la capote (voir le point 3).

3 – Pour enlever la capote, extraire tout d'abord les 4 pattes de fixation de l'arceau arrière (figure 3A) puis décrocher l'arceau avant en appuyant sur les deux boutons situés à la base de la fixation (figure 3B).

AVERTISSEMENT : l'accrochage incorrect de la capote peut provoquer la rupture des pattes de fixation.

UTILISATION DE LA CAPOTE

4- À l'intérieur de la capote, sur le bord de la visière, se trouve un anneau en tissu qui permet de suspendre des jouets souples dotés d'attaches pratiques (figure 4 A).

Pour garantir une parfaite aération, la capote est munie d'une ouverture arrière réglable : pour l'ouvrir, il suffit de tirer la fermeture éclair, et replier le rabat sur la partie haute de la capote (figure 4B).

REVÊTEMENT INTERNE ET COUVERTURE

5- Pour fixer le revêtement interne de la nacelle : enfiler la bande de plastique placée au niveau de la tête de l'enfant entre le support en polystyrène et la coque de la nacelle; accrocher ensuite les deux "languettes" au niveau des pieds de l'enfant, sous le bord de la nacelle, comme sur la figure 5A. Accrocher ensuite les deux boutons à pression latéraux et fixer les deux parties en tissu au centre au niveau des pieds de l'enfant avec le velcro (figure 5 B). La couverture s'accroche tout sim-

plement en utilisant la fermeture éclair et en fixant les clips latéraux du textile à la capote (figure 5c). Une fois montée, on peut l'ouvrir des deux côtés.

DOSSIER RÉGLABLE

6 – Le dossier de la nacelle est réglable sur plusieurs niveaux. Pour relever et rabaisser le dossier, utiliser la molette située sur le dessous de la nacelle, au niveau des pieds de l'enfant (figure 6).

AVERTISSEMENT: Il est conseillé d'aérer la nacelle après une utilisation prolongée.

POIGNÉE DE TRANSPORT

7 – La nacelle est équipée d'une poignée de transport pratique réglable sur trois positions (fig. 7):

- A) Transport
- B) Intermédiaire
- C) Repos

8 – Pour mettre la poignée en position verticale, la saisir au centre et la tirer vers le haut jusqu'au déclic de fixation (figure 8 A) ; pour remettre la poignée en position de repos, appuyer simultanément sur les deux boutons placés sur la base de la poignée puis tourner celle-ci vers le bas (figure 8 B).

AVERTISSEMENT: la nacelle ne doit pas être transportée lorsque la poignée est en position intermédiaire ou en position repos, mais seulement lorsqu'elle est en position de transport.

LAVAGE

La capote, le revêtement interne de la nacelle et le matelas sont déhoussables et lavables ; il est conseillé de suivre attentivement les instructions de lavage indiqués sur l'étiquette du produit.

9 – Enlever la capote de la nacelle en suivant les indications du point 3 ; décrocher ensuite les deux boutons à pression qui fixent l'arceau métallique au tissu, et n'extraire que l'arceau métallique en le tirant par l'une des deux extrémités (figure 9) ; ne pas extraire l'arceau arrière avec les 4 pattes de fixation pour le lavage.

10- Enlever le rembourrage du matelas à travers l'ouverture placée à l'arrière de la housse (figure 10).

11- Pour enlever le revêtement interne de la nacelle, enlever la bande en plastique placée dans la zone où l'enfant pose sa tête, décrocher les deux boutons à pression latéraux, le velcro et les deux "languettes" au niveau des pieds de l'enfant (figure 11).

Voici les symboles de lavage et leurs significations



Laver à la main à l'eau froide



Ne pas blanchir



Ne pas utiliser de sèche-linge



Ne pas repasser



Ne pas laver à sec

UTILISATION DE LA NACELLE COMME LANDAU

Cette nacelle peut être utilisée comme landau monté sur les poussettes Chicco, équipées du système "Clik Clak".

FIXATION DE LA NACELLE À LA POUSSETTE

Préparer la poussette, munie du système Clik Clak, pour y mettre la nacelle comme indiqué dans la notice de la poussette.

NB : pour des poussettes équipées d'un dossier ou d'une assise amovible, il est conseillé de décrocher le dossier ou l'assise comme indiqués dans la notice de la poussette.

12 – Saisir la poignée en position de transport et placer la nacelle sur les accoudoirs en orientant les pieds de l'enfant vers la poignée de la poussette (figure 12).

13 – Fixer les crochets situés sur les deux côtés de la nacelle dans les ouvertures situées sur les accoudoirs de la poussette (figure 13 A), puis appuyer sur la nacelle jusqu'au déclic d'accrochage (figure 13 B).

AVERTISSEMENT: avant l'utilisation, vérifier que la nacelle est bien fixée en la soulevant.

DÉCROCHAGE DE LA NACELLE

14 – Mettre la poignée en position verticale (transport) jusqu'au déclic d'accrochage (figure 14).

15 – Appuyer sur le bouton placé sur l'avant de la nacelle (figure 15 A), puis en maintenant le bouton enfoncé, soulever la nacelle de la structure (figure 15 B).

AVERTISSEMENT: l'accrochage et le décrochage peuvent également être effectués lorsque l'enfant est dans la nacelle ; avec le poids de l'enfant, les manipulations ci-dessus pourraient s'avérer plus difficiles. Il est conseillé de faire lors des manipulations décrites ci-dessus.

AVERTISSEMENT: un accrochage incorrect de la nacelle au châssis (ex. montage à l'envers) peut entraîner un mauvais fonctionnement du système de fixation, rendant le décrochage impossible : dans ce cas, consulter le mode d'emploi de la poussette ou contacter le Service Consommateur Chicco au 0 820 87 00 41.

GARANTIE

Le produit est garanti contre les défauts de conformité dans des conditions normales d'utilisation selon les indications prévues par la notice d'emploi.

La garantie ne sera donc pas appliquée en cas de dommages dérivant d'un usage inapproprié, de l'usure ou d'événements accidentels.

En ce qui concerne la durée de la garantie contre les défauts de conformité, consulter les conditions prévues par les normes nationales applicables, le cas échéant, dans le pays d'achat.

WICHTIG: ANLEITUNGEN FÜR SPÄTERE RÜCKFRAGEN AUFBEWAHREN.

WARNUNG: AUSSERHALB DER REICHWEITE VON KINDERN AUFBEWAHREN, UM ERSTICKUNGEN ZU VERMEIDEN.

HINWEISE

- **WARNUNG:** Lassen Sie Ihr Kind nie unbeaufsichtigt.
- **WARNUNG:** Dieses Produkt ist nur für ein Kind geeignet, das sich noch nicht selbst aufsetzen kann auf die Seite rollen oder sich auf Hände und Knie stützen kann. Höchstgewicht des Kindes: 9 kg
- Verwendungsalter 0 bis 5/6 Monate.
- **WARNUNG:** Nur auf einem festen, waagerechten, trockenem Untergrund verwenden.
- **WARNUNG:** Lassen Sie andere Kinder nicht unbeaufsichtigt in der Nähe der Tragetasche spielen.
- **WARNUNG:** Verwenden Sie die Tragetasche nicht, wenn Teile gebrochen oder eingerissen sind oder fehlen.
- **WARNUNG:** Diese Produkt nie auf einem Ständer benutzen.
- **WARNUNG:** Der Kinderwagenaufsatz kann für die Beförderung im Auto nur dann verwendet werden, wenn das „KIT TRIO CAR 2013“ benutzt wird. Für alle Informationen hinsichtlich der Montage des „KIT TRIO CAR 2013“ an dem Kinderwagenaufsatz,

der Installation des Kinderwagenaufsatzes im Auto und der Verwendung während des Fahrens auf das Gebrauchshandbuch des „KIT TRIO CAR 2013“ Bezug nehmen.

- Nur Ersatzteile verwenden, die vom Hersteller geliefert oder genehmigt wurden.
- Die Risiken berücksichtigen, die von Flammen und anderen Wärmequellen wie elektrischen Öfen, Gasöfen usw. herrühren. Die Babytragetasche nicht in der Nähe dieser Wärmequellen lassen.
- Legen Sie keine weitere Matratze auf die vom Hersteller gelieferte oder empfohlene Matratze.
- **WARNUNG:** Wenn eine Matratze separat gekauft wird, prüfen Sie, ob sie zu dem Produkt passt. Fügen Sie keine Matratze hinzu, die höher als 10 mm ist.
- Überprüfen Sie regelmäßig den Zustand des Produktes. Insbesondere den Tragebügel und den Boden des Kinderwagenaufsatzes. Im Fall von Beschädigung oder Verschleiß darf das Produkt nicht mehr verwendet werden und ist für Kinder unzugänglich aufzubewahren.
- Vor dem Zusammenbau prüfen, ob das Produkt und seine Komponenten keine Transportschäden aufweisen. In Falle einer Beschädigung darf das Produkt nicht benutzt werden und ist von Kindern fernzuhalten.
- Vergewissern Sie sich, dass

- die Griff sich in der richtigen Gebrauchsposition befinden.
- Nur Ersatzteile verwenden, die vom Hersteller geliefert oder genehmigt wurden. An dem Produkt kein Zubehör, Ersatzteile oder Komponenten anbringen, die nicht vom Hersteller geliefert wurden. Eventuelle an den Produkten angebrachte Änderungen entheben den Hersteller jeglicher Haftung.
 - Keinen Gegenstand in dem Kinderwagenaufsatz lassen, der dessen Tiefe verringern könnte.
 - **WARNUNG:** Dieser Kinderwagenaufsatz kann nur bei CHICCO-Sportwagen mit dem CLIK-CLAK-Andocksystem verwendet werden.
 - Vergewissern Sie sich, dass der Kinderwagenaufsatz ordnungsgemäß an dem Sportwagen befestigt wurde, bevor das Kind hineingelegt wird.
 - Plastikbeutel von Kindern fernhalten, da Erstickungsgefahr besteht.
 - Die der Sonne ausgesetzten Produkte erhitzen sich. Lassen Sie sie abkühlen, bevor Sie das Kind hineinlegen.
 - Verwenden Sie den Kinderwagenaufsatz nicht, um das Kind längere Zeit darin schlafen zu lassen: Dieses Produkt kann kein Bettchen ersetzen.
 - Es wird empfohlen, den Kinderwagenaufsatz nach längerem Gebrauch zu lüften.
 - Vor dem Anheben oder dem Transport muss das Gestell in die

unterste Position gebracht werden.

- Der Kopf des Kindes in der Tragetasche sollte nie tiefer als der Körper liegen.
- Das Rückhaltesystem muss abgedeckt werden, wenn das Produkt außerhalb des Fahrzeugs verwendet wird, um das Kind unbewacht darin schlafen zu lassen.

PFLEGETIPPS

Dieses Produkt benötigt regelmäßige Wartung.

Die Reinigungs- und Wartungsarbeiten müssen von einem Erwachsenen durchgeführt werden.

REINIGUNG

Die Stoffteile unter **BeW**ARNUNG des Pflegeetiketts mit einem feuchten Schwamm und einer neutralen Seife reinigen. Die Kunststoffteile regelmäßig mit einem feuchten Tuch reinigen. Die Metallteile nach einem eventuellen Kontakt mit Wasser abtrocknen, um Rostbildung zu vermeiden.

WARTUNG

Nur wenn erforderlich mit Trockensilikonöl schmieren. Die Metallteile abtrocknen, um Rostbildung zu vermeiden. Nicht in Wasser tauchen.

Die Kunststoffteile periodisch mit einem feuchten Tuch reinigen. Die Hakenteile des Kinderwagenaufsatzes und des Kinderwagens von Staub und Sand sauber halten, um Reibung zu vermeiden. Die Produkte nicht für lange Zeit der Sonne aussetzen; die Stoffe könnten ausbleichen.

EIGENSCHAFTEN DES

KINDERWAGENAUFsatzS VERDECK

Der Kinderwagenaufsatz ist mit einem CabrioVerdeck ausgestattet, der in mehrere Positionen verstellbar ist.

MONTAGE UND ZERLEGUNG

1 – Prüfen Sie, ob die Clips am Enden des Metallbogens an den Knöpfen am Stoffteil befestigt sind. Sind die Knöpfe korrekt befestigt, sind die beiden Enden des Metallbogens gut sichtbar (Abb. 1).

2 – Die beiden Metallenden in die entsprechenden Halter B und C im mittleren Teil des Kinderwagenaufsatzes setzen, bis man das Klicken für das Einhängen hört (Abbildung 2 A); danach die 4 Zähnnchen des hinteren Bogens befestigen (Abbildung 2 B).

MERKE: Das Befestigungssystem befindet sich im Innern der Kunststoffhalter B und C, die runde Taste an den Haltern dient nur zur Entriegelung des Verdecks (siehe Punkt 3).

3 – Zur Abnahme des Verdecks zuerst die 4 Zähnnchen des hinteren Bogens herausziehen (Abbildung 3A) und danach den vorderen Bogen abnehmen, indem die beiden Tasten an der Einhängbasis gedrückt werden (Abbildung 3B).

WARNUNG: Die nicht korrekte Abnahme des Verdecks kann zur Beschädigung der Zähnnchen führen.

VERWENDUNG DES VERDECKS

4 – Im Verdeck zwischen der Sonnenblende und dem ersten Verdeckteil befindet sich ein Stoffring, durch den weiches geeignetes Spielzeug mit dazu vorgesehenen Befestigungsvorrichtungen fixiert werden können (Abbildung 4 A).

Um eine perfekte Belüftung zu garantieren, ist das

Verdeck mit einer regulierbaren Öffnung hinten versehen: Um diese zu öffnen, den Reißverschluss aufziehen und den Stoffteil auf den oberen Teil des Verdecks zurückfalten. (Abbildung 4B).

INNENBEZUG UND DECKE

5 – Befestigen des Innenbezugs vom Kinderwagenaufsatz: das im Kopfbereich des Kindes angebrachte Kunststoffband zwischen dem Polystyrol-Halter und der Struktur des Kinderwagenaufsatzes einführen. Danach die zwei "Gurtbänder" im Fußbereich des Kindes unter dem Saum des Kinderwagenaufsatzes befestigen, wie in Abbildung 5A gezeigt. Nun die zwei seitlichen Druckknöpfe schließen und die zwei Stoffstreifen im mittleren Fußbereich des Kinderwagenaufsatzes dem Klettverschluss befestigen (Abbildung 5 B). Die Decke befestigt man ganz einfach mit Hilfe des Reißverschlusses und verbindet die seitlich am Stoff angebrachten Klammern mit dem Verdeck (Abbildung 5c). Sobald die Decke montiert ist, kann man sie auf beiden Seiten öffnen.

VERSTELLBARE RÜCKENLEHNE COMFORT SYSTEM

6 – Die Rückenlehne des Kinderwagenaufsatzes ist stufenweise verstellbar. Zum Neigen und Aufrichten der Rückenlehne das Rädchen auf der Außenseite des Kinderwagenaufsatzes im Fußbereich des Kindes betätigen (Abbildung 6).

WARNUNG: Es wird empfohlen, den Kinderwagenaufsatz nach längerem Gebrauch zu lüften.

TRAGEBÜGEL

7 - Der Kinderwagenaufsatz ist mit einem bequemen Tragebügel versehen, der in drei Positionen eingestellt werden kann (Abb. 7):

- A) Transport
- B) Zwischenlage
- C) Ruhelage

8 – Um den Tragebügel in die senkrechte Position zu bringen, greifen Sie ihn in der Mitte und ziehen Sie ihn nach oben, bis Sie ein Klack vom Einhaken hören (Abbildung 8 A); um den Tragebügel in Ruheposition zu bringen, drücken Sie gleichzeitig die beiden Tasten auf der Bügelbasis und drehen ihn nach hinten (Abbildung 8 B).

WARNUNG: Der Kinderwagenaufsatz darf niemals mit dem Tragebügel in der Zwischen- oder Ruhelage transportiert werden, sondern ausschließlich mit dem Tragebügel in Transportstellung.

REINIGUNG

Das Verdeck, der Innen- und Matratzenbezug des Kinderwagenaufsatzes sind abzieh- und waschbar; es wird empfohlen, die Angaben auf dem Pflegeetikett zu beachten.

9 - Das Verdeck vom dem Kinderwagenaufsatz abnehmen, indem die Angaben unter Punkt 3 befolgt werden; danach die beiden Druckknöpfe öffnen, die den Metallbogen an dem Stoff befestigen und nur den Metallbogen herausnehmen, indem an einem seiner Enden gezogen wird (Abbildung 9); zum Reinigen nicht den hinteren Bogen mit den 4 Zähnen herausziehen.

10- Die Polsterung der Matratze durch die Öffnung auf der Rückseite des Bezugs herausziehen (Abbildung 10).

11- Zum Entnehmen des Innenbezugs des Kinderwagenaufsatzes das Plastikband im Kopfbereich des Kindes herausziehen. Die zwei seitlich angebrachten Druckknöpfe und den Klettverschluss sowie die zwei „Gurtbänder“ im Fußbereich lösen (Abbildung 11).

Nachstehend sind die Reinigungssymbole und ihre entsprechende Bedeutungen aufgeführt:



Handwäsche in kaltem Wasser



Keine Chlorbleiche verwenden



Nicht im Trockner trocknen



Nicht bügeln



Nicht trocken reinigen

VERWENDUNG DES KINDERWAGENAUFsatzES ALS KINDERWAGEN

Dieser Kinderwagenaufsatz kann in der Kinderwagen-Ausführung verwendet werden, wenn er auf Chicco-Sportwagen-Gestell mit dem "Click Clak"-Andocksystem montiert wird.

EINHAKEN DES KINDERWAGENAUFsatzES AM SPORTWAGEN

Den Sportwagen mit „Click Clak“-Andocksystem für die Aufnahme des Kinderwagenaufsatzes vorbereiten, wie in der spezifischen Anleitung des Sportwagens angegeben.

MERKE: Für Sportwagen mit abnehmbarer Rückenlehne oder Sitzfläche wird empfohlen, die Rückenlehne oder die Sitzfläche, wie in der entsprechenden Gebrauchsanleitung für den Sportwagen angegeben, abzunehmen.

12 – Den Tragebügel in Transportstellung greifen und den Kinderwagenaufsatz auf den Armlehnen mit dem Fußbereich zum Sportwagengriff hin positionieren (Abbildung 12).

13 - Die Stifte an den beiden Seiten des Kinderwagenaufsatzes mit den Öffnungen an den Armlehnen des Sportwagens übereinstimmen (Abbildung 13 A), danach den Kinderwagenaufsatz andocken, bis Sie das Klack des erfolgten Einhakens hören (Abbildung 13 B).

WARNUNG: Vergewissern Sie sich vor dem Gebrauch, dass der Kinderwagenaufsatz fest eingehakt ist, indem Sie ihn nach oben ziehen.

LÖSEN DES KINDERWAGENAUFsatzES

14 – Den Tragebügel in die senkrechte Stellung bringen (Transportposition) bis Sie das Klack des erfolgten Einhakens hören (Abbildung 14).

15 – Die Taste im Vorderteil des Sportwagens drücken (Abbildung 15 A), dann, während die Taste gedrückt gehalten wird, den Kinderwagenaufsatz aus dem Gestell heben (Abbildung 15 B).

WARNUNG: Das Befestigen und Abnehmen des Kinderwagenaufsatzes kann auch dann vorgenommen werden, wenn sich das Kind darin befindet. Die oben genannten Arbeitsvorgänge können durch das Gewicht des Kindes etwas beschwerlicher sein. Gehen Sie in diesem Fall bei der Durchführung der genannten Arbeiten besonders vorsichtig vor.

WARNUNG: Eine nicht korrekte Montage des Kinderwagenaufsatzes (z.B. in falscher Richtung) am Gestell kann eine Fehlfunktion des Andocksystems verursachen, so dass eine Demontage nicht möglich ist. In diesem Fall in der Gebrauchsanleitung für den Sportwagen nachschlagen oder Kontakt mit dem Chicco-Kundendienst aufnehmen.

GARANTIE

Die Garantie gilt bei allen Konformitätsfehlern, die trotz normaler Gebrauchsbedingungen (gemäß den Vorgaben der Gebrauchsanleitung) auftreten.

Die Garantie ist verwirkt bei unsachgemäßem Gebrauch, Abnutzung oder bei persönlichen Unglücksfällen.

Bezüglich der Garantiedauer für Konformitätsfehler verweisen wir auf die nationalen Rechtsvorschriften des Kauflandes.

ES INSTRUCCIONES DE USO

IMPORTANTE: LEER LAS INSTRUCCIONES CUIDADOSAMENTE ANTES DEL USO Y MANTENERLAS PARA FUTURAS CONSULTAS.

ATENCIÓN: MANTENGA LAS BOLSAS DE PLÁSTICO ALEJADAS DE LOS NIÑOS PARA EVITAR EL RIESGO DE ASFIXIA.

ADVERTENCIAS

- **ADVERTENCIA:** Nunca deje al niño sin vigilancia.
- **ADVERTENCIA:** Este producto solamente es apropiado para niños que no pueden sentarse por sí solos, de darse la vuelta o de levantarse apoyándose con las manos y con las rodillas. Peso máximo del bebé: 9 Kg.
- Edad de uso aproximada 0 – 5/6 meses.
- **ADVERTENCIA:** Utilizar solamente sobre una superficie firme, horizontal, nivelada y seca
- **ADVERTENCIA:** No dejar a otros niños jugar desatendidos cerca del capazo.
- **ADVERTENCIA:** : No utilizar si falta cualquier parte o está rota o está desgarrada.
- **ADVERTENCIA:** No utilizar este capazo sobre un soporte.
- **ADVERTENCIA:** El capazo se puede utilizar para transportar al bebé en coche sólo si se utiliza el "KIT TRÍO CAR 2013". Consultar el manual de uso del "KIT TRÍO CAR

2013" para todas las informaciones relativas al montaje del mismo sobre el capazo, a la instalación del capazo en el coche y a la utilización durante el viaje.

- Utilizar sólo piezas de recambio suministradas o aprobadas por el fabricante
- Tener en cuenta los riesgos derivados de llamas y otras fuentes de calor, como estufas eléctricas, estufas de gas, etc. No dejar el capazo cerca de dichas fuentes de calor.
- No añadir colchones sobre el colchón suministrado o recomendado por el fabricante.
- **ADVERTENCIA:** Si se compra un colchón por separado, compruebe que se adapte bien al producto. No añada colchones de más de 10 mm de alto.
- Verificar periódicamente la integridad física y estructural del producto. En especial las asas de transporte y el fondo del capazo. En el caso que presentaran daños o desgaste evidente, no utilizar y mantener fuera del alcance de los niños.
- Antes del ensamble, compruebe que el producto y sus componentes no hayan sufrido daños durante el transporte. En este caso, el producto no debe utilizarse y debe mantenerse fuera del alcance de los niños.
- Comprobar que la asa esté en la posición correcta de uso.
- No aplique al producto accesorios que no hayan sido suministrados por el fabricante. Cualquier mo-

dificación a los productos exime al fabricante de toda responsabilidad.

- No deje en el interior del capazo ningún objeto que pueda reducir la profundidad del mismo.
- **ADVERTENCIA:** Este capazo se puede utilizar sólo sobre las sillas de paseo CHICCO que tengan sistema de enganche CLIK CLAK.
- Asegúrese de que el capazo esté correctamente fijado a la silla de paseo antes de introducir al niño en el mismo.
- Mantenga las bolsas de plástico fuera del alcance de los niños para prevenir riesgos de asfixia.
- Los productos que se dejan al sol se sobrecalientan; déjelos enfriar antes de acomodar al niño en su interior.
- No utilice el capazo para hacer dormir al niño durante un tiempo prolongado: este producto no puede sustituir a la cuna.
- Se recomienda dejar ventilar el capazo después de un largo período sin utilizar.
- Antes de levantar o transportar el producto, la base debe regularse en la posición más baja.
- La cabeza del bebé en el capazo no debe quedar más baja respecto al cuerpo.
- El sistema de retención debe estar cubierto si el capazo se utiliza para que el niño duerma sin vigilancia fuera del automóvil.

CONSEJOS PARA LA LIMPIEZA Y EL MANTENIMIENTO

Este producto necesita mantenimiento periódico. Las operaciones de limpieza y mantenimiento deben ser realizadas por un adulto.

LIMPIEZA

Limpiar las partes de tela con una esponja húmeda y detergente neutro, siguiendo las instrucciones de la etiqueta de composición del producto.

Limpiar periódicamente las partes de plástico con un paño húmedo. Secar las partes de metal si están mojadas, para evitar que se oxiden.

MANTENIMIENTO

Si fuera necesario, lubricar con aceite seco a la silicona. Secar las partes de metal para evitar que se oxiden. No sumergir en agua. Limpiar periódicamente las partes de plástico con un paño húmedo. Mantener las partes de enganche del capazo y del coche de paseo limpias de polvo y arena, para evitar roces. No dejar los productos expuestos al sol durante períodos prolongados; los tejidos podrían perder el color.

CARACTERÍSTICAS DEL CAPAZO

CAPOTA

El capazo está provisto de capota parasol y toldo regulable en varias posiciones.

MONTAJE Y DESMONTAJE

1 – Comprobar que los clips posicionados en la extremidad del arco metálico se encuentran enganchados con los botones puestos en la parte textil. Si los botones se encuentran enganchados correctamente, serán bien visibles las dos extremidades del arco metálico (Fig. 1).

2 – Insertar las dos extremidades metálicas en los correspondientes soportes B y C posicionados en la parte central del capazo hasta que no se oiga el clic de enganche (figura 2 A); fijar por tanto los 4 dientes del arco posterior (figura 2 B).

NB: el sistema de enganche se encuentra dentro de los soportes plásticos B y C, el botón redondo puesto en los soportes sirve sólo para desenganchar la capota (véase el punto 3).

3 – Para quitar la capota extraer antes los 4 dientes de arco posterior (figura 3A) y luego desenganchar el arco anterior apretando los dos botones puestos en la base del gancho (figura 3B).

ATENCIÓN: desenganchar incorrectamente la capota puede provocar la ruptura de los dientes.

UTILIZACIÓN DE LA CAPOTA

4- Dentro de la capota, entre la visera y el primer arco, se encuentra un anillo textil que permite sostener unos juguetes suaves predeterminados con cómodos ganchos (figura 4 A).

Para garantizar una perfecta aireación la capota se ha provisto de una apertura posterior regulable: para abrirla deslizar la cremallera, y doblar el borde del tejido en la parte alta de la capota (figura 4B).

REVESTIMIENTO INTERNO Y CUBIERTA

5- Para fijar el revestimiento interno del capazo: insertar la banda de plástico, posicionada en la zona de la cabeza del niño, entre el soporte de poliestireno y la estructura rígida exterior del capazo. Posteriormente, enganchar las

dos "lengüetas" en la zona de los pies del niño debajo del borde del capazo, tal y como se ha indicado en la figura 5A. Luego enganchar, los botones automáticos laterales y fijar las dos extremidades del tejido en el centro de la zona de los pies del niño con el velcro (figura 5 B). El cubre-piernas se engancha simplemente utilizando el cierre cremallera y fijando los clip laterales de la tela a la capota (figura 5C). Una vez montado, se puede abrir de ambos lados.

RESPALDO REGULABLE - COMFORT SYSTEM

6 – El respaldo del capazo es regulable en modo gradual. Para levantar y bajar el respaldo utilizar la rueda puesta en el externo del capazo en la zona de los pies del niño (figura 6).

ATENCIÓN: le recomendamos airear el capazo tras un uso prolongado.

ASA PARA EL TRANSPORTE

7 – El capazo se ha provisto de un cómodo manillar de transporte regulable en tres posiciones (Fig. 7):

- A) Transporte
- B) Intermedia
- C) Descanso

8 – Para desplazar el asa en posición vertical, asirla por el centro y empujarla hacia arriba hasta que se oiga el clic de enganche (figura 8 A); para volver a posicionar el asa en posición de descanso, apretar simultáneamente los dos botones posicionados en los laterales del manillar y luego girar hacia abajo (figura 8 B).

ATENCIÓN: el capazo no debe transportarse con el asa en posición intermedia o de descanso, sino sólo con el asa en posición de transporte.

LAVADO

La capota, el revestimiento interno del capazo y la colchoneta pueden desenfundarse y lavarse. Le recomendamos que siga atentamente las instrucciones de lavado indicadas en la etiqueta de la prenda.

9 – Quitar la capota del capazo siguiendo las indicaciones del punto 3. Luego desenganchar los dos botones automáticos que fijan el arco metálico al tejido, y extraer sólo el arco metálico estirándolo por una de las dos extremidades (figura 9); no extraer el arco posterior con los 4 dientes para efectuar las operaciones de lavado.

10- Extraer la funda del colchón a través de la apertura posicionada en la parte posterior de la funda (figura 10).

11- Para quitar el revestimiento interno del capazo, extraer la banda de plástico posicionada en la zona de la cabeza del niño, desenganchar los dos botones automáticos laterales, el velcro y las dos "lengüetas" en la zona de los pies (figura 11).

Indicamos a continuación los símbolos de lavado y sus significados correspondientes:

 Lavar a mano en agua fría

 No usar lejía

 No secar en la secadora

 No planchar

 No lavar en seco

UTILIZACIÓN DEL CAPAZO COMO COCHE

Este capazo puede utilizarse en versión coche montada en las sillas de paseo Chicco provistas de sistema "Clik Clak".

ENGANCHE DEL CAPAZO A LA SILLA DE PASEO

Preparar la silla de paseo, provista de sistema Clik Clak, para colocar el capazo tal y como se ha indicado en las instrucciones específicas de la silla de paseo.

NB: para las sillas de paseo provistas de respaldo o asiento desenganchables, le aconsejamos que desprenda el respaldo o el asiento como se indica en las instrucciones específicas de la silla de paseo.

12 – Colocar el manillar en posición de transporte y posicionar el capazo en los apoyabrazos con la zona de los pies dirigidos hacia la empuñadura de la silla de paseo (figura 12).

13 – Desplazar los pernos posicionados en los dos lados del capazo hasta que coincidan con las aperturas existentes en los apoyabrazos de la silla de paseo (figura 13 A), luego colocar el capazo hasta que se oiga el clic de enganche (figura 13 B).

ATENCIÓN: antes de su utilización, asegurarse de que el capazo se encuentre bien enganchado estirándolo de él hacia arriba.

DESENGANCHE DEL CAPAZO

14 – Colocar el manillar en posición vertical (de transporte) hasta que se oiga el clic de enganche (figura 14).

15 – Apretar la tecla posicionada en la parte anterior de la silla de paseo (figura 15 A), luego, manteniendo el botón pulsado, levantar el capazo de la estructura (figura 15 B).

ATENCIÓN: el enganche y el desenganche pueden efectuarse también con el niño en el capazo. Las operaciones anteriores podrían resultar menos ágiles debido al peso del niño. Le recomendamos que tenga cuidado durante la realización de las operaciones descritas con anterioridad.

ATENCIÓN: un procedimiento de enganche incorrecto del capazo al chasis (ej. montaje al revés) puede conllevar un mal funcionamiento del sistema de enganche, imposibilitando el desenganche: en este caso consulte las instrucciones relativas a la silla de paseo o contacte con el Servicio Clientes de Chicco.

GARANTÍA

El producto está garantizado contra todo defecto de conformidad en condiciones normales de uso según lo previsto en las instrucciones. Por lo tanto, la garantía no será aplicada en caso de daños ocasionados por uso incorrecto, desgaste o hechos accidentales. Para la duración de la garantía sobre los defectos de conformidad remitase a las disposiciones específicas de la normativa nacional aplicable en el país de compra, si las hubiera.

PT INSTRUÇÕES PARA A UTILIZAÇÃO

IMPORTANTE: LER CUIDADOSAMENTE AS INSTRUÇÕES ANTES DE USAR E GUARDÁ-LAS PARA FUTURA REFERÊNCIA.

ATENÇÃO: MANTENHA OS SACOS DE PLÁSTICO FORA DO ALCANCE DAS CRIANÇAS PARA EVITAR RISCOS DE ASFIXIA.

ADVERTÊNCIAS:

- **AVISOS:** Nunca deixe a sua criança sem vigilância.
- **AVISOS:** Este produto é destinado a crianças que não consigam sentar-se sozinhas, virarem-se ou erguerem-se, apoiando-se nas mãos ou nos joelhos. Peso máximo do bebé transportado: 9 Kg
- Idade de utilização, a título indicativo: dos 0 aos 5/6 meses.
- **AVISOS:** Cocolar apenas sobre superfícies planas, horizontais, firmes e secas.
- **AVISOS:** Não deixar que outras crianças brinquem, sem vigilância, na proximidade da alcofa.
- **AVISOS:** Não utilizar se alguma parte estiver partida, solta ou faltar.
- **AVISOS:** Nunca colocar esta alcofa sobre um suporte.
- **AVISOS:** A alcofa só pode ser utilizada para o transporte do bebé no automóvel única e exclusivamente se utilizar o “KIT TRIO CAR 2013”. Consulte o livro de instruções do “KIT TRIO CAR 2013” para todas as informações relativas à montagem do “KIT TRIO CAR

2013” na alcofa, à instalação da alcofa no automóvel e à utilização durante a viagem.

- Utilize exclusivamente peças de substituição fornecidas ou aprovadas pelo fabricante.
- Tenha em consideração os riscos provocados pelas chamas ou por outras fontes de calor, tais como aquecedores eléctricos, caloríferos a gás, etc. Não deixe a alcofa nas proximidades destas fontes de calor.
- Não coloque outro colchão sobre o colchão fornecido ou recomendado pelo fabricante.
- **AVISOS:** Se comprar um colchão separadamente, verifique se ele se adapta bem ao produto. Não coloque um colchão com mais de 10 mm de altura.
- Verifique regularmente a integridade do produto, especialmente das alças e do fundo da alcofa. No caso de detectar sinais evidentes de danos ou desgaste, não utilize a alcofa e mantenha-a fora do alcance das crianças.
- Verifique, antes da montagem, se o produto e todos os seus componentes apresentam eventuais danos causados pelo transporte. Caso detete algum componente danificado, não utilize a alcofa e mantenha-a fora do alcance das crianças.
- Assegure-se de que a alça se encontra na posição correta de utilização.
- Não aplique acessórios não fornecidos pelo fabricante. Eventuais modificações efetuadas no pro-

duto eximem o fabricante de qualquer responsabilidade.

- Não deixe no interior da alcofa nenhum objeto que possa reduzir a sua profundidade.
- **AVISOS:** Esta alcofa pode ser utilizada exclusivamente nos carrinhos de passeio CHICCO equipados com o sistema de fixação CLIK CLAK.
- Certifique-se de que a alcofa está corretamente fixada no carrinho, antes de colocar o bebé lá dentro.
- Mantenha os sacos de plástico fora do alcance da criança para evitar riscos de asfixia.
- Os produtos deixados ao sol aquecem muito; deixe arrefecer a alcofa antes de colocar o bebé lá dentro.
- Não deixe o bebé a dormir na alcofa durante um longo período de tempo: este produto não pode substituir a caminha.
- É aconselhável arejar a alcofa após uma utilização prolongada.
- Antes de ser elevada ou transportada, a base deve ser regulada na posição mais baixa.
- A cabeça da criança nunca deve ficar mais baixa do que o resto do corpo.
- O sistema de retenção deve ser coberto quando o produto for usado fora do automóvel para a criança dormir sem vigilância.

CONSELHOS PARA LIMPEZA E MANUTENÇÃO

Este produto necessita de manutenção periódica.

As operações de limpeza e manutenção devem ser efetuadas por um adulto.

LIMPEZA

Limpe as partes em tecido com uma esponja húmida e sabão neutro, seguindo as indicações da etiqueta têxtil.

Limpe periodicamente as partes de plástico com um pano húmido.

Depois de um eventual contacto com água, seque as partes metálicas, para evitar a formação de ferrugem.

MANUTENÇÃO

Lubrifique, só em caso de necessidade, com óleo seco de silicone. Mantenha secas as partes metálicas, para evitar a formação de ferrugem. Não mergulhe a alcofa em água. Limpe periodicamente as partes de plástico com um pano húmido. Mantenha limpos de pó e areia, os componentes de encaixe da alcofa no carrinho de passeio, para evitar atritos. Não deixe o produto ao sol durante muito tempo; os tecidos poderão desbotar.

CARACTERÍSTICAS DA ALCOFA CAPOTA

A alcofa está equipada com Capota de Sol/Vento regulável em várias posições.

MONTAGEM E DESMONTAGEM

- 1 - Verifique se as molas situadas na extremidade do arco metálico estão fixadas nas molas do tecido da capota. Se estas estiverem correctamente fixadas serão bem visíveis as duas extremidades do arco (fig 1).
- 2 - Introduza as duas extremidades metálicas nos respectivos suportes B e C colocados na parte central da alcofa até se ouvir o clic de engate (figura 2 A); em seguida, fixe os 4 ganchos do arco inferior da capota no bordo da alcofa (figura 2 B).

AVISOS: o sistema de engate está colocado no interior dos suportes plásticos B e C; o botão redondo situado sobre os suportes serve apenas para o desengate da capota (ver ponto 3).

- 3 - Para remover a capota, retire primeiro os 4 ganchos do bordo da alcofa (figura 3A) e depois desengate o arco metálico pressionando os dois botões colocados nos suportes (figura 3B).

AVISOS: a desmontagem incorrecta da capota pode danificar os ganchos.

UTILIZAÇÃO DA CAPOTA

- 4 - No interior da capota, entre a pala frontal e o tejadilho, existe um anel de tecido que permite pendurar brinquedos macios que incluem práticos ganchos (figura 4 A).

Para garantir um arejamento perfeito a capota dispõe de uma abertura posterior regulável: para a abrir, faça correr o fecho éclair e prenda a dobra de tecido na parte alta da capota. (figura 4B).

REVESTIMENTO INTERNO E COBERTURA

- 5 - Para fixar o revestimento interno da alcofa: introduza a banda de plástico localizada na zona da cabeça do bebé entre o suporte em poliestireno e a base da alcofa; em seguida, engate as duas "linguetas" na zona dos pés do bebé por baixo do bordo da alcofa, conforme mostrado na figura 5A. Aperte depois as duas molas laterais e fixe com o velcro as duas abas de tecido ao centro da zona dos pés do bebé (figura 5 B). O cobre-pernas prende-se usando simplesmente o fecho de correr e apertando as molas laterais do tecido à capota (figura 5c). Uma vez montado, pode abrir-se de ambos os lados.

ENCOSTO REGULÁVEL - COMFORT SYSTEM

6 – O encosto da alcofa é regulável de modo gradual. Para levantar e baixar o encosto use a roda situada no exterior da alcofa na zona dos pés do bebé (figura 6).

AVISOS: depois de uma utilização prolongada é aconselhável arrear a alcofa.

PEGA DE TRANSPORTE

7 - A alcofa está equipada com uma cómoda pega rígida de transporte, regulável em três posições (fig. 7):

- A) Transporte
- B) Intermédia
- C) Repouso

8 – Para colocar a pega na posição vertical, segure-a ao centro e rode-a para cima até ouvir o estalido de engate (figura 8 A); para colocar a pega em posição de repouso pressione simultaneamente os dois botões situados na base da pega e depois rode para baixo (figura 8 B).

AVISOS: a alcofa não deve ser transportada com a pega na posição intermédia ou de repouso, mas apenas em posição de transporte.

LAVAGEM

A capota, o revestimento interno da alcofa e o colchão são removíveis e laváveis; siga atentamente as instruções de lavagem indicadas na etiqueta colocada no topo.

9 - Retire a capota da alcofa seguindo as indicações do ponto 3; depois abra as duas molas que fixam o arco metálico ao tecido e retire apenas o arco puxando-o por uma das duas extremidades (figura 9); não retire o arco traseiro com os 4 ganchos para efectuar as operações de lavagem.

10 - Retire o estofo do colchão através da abertura situada na parte traseira do revestimento (figura 10).

11 - Para remover o revestimento interno da alcofa, retire a banda de plástico existente na zona da cabeça do bebé, abra as duas molas laterais, o velcro e as duas “línguetas” na zona dos pés (figura 11).

Em seguida, são reproduzidos os símbolos de lavagem e os seus significados:



Lave à mão em água fria



Não usar lixívia



Não seque na máquina



Não passar a ferro



Não limpe a seco

UTILIZAÇÃO DA ALCOFA COMO CARRINHO DE BERÇO

Esta alcofa pode ser utilizada na versão carrinho de berço, montada sobre os carrinhos de passeio Chicco equipados com o sistema “Clik Clak”.

FIXAÇÃO DA ALCOFA NO CARRINHO DE PASSEIO

Prepare o carrinho de passeio, equipado com o sistema Clik Clak, para receber a alcofa conforme indicado nas instruções específicas do mesmo.

AVISOS: para carrinhos de passeio equipados com encosto ou banco destacável, é aconselhável desengatar o encosto ou o banco conforme indicado nas respectivas instruções dos mesmos.

12 – Segure na pega em posição de transporte e coloque a alcofa sobre os apoios dos braços com a zona dos pés voltada para a pega do carrinho de passeio (figura 12).

13 – Faça coincidir os pernos situados nos dois lados da alcofa com as ranhuras existentes sobre os apoios dos braços do carrinho de passeio (figura 13 A) e em seguida coloque a alcofa até ouvir o estalido de fixação (figura 13 B).

AVISOS: antes de utilizar, certifique-se de que a alcofa está bem fixa, puxando-a para cima.

DESENCAIXE DA ALCOFA

14 – Coloque a pega na posição vertical (de transporte) até ouvir o estalido de engate (figura 14).

15 – Pressione o botão situado abaixo da capota da alcofa (figura 15 A) e em seguida, mantendo pressionado o botão, levante a alcofa da estrutura (figura 15 B).

AVISOS: o encaixe e desencaixe podem ser efectuados mesmo com o bebé na alcofa; estas operações, com o peso do bebé, podem tornar-se menos fáceis. Recomenda-se atenção ao efectuar-las nestas condições.

AVISOS: um procedimento incorrecto no encaixe da alcofa na estrutura (ex. montagem ao contrário) pode provocar o bloqueio do sistema de fixação, tornando impossível o desencaixe: neste caso, consulte as instruções do carrinho de passeio ou contacte o Serviço de Apoio ao Cliente da Farsana.

GARANTIA

O produto dispõe de garantia contra qualquer defeito de conformidade, verificado em condições normais de uso, de acordo com o disposto nas instruções de utilização.

A garantia não poderá portanto, aplicar-se, relativamente a danos no produto provocados por utilização imprópria, desgaste ou acidente.

O prazo de validade da garantia sobre defeitos de conformidade, remete-se para as disposições específicas das normas nacionais aplicáveis no país de aquisição, se existentes.

BELANGRIJK - LEES DE GEBRUIKSAANWIJZING ZORGVULDIG DOOR EN BEWAAR DEZE VOOR LATER GEBRUIK.

WAARSCHUWING:

HOUD DE PLASTIC ZAKKEN UIT DE BUURT VAN KINDEREN I.V.M. VERSTIKKINGSGEVAAR.

WAARSCHUWINGEN

- **WAARSCHUWING:** laat uw kind nooit zonder toezicht achter.
- **WAARSCHUWING:** Dit product is alleen geschikt voor een kind dat niet zonder hulp kan zitten, zich nog niet kan draaien en nog niet op de handen en knieën kan gaan zitten. Maximumgewicht van het kind: 9 kg.
- Een leeftijd van ongeveer 0 -5/6 maanden.
- **WAARSCHUWING:** Alleen gebruiken op een stevig, stabiel, horizontaal en droog oppervlak.
- **WAARSCHUWING:** Laat geen andere kinderen zonder toezicht in de buurt van de reiswieg spelen.
- **WAARSCHUWING:** Niet gebruiken als onderdelen kapot of gescheurd zijn of ontbreken.
- **WAARSCHUWING:** Gebruik deze reiswieg nooit op een onderstel.
- **WAARSCHUWING:** De draagmand kan alleen voor het vervoer in de auto worden gebruikt, als hij wordt gebruikt met de "KIT TRIO CAR 2013". Raadpleeg de handleiding "KIT TRIO CAR 2013" voor alle informatie betreffende

de montage van de "KIT TRIO CAR 2013" op de draagmand, de installatie van de draagmand in de auto en het gebruik tijdens de reis.

- Gebruik alleen reserveonderdelen die door de fabrikant zijn geleverd of goedgekeurd.
- Houd rekening met de gevaren die voortkomen uit vlammen en andere warmtebronnen, zoals elektrische kacheltjes, gaskacheltjes, enz. Zet de draagmand niet in de buurt van deze warmtebronnen.
- Leg geen ander matrasje bovenop het matrasje dat door de fabrikant is geleverd of goedgekeurd.
- **WAARSCHUWING:** Als u een los matrasje koopt, controleer dan of het goed in het product past. Doe er geen matrasje in dat dikker is dan 10 mm.
- Controleer het product regelmatig op gebreken. In het bijzonder de draagriemen en de bodem van de draagmand. Gebruik het artikel niet indien het beschadigd of versleten is en houd het buiten bereik van kinderen.
- Controleer voor de montage of het artikel en de onderdelen ervan niet beschadigd zijn tijdens het transport. In dat geval mag het artikel niet worden gebruikt en dient het buiten het bereik van kinderen te worden gehouden.
- Controleer of de handgreep in de juiste stand voor gebruik staat (staan).
- Breng geen accessoires aan het artikel aan, die niet door de fabrikant zijn geleverd. Eventuele

wijzigingen die aan het product worden aangebracht, onthefpen de fabrikant van elke vorm van aansprakelijkheid.

- Laat geen voorwerpen in de draagmand liggen waardoor hij minder diep wordt.
- **WAARSCHUWING:** Deze draagmand is alleen bruikbaar op CHICCO wandelwagens, uitgerust met het CLIK CLAK bevestigingssysteem.
- Verzeker u ervan dat de draagmand goed op de wandelwagen is bevestigd, voordat u het kind erin legt.
- Houd plasticzakjes uit de buurt van het kind, om verstikkingsgevaar te voorkomen.
- Producten die in de zon staan worden heet; laat ze afkoelen, voordat u het kind erin zet.
- Gebruik de draagmand niet om het kind gedurende langere tijd te laten slapen: dit product is geen vervanging van een bedje.
- Het wordt aanbevolen de draagmand na langdurig gebruik te laten luchten.
- De basis moet in de laagste stand gezet worden voordat u de draagmand optilt of vervoert.
- In de draagmand mag het hoofdje van het kindje nooit lager liggen dan zijn lichaam.
- Het bevestigingssysteem moet afgedekt worden wanneer het artikel buiten de auto wordt gebruikt om het kindje zonder toezicht te laten slapen.

REINIGINGS- EN ONDERHOUDSTIPS

Dit artikel heeft periodiek onderhoud nodig.

Reinigings- en onderhoudswerkzaamheden moeten door een volwassene worden verricht.

REINIGEN

Reinig de stoffen delen met een vochtig doekje en neutrale zeep en raadpleeg het etiket voor de samenstelling van het product. Reinig de kunststof delen regelmatig met een vochtige doek. Na eventuele aanraking met water moeten de metalen delen afgedroogd worden om roestvorming te voorkomen.

ONDERHOUD

Enkel indien nodig met droge siliconenolie smeren. Droog de metalen delen af, om roestvorming te voorkomen. Niet in water dompelen. Reinig de kunststof delen regelmatig met een vochtige doek. Houd de bevestigingsdelen van de draagmand en de wandelwagen vrij van stof en zand, om wrijving te voorkomen. Laat het product niet gedurende langere tijd in de zon staan. De stof kan hierdoor verbleken.

KENMERKEN VAN DE DRAAGMAND

KAP

De draagmand is uitgerust met een zonne- en windkap, die op meerdere standen verstelbaar is.

MONTAGE EN DEMONTAGE

1- Controleer dat de clips aan het uiteinde van het metalen boogje aan de knoppen op het stoffen gedeelte zijn vastgemaakt. Als de knoppen goed zijn vastgemaakt, zijn de twee uiteinden van het metalen boogje goed zichtbaar (fig 1).

2- Steek de twee metalen uiteinden in de speciale steunen B en C in het midden van de draagmand tot u een klik hoort ter bevestiging dat ze vastzitten (figuur 2 A). Bevestig vervolgens de 4 tandjes van de achterste boog (figuur 2 B).

NB: Het bevestigingssysteem bevindt zich binnenin de plastic steunen B en C. De ronde knop op de steunen is alleen bedoeld om de kap los te koppelen (zie punt 3).

3 – Om de kap te verwijderen, neemt u eerst de 4 tandjes van de achterste boog weg (figuur 3 A) en maakt u vervolgens de voorste boog los door op de twee knoppen aan de bevestigingsbasis te drukken (figuur 3B).

WAARSCHUWING: Door een verkeerde loskoppeling van de kap kunnen de tandjes stukgaan.

GBEBRIJK VAN DE KAP

4- Binnenin de kap, tussen de klep en het eerste gedeelte bevindt zich een stoffen ring waaraan zacht speelgoed met handige haken kan worden gehangen (figuur 4 A)

Om een perfecte ventilatie te garanderen, is de kap uitgerust met een verstelbare opening aan de achterkant: om ze te openen, maakt u de ritssluiting open en vouwt u het stoffen paneel op de bovenkant van de kap (figuur 4B).

INTERNE BEKLEDING EN BEDEKKING

5- Om de interne bekleding van de draagmand te bevestigen: steek de plastic strook, die zich aan het hoofdeinde bevindt tussen de polystyreen steun en de behuizing van de draagmand. Bevestig vervolgens de twee “lipjes”

aan het voeteneinde, onder de rand van de draagmand, zoals in figuur 5A wordt getoond. Maak vervolgens de twee zijdelingse drukknoopjes vast en bevestig de twee uiteinden van de stof met de velcro in het midden van het voeteneinde (figuur 5 B). De bedekking wordt eenvoudigweg met de ritssluiting vastgemaakt en door de clips aan de zijkanten van de stof aan de kap te bevestigen (figuur 5c). Als ze eenmaal is aangebracht, kan ze aan beide kanten worden geopend

VERSTELBARE RUGLEUNING – COMFORT SYSTEM

6 - De rugleuning kan geleidelijk worden afgesteld. Om de rugleuning omhoog of omlaag te doen, draait u aan het wieltje aan de buitenkant van de draagmand aan het voeteneinde (figuur 6),

WAARSCHUWING: het wordt aanbevolen de draagmand na langdurig gebruik te laten luchten.

DRAAGHANDGREEP

7 - De draagmand is uitgerust met een handige draaghandgreep die op drie standen kan worden versteld (fig. 7).

- A) Draagstand
- B) Middelste stand
- C) Ruststand

8 - Om de handgreep verticaal te zetten, pakt u hem in het midden vast en trekt u hem omhoog tot u een klik hoort ter bevestiging dat hij vastzit (figuur 8 A). Om de handgreep weer op de ruststand te zetten, drukt u tegelijkertijd op de twee toetsen aan de basis van de handgreep en draait u hem omlaag (figuur 8 B).

WAARSCHUWING: de draagmand mag niet worden verورد met de handgreep op de middelste- of op de ruststand, maar alleen met de handgreep op de draagstand.

WASSEN

De kap, de bekleding van de draagmand en de stof van het matrasje kunnen worden verwijderd en gewassen. Het wordt aanbevolen de wasinstructies op het etiket aan het hoofdeinde zorgvuldig te volgen.

9- Verwijder de kap van de draagmand door de instructies van punt 3 te volgen. Maak vervolgens de twee drukknoopjes los, die de metalen boog aan de stof bevestigen en neem alleen de metalen boog weg, door aan één van de twee uiteinden ervan te trekken (figuur 9). Verwijder de boog aan de achterkant met de 4 tandjes niet, om de waswerkzaamheden te verrichten.

10- Neem de vulling van het matrasje weg via de opening aan de achterkant van de hoes (figuur 10).

11- Om de bekleding van de draagmand te verwijderen, verwijdert u de plastic strook aan het hoofdeinde, maakt u de twee drukknoopjes aan de zijkanten, de velcro en de twee "lipjes" aan het voeteneinde los (figuur 11).

Vervolgens worden de wassymbolen met hun betekenis weergegeven:

 Met koud water met de hand wassen

 Niet bleken

 Niet in de droogtrommel drogen

 Niet strijken

 Niet chemisch laten reinigen

DE DRAAGMAND ALS KINDERWAGEN GEBRUIKEN

Deze draagmand kan als kinderwagen worden gebruikt op CHICCO wandelwagens, uitgerust met het CLIK CLAK systeem.

DE DRAAGMAND OP DE WANDELWAGEN BEVESTIGEN

Maak de wandelwagen, uitgerust met Klik Clak systeem, klaar voor bevestiging van de draagmand, zoals in de specifieke instructies van de wandelwagen wordt beschreven. NB: voor wandelwagens uitgerust met rugleuning of zitting die kan worden verwijderd, wordt aangeraden de rugleuning of de zitting los te maken, zoals wordt beschreven in de speciale instructies van de wandelwagen.

12 - Pak de handgreep op de draagstand beet en plaats de draagmand op de armleningen met het voeteneinde in de richting van de handgreep van de wandelwagen (figuur 12).

13 - Laat de pinnen aan de twee kanten van de draagmand samenvallen met de openingen op de armleningen van de wandelwagen (figuur 13 A). Zet de draagmand neer tot u een klik hoort ter bevestiging dat hij vastzit (figuur 13 B).

WAARSCHUWING: Verzeker u er voor het gebruik van dat de draagmand goed vastzit, door hem omhoog te trekken.

DE DRAAGMAND LOSMAKEN

14- Zet de handgreep verticaal (draagstand) tot u de klik hoort ter bevestiging dat hij vastzit (figuur 14).

15 - Druk op de knop aan de voorkant van de kinderwagen (figuur 15 A) en terwijl u de knop ingedrukt houdt, tilt u de draagmand van de structuur (figuur 15B).

WAARSCHUWING: de draagmand kan ook met het kind erin worden vast- en losgemaakt. Met het gewicht van het kind kunnen deze handelingen echter minder gemakkelijk zijn. Aangeraden wordt goed op te letten bij het verrichten van bovenbeschreven handelingen.

WAARSCHUWING: door een verkeerde bevestigingsprocedure van de draagmand aan de structuur (bijv. omgekeerd aangebracht) kan het gebeuren dat het bevestigingssysteem het niet goed doet, waardoor de draagmand niet meer losgemaakt kan worden: raadpleeg in dat geval de instructies van de wandelwagen of neem contact op met de Klantenservice van Artsana.

GARANTIE

Het product valt onder garantie tegen elke non-conformiteit binnen de normale gebruiksomstandigheden zoals voorzien in de gebruiksaanwijzingen. De garantie is dus niet geldig in geval van schade veroorzaakt door oneigenlijk gebruik, slijtage of toevallige gebeurtenissen.

Voor de duur van de garantie inzake non-conformiteit verwijzen we naar de specifieke richtlijnen en de nationale normen die van toepassing zijn in het land van aankoop, indien deze voorzien zijn.

SV ANVÄNDARINSTRUKTION

VIKTIGT: LÄS NOGA BRUKSANVISNINGEN FÖRE ANVÄNDNING OCH FÖRVARA FÖR FRAMTIDA BRUK.

VARNING! HÅLL PLASTPÅSARNA PÅ AVSTÅND FRÅN BARN FÖR ATT UNDVIKA KVÄVNING.

VARNINGERVERA

- **VARNING!** Lämna aldrig ditt barn utan tillsyn.
- **VARNING!** Denna produkt är lämplig för barn som inte kan sitta på egen hand, vända sig eller resa sig genom att stöda sig på händerna och på knäna.
- Barnets maximala vikt är 9 kg (ungefärlig åldersgrupp från 0 till 5/6 månader).
- **VARNING!** Använd endast på stadig, horisontell, plan och torr yta.
- **VARNING!** Låt inte andra barn leka utan uppsikt i närheten av liggkorgen.
- **VARNING!** Använd inte om någon del av liggkorgen har gått sönder, är söndersliten eller fattas.
- **VARNING!** Använd inte liggkorgen på ett stöd.
- **VARNING!** Liggkorgen får endast användas för transport i bil tillsammans med "KIT TRIO CAR 2013". Vi hänvisar till bruksanvisningen för "KIT TRIO CAR 2013" beträffande alla de informationer som avser monteringen av "KIT TRIO CAR 2013" på liggkorgen, installationen av liggkorgen i bil

- och användningen under färden.
- Använd endast reservdelar som levereras eller godkänts av tillverkaren.
- Var uppmärksam på de risker som kan orsakas av lågor och andra värmekällor, som till exempel elektriska element, gaskaminer, o.s.v. Lämna inte liggkorgen i närheten av sådana värmekällor.
- Lägg inte en extra madrass ovanpå madrassen som medföljer produkten eller som rekommenderas av tillverkaren.
- **VARNING!** Om du köper en madrass separat, kontrollera att den passar till produkten. Lägg inte i en madrass som är högre än 10 mm.
- Kontrollera regelbundet att produkten materiellt och konstruktionsmässigt är i gott skick. Kontrollera i synnerhet transporthandtagen och liggkorgens botten. Om de skulle uppvisa tecken på skada eller tydligt slitage får den inte användas och ska hållas utom räckhåll för barn.
- Innan produkten monteras ska man kontrollera att den, och dess komponenter, inte uppvisar några skador som uppstått under transporten. Om så är fallet ska produkten inte användas och den ska hållas utom räckhåll för barn.
- Försäkra dig om att handtaget är i rätt användningsläge.
- Använd inte tillbehör som inte kommer från produktens tillverkare. Eventuella ändringar som gjorts på produkten gör att till-

verkaren inte längre kan hållas ansvarig för eventuella konsekvenser.

- Lämna inte något föremål inne i liggkorgen som gör att djupet blir mindre.
- **VARNING!** Denna liggkorg får endast användas på CHICCO-sittvagnar som är försedda med kopplingsystemet CLIK CLAK.
- Kontrollera att liggkorgen är korrekt fastsatt på sittvagnen innan du lägger ned barnet.
- Håll plastpåsar utom räckhåll för barnet, för att undvika risk för kvävning.
- Produkter som lämnas i solen överhettas. Låt dem svalna innan du lägger ned barnet.
- Använd inte liggkorgen för att låta barnet sova en längre stund: denna produkt ersätter inte en barnsäng.
- Liggkorgen ska luftas efter en längre tids användning.
- Innan lyft eller transport ska basdelen ställas in på det lägsta läget.
- Huvudet på barnet i liggkorgen får aldrig vara på en lägre nivå än barnets kropp.
- Fastspänningssystemet ska täckas över när produkten används utanför bilen för att låta barnet sova utan tillsyn.

RÅD FÖR RENGÖRING OCH SKÖTSEL

Denna produkt kräver regelbunden skötsel. Rengöringen och skötseln ska utföras av en vuxen person.

TVÄTTNING

Tvätta delarna i tyg med hjälp av en fuktig tvättsvamp och en mild tvål och följ tvättråden som står på etiketten för produktens sammansättning. Rengör delarna i plast med en fuktig duk. Torka alla metalldelar, om de har kommit i kontakt med vatten, för att undvika rostbildning.

RÅD FÖR SKÖTSEL

Smörj, endast om det är nödvändigt, med torr silikonolja. Torka av alla metalldelar för att undvika rostbildning. Doppa inte i vatten. Rengör regelbundet delarna i plast med en väl urvriden duk. Håll alla kopplingsdelar på liggkorgen och på sittvagnen fria från damm och sand, för att undvika friktioner. Lämna inte produkterna i solen under en längre tid, eftersom tygerna kan blekas.

LIFTENS EGENSKAPER SUFFLETT

Liften har en sufflett med solskydd och regnskydd som kan regleras i flera lägen.

MONTERA OCH TA ISÄR

- 1 – Kontrollera att klämmorna ytterst på metallbågen är fästa vid knapparna på tygpartiet. Om knapparna fästs korrekt ska metallbågens båda ändrar synas (bild 1).
- 2 – Sätt i de båda metallspetsarna i hållarna B och C på liftens mittdel tills du hör ett klickljudet då de spänts fast (bild 2 A), fäst sedan de 4 kuggarna på den bakre bågen (bild 2 B).

VARNING! Fästsystemet sitter inuti plasthållarna B och C, den runda knappen på hållarna används bara för att lossa suffletterna (se punkt 3).

- 3 – När du ska ta av suffletten drar du först ur de 4 kuggarna på den bakre bågen (bild 3A) och sedan lossar du den främre bågen genom att trycka på de två knapparna på fästet (bild 3B).

VARNING! Om suffletten inte lossas på rätt sätt kan kuggarna gå sönder.

ANVÄNDA SUFFLETTEN

- 4- I suffletten, mellan solskydd och första delen, finns en tygring där mjuka leksaker kan hängas upp på krokar (bild 4 A). För att garantera perfekt luftning har suffletten försetts med en bakre öppning som kan regleras: för att öppna den drar du blixtlåset och viker upp tygstycket på sufflettens överdel (bild 4B).

INRE KLÄDSEL OCH ÖVERDRAG

- 5- För att fästa liftens inre klädsel: Stoppa in plastresan i huvudändan mellan styrenplasthållaren och liftens struktur; fäst sedan de två flikarna i fotändan som bild 5A visar. Knäpp därefter de två tryckknapparna på sidorna och de två tygflikarna mitt på fotändan med kardborrbandet (bild 5 B). Vindskyddet fästs enkelt tack vare blixtlåset och klämmorna på textilens sidor fästs vid suffletten (fig. 5c). Då det monterats, går det att öppna från båda sidor.

REGLERBART RYGGSTÖD KOMFORTSYSTEM

- 6 – Liftens ryggstöd kan regleras stegvis. För att höja och sänka ryggstödet vrider du på ratten vid fotändan på utsidan av insatsen (bild 6).

VARNING! Ligginsatsen bör luftas efter en längre tids användning.

BÄRHANDTAG

- 7 – Liften har ett bekvämt bärhandtag som kan regleras i

tre olika lägen (bild 7):

- A) Transport
- B) Mellanläge
- C) Viloläge

8 – För att ställa handtaget i vertikalt läge håller du mitt på det och drar uppåt tills du hör ett klickljud när det fäster (bild 8 A); för att ställa det i viloläge trycker du samtidigt på de två knapparna på handtagets fäste och vrider neråt (bild 8 B).

WARNING! Liften ska inte bäras med handtaget i mellan- eller viloläge, utan bara i transportläget.

TVÄTT

Suffletten, liftens inre klädsel och madrassen är avtagbara och kan tvättas; följ noga tvättinstruktionerna på produktens etikett.

- 9 – Ta av suffletten från liften enligt indikationerna i punkt 3; lossa därefter de två tryckknapparna som fäster metallbågen vid tyget, och dra bara ut metallbågen från en av ändarna (bild 9); dra inte ut den bakre bågen med de 4 kuggarna för tvättning.
- 10 – Dra ur madrassens stoppning genom öppningen på baksidan av fodret (bild 10).
- 11 – För att dra ur liftens inre klädsel lossar du plastremsan i huvudändan, knäpp upp de båda tryckknapparna på sidorna, kardborrbandet och de två flikarna i fotändan (bild 11).

Nedan återges tvättsymboler och deras betydelse:



Handtvätt i kallt vatten



Blek inte



Torktumla inte



Stryk inte



Kemtvätta inte

ANVÄNDNING AV LIFTEN SOM LIGGVAGN

Den här liften kan användas i versionen liggvagn om den monteras på Chicco sittvagnar som är försedda med systemet Klik Clak.

FASTSÄTTNING AV LIFTEN PÅ SITTVAGNEN

Ställ upp sittvagnen med Klik Clak, så att den kan ta emot ligginsatsen enligt sittvagnens instruktioner.

WARNING! För sittvagnar som har ryggstöd eller sits som kan tas av, bör du lossa ryggstödet eller sitsen enligt sittvagnens instruktioner.

12 – Håll handtaget i transportläge och placera insatsen på armstödena med fotändan vänd mot sittvagnens handgrepp (bild 12).

13 – Passa in bultarna på liftens båda sidor med öppningarna på sittvagnen armstöd (bild 13 A), sätt därefter ner liften tills du hör klickljudet när det fäster (bild 13 B).

WARNING! Dra därefter liften uppåt för att försäkra dig om att den fästs korrekt före användning.

AVTAGNING AV LIFTEN

14 – För handtaget i vertikalt läge (för transport) ända tills du hör klickljudet när det fäster (bild 14).

15 – Tryck på knappen på vagnens framdel (bild 15 A), håll sedan knappen intryckt medan du lyfter upp liften från strukturen (bild 15 B).

WARNING! Liften kan sättas på eller tas ur även med barnet men ovanstående åtgärder kan bli lite svårare med barnets tyngd. Var uppmärksam när du utför ovanstående åtgärder.

WARNING! en felaktig festsättning av liften på ramen (t.ex. montering i fel ordning) kan medföra felfunktion av fästsystemet och göra losstagningen omöjlig; konsultera i så fall sittvagnens instruktioner eller kontakta Artsana servicecenter.

GARANTI

Produktens garanti gäller för alla fabriktionsfel vid normal användning av produkten enligt vad som förutses i bruksanvisningen.

Garantin gäller således inte vid skada som orsakats av felaktig användning, slitage eller olycka.

För giltighetsperioden för garanti mot fabriktionsfel hänvisas till de särskilda bestämmelserna i nationella lagar som gäller i inköpslandet, i förekommande fall.

CZ NÁVOD K POUŽITÍ

DŮLEŽITÉ: PŘED POUŽITÍM SI PŘEČTĚTE POZORNĚ NÁVOD A USCHOVEJTE PRO POZDĚJŠÍ NAHLÉDNUTÍ.

POZOR: I GELITOVÉ SÁČKY UCHOVÁVEJTE MIMO DOSAH DĚTÍ, ABY NEMOHLO DOJÍT K JEJICH UDUŠENÍ.

UPOZORNĚN

- **UPOZORNĚNÍ:** Nikdy nenechávejte dítě bez dozoru.
- **UPOZORNĚNÍ:** Tento výrobek je vhodný jen pro dítě, které si neumí samo sednout
- Maximální hmotnost dítěte 9 kg (odpovídá zhruba věku 0–5/6 měsíců).
- **UPOZORNĚNÍ:** Používejte pouze na pevném, vodorovném a suchém povrchu.
- **UPOZORNĚNÍ:** Nenechávejte další děti hrát si bez dozoru v blízkosti přenosného lůžka.
- **UPOZORNĚNÍ:** Nepoužívejte, jestliže je některá z částí přenosného lůžka zlomená, natržená nebo chybí.
- **UPOZORNĚNÍ:** Nikdy nepokládejte toto přenosné lůžko na nosnou konstrukci.
- **UPOZORNĚNÍ:** Korbička je vhodná k použití ve vozidle pouze s upínacím systémem "KIT TRIO CAR 2013". Veškeré informace, týkající se přípevnění systému "KIT TRIO CAR 2013" ke korbičce, upevnění korbičky do vozidla a její použití během jízdy, jsou uvedeny v návodu k použití systému "KIT TRIO CAR 2013".
- Používejte pouze náhradní díly

dodávané nebo schválené výrobcem.

- Mějte na paměti nebezpečí pramenící z otevřeného ohně nebo jiných zdrojů tepla, jako například elektrických nebo plynových kamen, atd. Nenechávejte korbičku v blízkosti těchto zdrojů tepla.
- Nepřidávejte další matraci na horní plochu matrace dodané nebo doporučené výrobcem.
- **UPOZORNĚNÍ:** Älä käytä kanto-kopassa mitään lisäpatjaa. Pokud zakoupíte matraci zvlášť, zkontrolujte, zda se dobře přizpůsobí výrobku! Nikdy nepřidávejte matraci, která je vyšší než 10 mm.
- Pravidelně kontrolujte fyzickou i konstrukční neporušenost výrobku. Zejména zkontrolujte přepravní madla a dno korbičky. V případě, že byste zjistili viditelné známky poškození nebo opotřebování, korbičku nepoužívejte a uložte ji mimo dosah dětí
- Před montáží výrobku prověřte, zda výrobek nebo některá jeho součást nebyla během přepravy poškozena. Pokud ano, výrobek nesmí být používán a musí být uložen mimo dosah dětí.
- Ujistěte se, že rukojeť je ve správné uživatelské poloze.
- Nepoužívejte příslušenství k výrobku, které není dodáno výrobcem. Výrobce nenesе žádnou odpovědnost za případné změny provedené na výrobcích!
- Nenechávejte v korbičce žádný předmět, který by mohl snížit její hloubku.
- **UPOZORNĚNÍ:** Tato korbička

může být připevněna na kočárky značky CHICCO, vybavené upínacím systémem CLIK CLAK.

- Dříve než dítě uložíte do korbíčky, ujistěte se, zda je správně připevněna na kočárek.
- Uchovávejte igelitové sáčky mimo dosah dítěte, zabráníte riziku možného udušení.
- Výrobky ponechané na slunci se mohou nadměrně rozehřát; nechte je vychladnout, dříve než do nich dítě znovu položíte.
- Nepoužívejte korbíčku dlouhodobě a pravidelně na spaní dítěte: tento výrobek nemůže nahradit postýlku.
- Po delším použití se doporučuje nechat korbíčku vyvětrat.
- Před zvedáním či přepravou musí být základna nastavena do nejnižší polohy.
- Hlava dítěte v korbíčce nesmí být nikdy níže než tělo.
- Pokud je výrobek používán mimo vozidlo ke spaní dítěte bez dozoru, musí být zádržný systém zakryt.

DOPORUČENÁ ÚDRŽBA A ČIŠTĚNÍ

Tento výrobek vyžaduje pravidelnou údržbu. Korbíčku může čistit pouze dospělá osoba. Totéž platí pro údržbu.

ČIŠTĚNÍ

Látkový potah můžete čistit navlhčenou houbičkou a jemným pracím přípravkem. Řiďte se pokyny uvedenými na etiketě o složení výrobku.

Části z umělé hmoty pravidelně otírejte vlhkým hadříkem. Pokud se kovové části dostanou do styku s vodou, osušte je, abyste zabránili jejich zrezivění.

ÚDRŽBA

V případě potřeby promažte pohyblivé části silikonovým olejem. Kovové části osušujte, abyste zabránili jejich zrezivění. Nenamáčejte do vody. Části z umělé hmoty pravidelně otírejte vlhkým hadříkem. Odstraňujte prach, špinu a písek z upínacího systému korbíčky a kočárku, abyste zabránili tření. Nenechávejte výrobek dlouhodobě na slunci; potah by mohl vyblednout.

VLASTNOSTI KORBIČKY

BOUDA

Korbíčka je vybavena boudou, která chrání proti slunci a větru, a lze ji nastavit do několika různých poloh.

MONTÁŽ A ODSTRANĚNÍ BOUDY

1 – Zkontrolujte, zda jsou sponky na konci kovového oblouku připnuté ke knoflíkům na látkové části. Pokud jsou knoflíky řádně zapnuty, oba konce kovového oblouku budou dobře viditelné (obr.1).

2 – Zasuňte oba kovové konce do příslušných držáčků B a C ve střední části korbíčky, dokud neuslyšíte zacvaknutí (obrázek 2 A). Poté upevněte 4 zuby zadního oblouku (obrázek 2 B).

Pozn.: Systém úchyty se nachází uvnitř plastových držáčků B a C, kulaté tlačítko na držáčcích slouží pouze k odmontování boudy (viz bod 3).

3 – Pokud chcete odmontovat boudu, je třeba nejprve vyjmout 4 zuby ze zadního oblouku (obrázek 3A) a poté uvolnit přední oblouk stisknutím dvou tlačítek na patce úchyty (obrázek 3B).

UPOZORNĚNÍ: Nesprávně provedené odmontování by mohlo způsobit poškození zubů.

POUŽITÍ BOUDY

4- Uvnitř boudy se mezi kšiletem a prvním dílem nachází látkový kroužek, na nějž je možné pomocí praktických zavěšovacích háčků zavěsit měkké hračky (obrázek 4 A).

Bouda je vybavena zadním seřiditelným otvíráním, které zaručuje dokonalé větrání. Pokud ji chcete otevřít, rozepněte zip a přeložte látkovou část na horní části boudy (obrázek 4B).

VNITŘNÍ VLOŽKA A LÁTKOVÝ KRYT

5- Při upevňování vnitřní vložky korbíčky postupujte následovně: nasuňte plastový pás umístěný v oblasti hlavy dítěte mezi polystyrenový držák a kostru korbíčky. Poté připojte oba "jazýčky" na místě nohou dítěte pod okraj korbíčky, viz obrázek 5A. Zapněte obě boční patentky a pomocí suchého zipu (obrázek 5 B) připevněte oba okraje látky doprostřed místa mezi nohama dítěte. Přikrývka se připe jednoduše pomocí zipu a upevněním postranních klipů v látce ke stříšce (obrázek 5c). Poté, co byla připevněna, se může otevřít z obou stran.

POLOHOVATELNÁ OPĚRKA - COMFORT SYSTEM

6 – Opěrku zad je možné nastavit postupně. Zvednutí nebo položení opěrky zad se provádí pomocí kolečka na vnější straně korbíčky v místě nohou dítěte (obrázek 6).

UPOZORNĚNÍ: Po dlouhodobém používání doporučujeme korbíčku provětrat.

DRŽADLO PRO PŘENÁŠENÍ

7 – Korbíčka je vybavena praktickým držadlem pro přenášení nastavitelným do tří poloh (obr. 7):

- A) Přepravní poloha
- B) Střední poloha
- C) Klidová poloha

8 – Pokud chcete nastavit držadlo do vislé polohy, uchopte jej za střední část a táhněte směrem nahoru, dokud

neuslyšíte zacvaknutí (obrázek 8 A). Budete-li chtít držadlo nastavit do klidové polohy, stiskněte současně obě tlačítka na patce držadla a poté jej sklopte směrem dolů (obrázek 8 B).

UPOZORNĚNÍ: Korbičku nepřenášejte s držadlem ve střední či klidové poloze, ale pouze v poloze přepravní.

ČIŠTĚNÍ

Boudu, vnitřní vložku i matraci je možné vyjmout a umýt či vyprat. Doporučujeme postupovat podle pokynů k mytí uvedených na štítku výrobku.

9 – Odmontujte boudu z korbičky podle postupu popsáno v bodě 3. Poté rozepněte obě patentky, kterými je kovový oblouk připevněn k látce, a vyjměte pouze kovový oblouk tak, že zatáhnete za jeden jeho konec (obrázek 9). Zadní oblouk se 4 zubů k mytí nevytahujte.

10 – Vytáhněte výplň matrace přes otvor na zadní straně potahu (obrázek 10).

11 – Vyjměte vnitřní vložku z korbičky tak, že nejprve vsunete plastový pás umístěný v oblasti hlavy dítěte a poté rozepněte obě boční patentky, suchý zip a dva "jazýčky" na místě nohou (obrázek 11).

Dále uvádíme symboly čištění a jejich význam:

 Perte v ruce ve studené vodě

 Nebělte

 Nesušte v sušičce

 Nežehlete

 Nečistěte chemicky

POUŽITÍ KORBIČKY JAKO KOČÁRKU

Tuto korbičku lze použít i jako kočárek, namontujete-li ji na modely kočárků Chicco vybavené systémem "Clik Clak".

PŘIPEVNĚNÍ KORBIČKY KE KOČÁRKU

Připravte si kočárek vybavený systémem Clik Clak a při montování korbičky postupujte podle návodu ke kočárku. Pozn.: U kočárků vybavených opěrkou zad nebo odmontovatelným sedátkem doporučujeme tuto opěrku zad či sedátko odmontovat podle příslušných instrukcí poskytnutých v návodu ke kočárku.

12 – Uchopte držadlo v převozní poloze a umístěte korbičku na opěrku rukou tak, aby místo pro nohy bylo obráceno k rukojeti kočárku (obrázek 12).

13 – Čepy na obou stranách korbičky se musí krýt s otvory na opěrkách rukou kočárku (obrázek 13 A). Poté umístěte korbičku a mírně na ni zatlačte, dokud neuslyšíte zacvaknutí (obrázek 13 B).

UPOZORNĚNÍ: Před použitím kočárku zkontrolujte, zda je korbička dobře připevněna. Kontrolu provedete tím, že za korbičku zatáhnete směrem nahoru.

ODSTRANĚNÍ KORBIČKY

14 – Posuňte držadlo do svislé polohy (převozní), dokud neuslyšíte zacvaknutí (obrázek 14).

15 – Stiskněte tlačítko na přední straně kočárku (obrázek 15 A), poté jej držte stisknuté a nadzvedněte korbičku ze struktury (obrázek 15 B).

UPOZORNĚNÍ: Připojování a odpojování korbičky lze provádět i s dítětem, jeho váha však tyto úkony ztěžuje. Doporučujeme výše popsané úkony provádět pozorně.

UPOZORNĚNÍ: Nesprávně provedené připevnění korbičky k rámu (např. opačné namontování) by mohlo vést ke špatnému fungování systému úchytů a mohlo by se stát, že korbička nepůjde odmontovat. V tomto případě postupujte podle návodu ke kočárku nebo kontaktujte zákaznické oddělení Artsana.

ZÁRUKA

Výrobek je v záruce, pokud jde o jakoukoli vadu týkající se shodnosti výrobku při běžných podmínkách použití, tak jak je uvedeno v návodu.

Záruka se nevztahuje na škody vzniklé v důsledku nevhodného způsobu použití, opotřebení nebo nahodilé události.

Dobu trvání záruky na vady týkající se shodnosti výrobku upravují konkrétní předpisy uplatňované v zemi, kde byl výrobek zakoupen.

WAŻNE: PRZED UŻYTKOWANIEM DOKŁADNIE PRZECZYTAĆ NINIEJSZĄ INSTRUKCJĘ I ZACHOWAĆ JĄ NA PRZYSZŁOŚĆ.

OSTRZEŻENIE:

TRZYMAĆ WORECZKI PLASTIKOWE W MIEJSCU NIEDOSTĘPNYM DLA DZIECI ABY UNIKNĄĆ UDUSZENIA.

OSTRZEŻENIA

- **OSTRZEŻENIE:** Nie pozostawiać dziecka bez opieki.
- **OSTRZEŻENIE:** Ten produkt przeznaczony jest wyłącznie dla dzieci, które nie potrafią samodzielnie się usiąść.
- Waga maksymalna dziecka 9 kg (przybliżony wiek użytkowy 0 - 5/6 miesięcy).
- **OSTRZEŻENIE:** Stawiać wyłącznie na stabilnej, poziomej i suchej powierzchni.
- **OSTRZEŻENIE:** Nie dopuszczać do zabawy dzieci w pobliżu gondoli bez opieki.
- **OSTRZEŻENIE:** Nie używać gondoli, jeśli jakkolwiek jej część jest uszkodzona, użyta lub zaginęła.
- **OSTRZEŻENIE:** Nie umieszczać gondoli w stojaku.
- **OSTRZEŻENIE:** Gondola może być stosowana do przewozu dziecka w samochodzie tylko wówczas, kiedy używany jest „zestaw TRIO CAR 2013”. Jeśli chodzi o wszelkie informacje związane z montażem „ZESTAWU TRIO CAR 2013” na gondoli, z instalowaniem

gondoli w samochodzie oraz jej użyciem podczas podróży, należy odnieść się do instrukcji sposobu użycia „ZESTAWU TRIO CAR 2013”.

- Używać tylko części zamiennych, które zostały dostarczone lub zatwierdzone przez Producenta.
- Brać pod uwagę zagrożenia związane z ogniem lub innymi źródłami ciepła, takimi jak ogrzewacze elektryczne, piecyki gazowe, itp.. Nie pozostawiać gondoli w pobliżu tych źródeł ciepła.
- Nie kłaść innego materacyka na górną część materacyka, który jest dostarczany lub zalecany przez producenta.
- **OSTRZEŻENIE:** Jeśli nabywa się materacyk osobno, należy sprawdzić czy jest właściwie dopasowany do produktu. Nie należy wkładać dodatkowego materacyka jeśli jego wysokość przewyższa 10 mm.
- Sprawdzać co pewien czas stan zużycia produktu, a w szczególności stan uchwytu służącego do przenoszenia oraz dna gondoli. W przypadku zauważenia widocznych uszkodzeń czy śladów zużycia, nie należy użytkować wyrobu, lecz przechowywać go w miejscu niedostępnym dla dzieci.
- Przed przystąpieniem do montażu należy sprawdzić, czy produkt oraz wszystkie jego elementy składowe nie uległy uszkodzeniu podczas transportu. W razie uszkodzenia, produkt nie powinien być używany i należy przechowywać go w miejscu niedostępnym dla dzieci.
- Upewnić się, czy uchwyt znajduje się

- w prawidłowej pozycji do używania.
- Nie montować akcesoriów, które nie zostały dostarczone przez producenta. Ewentualne przeróbki czy zmiany dokonane na produkcie zwalniają producenta od wszelkiej odpowiedzialności.
 - Nie pozostawiać w gondoli żadnych przedmiotów, które mogłyby zmniejszyć jej głębokość.
 - **OSTRZEŻENIE:** Gondola ta może być stosowana tylko na wózkach spacerowych CHICCO wyposażonych w system zaczepowy CLIK CLAK.
 - Przed włożeniem dziecka do gondoli upewnić się, czy została prawidłowo zamocowana do spacerówki.
 - W celu uniknięcia ryzyka zaduszenia, przechowywać plastikowe torby poza zasięgiem dziecka.
 - Produkty pozostawione na słońcu nagrzewają się; przed włożeniem dziecka należy poczekać, aż produkt się ochłodzi.
 - Nie używać gondoli jako miejsca dłuższego snu dziecka: produkt ten nie może zastąpić łóżeczka.
 - Po dłuższym użytkowaniu gondoli należy ją przewietrzyć.
 - Przed podniesieniem lub przeniesieniem, podstawę należy ustawić w najniższej pozycji.
 - Główka dziecka w gondoli nie powinna nigdy znajdować się niżej niż ciało dziecka.
 - System podtrzymywania należy przykryć w przypadku, gdy produkt jest używany poza samochodem i służy do spania dziecka bez opieki.

RADY ZWIĄZANE Z CZYSZCZENIEM ORAZ KONSERWACJĄ

Produkt ten wymaga okresowej konserwacji.

Czynności związane z czyszczeniem i konserwacją powinny być wykonywane przez osobę dorosłą.

CZYSZCZENIE

Elementy z tkaniny czyścić przy pomocy wilgotnej gąbki i delikatnego mydła, zgodnie z zaleceniami przytoczonymi na wyszawce.

Okresowo czyścić plastikowe części przy pomocy wilgotnej szmatki.

Po ewentualnym zetknięciu się z wodą, wysuszyć metalowe części, aby zapobiec powstawaniu rdzy.

KONSERWACJA

W razie konieczności smarować suchym olejem silikonowym. Suszyć metalowe części, aby zapobiec powstawaniu rdzy. Nie zanurzać w wodzie. Czyścić okresowo plastikowe części przy pomocy wilgotnej szmatki. Aby uniknąć tarcia, czyścić z kurzu i piasku elementy zaczepowe gondoli i wózka. Nie wystawiać produktu na długotrwałe działanie promieni słonecznych; tkaniny mogą wypłowić.

OPIS GONDOLI

BUDKA

Gondola wyposażona jest w budkę przeciwsłoneczną i osłaniającą przed wiatrem, która może być ustawiona w kilku pozycjach.

ZAKŁADANIE I ZDEJMOWANIE

1 – Sprawdzić czy zatrzaski na końcówce metalowego łuku są zaczepione do guzików znajdujących się na części materiałowej. Jeśli guziki zostały prawidłowo zapięte, dwie końcówki metalowego łuku będą dokładnie widoczne (rys 1).

2 – Włożyć dwie metalowe końcówki do specjalnych wsporników B i C znajdujących się w środkowej części gondoli, aż da się usłyszeć odgłos zapadki „klik” oznaczający zaczepienie (rysunek 2 A); następnie zaczepić 4 ząbki tylnego łuku (rysunek 2 B).

NB: system zaczepowy znajduje się w plastikowych wspornikach B i C, okrągły przycisk na wspornikach służy tylko do odłączenia budki (patrz punkt 3).

3 – Aby odłączyć budkę należy najpierw wyjąć cztery ząbki tylnego łuku (rysunek 3A) a następnie odłączyć przedni łuk naciskając na dwa przyciski u podstawy zaczepu (rysunek 3B).

OSTRZEŻENIE: Nieprawidłowe odłączenie budki może spowodować uszkodzenie ząbków.

UŻYĆCIE BUDKI

4 – W budce, pomiędzy daszkiem i pierwszym klinem, znajduje się materiałowy pierścień do przyłączenia miękkich zabawek wyposażonych w wygodne uchwyty (rysunek 4 A). Budka wyposażona jest w regulowany tylny otwór zapewniający perfekcyjną cyrkulację powietrza: aby go otworzyć wystarczy rozsunąć zamek i złożyć płat materiału w górnej części budki (rysunek 4B).

WEWNĘTRZNE OBICIE I KOŁDERKA

5- Aby przymocować wewnętrzne obicie gondoli należy:

włożyć plastikowy pas znajdujący się w strefie głowy dziecka, pomiędzy wspornik z polistyrenu i nadwozie gondoli; następnie przyczepić dwa "języczki" w strefie nóżek dziecka pod brzegiem gondoli, jak pokazano na rysunku 5A. Zapiąć dwie boczne zatrzaski i przymocować rzepem dwa brzozy materiału w środku strefy nóżek dziecka (rysunek 5 B). Kołderka przyczepia się po prostu za pomocą zamka błyskawicznego i zapinając boczne zatrzaski materiału do budki (rysunek 5c). Zamocowana kołderka może być otwarta z dwóch stron.

REGULOWANE OPARCIE - COMFORT SYSTEM

6 – Nachylenie oparcia gondoli może być stopniowo regulowane. Aby unieść lub obniżyć oparcie należy obrócić gałkę znajdującą się na zewnątrz gondoli w strefie nóżek dziecka (rysunek 6).

OSTRZEŻENIE: Po przeluznym używaniu zaleca się przewietrzyć gondolę.

UCHWYT DO TRANSPORTU

7 – Gondola wyposażona jest w wygodny uchwyt do transportu, ustawiany w trzech pozycjach (rys. 7):

- A) Transport
- B) Pośrednia
- C) Spoczynek

8 – Aby ustawić uchwyt w pozycji pionowej należy ująć go w środkowej części i pociągnąć do góry, aż da się usłyszeć odgłos zapadki „klak” oznaczający zaczepienie (rysunek 8 A); aby ustawić go w pozycji spoczynku należy jednocześnie nacisnąć na dwa przyciski położone u podstawy uchwytu po czym obrócić go do dołu (rysunek 8 B).

OSTRZEŻENIE: gondola nie może być transportowana gdy uchwyt znajduje się w pozycji pośredniej lub w spoczynku, lecz tylko wtedy gdy uchwyt znajduje się w pozycji do transportu.

CZYSZCZENIE

Budka, wewnętrzne obicie oraz materacy są zdejmowalne i mogą być prane; w praniu należy dostosować się do instrukcji przytoczonych na wszywcze wyrobu.

9 – Wyjąć budkę gondoli według wskazówek zawartych w punkcie 3; następnie odpiąć dwie zatrzaski mocujące metalowy łuk do materiału i wyjąć tylko metalowy łuk pociągający go za jedną z jego końcówek (rysunek 9); do prania nie należy wyciągać tylnego łuku z 4 ząbkami.

10- Wyjąć materacy poprzez otwór znajdujący się z tyłu poszewki (rysunek 10).

11- Aby zdjąć wewnętrzne obicie gondoli należy wyjąć plastikowy pas położony w strefie głowy dziecka, odpiąć dwie boczne zatrzaski, rzep i dwa "języczki" w strefie nóżek (rysunek 11).

Poniżej przedstawione zostały symbole prania i ich znaczenie:



Prać ręcznie w zimnej wodzie



Nie wybielać



Nie suszyć mechanicznie



Nie prasować



Nie czyścić chemicznie

UŻYWANIE GONDOLI JAKO WÓZKA

Ta gondola może być używana w konfiguracji wózek i montowana na spacerówkach Chicco wyposażonych w system "Clik Clak".

ZACZEPIENIE GONDOLI DO SPACERÓWKI

Przygotować spacerówkę wyposażoną w system Clik Clak, do zamontowania gondoli tak jak wskazano w instrukcjach dotyczących spacerówki.

NB: w spacerówkach posiadających wyjmowane oparcie lub siedzenie, zaleca się wyjąć oparcie lub siedzenie jak wskazano w odpowiednich instrukcjach spacerówki.

12 – Ująć uchwyt w pozycji do transportu i ustawić gondolę na podłokietnikach tak, aby strefa nóżek dziecka była skierowana w stronę rączek wózka (rysunek 12).

13 – Dopasować sworznie z dwóch stron gondoli do otworów na podłokietnikach wózka (rysunek 13 A), następnie umieścić gondolę, aż da się usłyszeć odgłos zapadki „klak” oznaczający zaczepienie (rysunek 13 B).

OSTRZEŻENIE: przed użyciem, należy zawsze upewnić się, czy gondola jest dokładnie przyczepiona pociągając ją do góry.

ODCZEPNIENIE GONDOLI

14 – Ustawić uchwyt w pozycji pionowej (do transportu) aż da się usłyszeć odgłos zapadki „klak” (rysunek 14).

15 – Nacisnąć na przycisk w górnej części wózka (rysunek 15 A), następnie, trzymając wciśnięty przycisk, unieść gondolę z ramy (rysunek 15 B).

OSTRZEŻENIE: zaczepienie i odzecie może być wykonane również wtedy, gdy dziecko znajduje się w gondoli; czynności te ze względu na wagę dziecka, mogą być nieco utrudnione. Zaleca się wykonywać powyższe czynności z jak największą ostrożnością.

OSTRZEŻENIE: błędna procedura zaczepienia gondoli do ramy (np. montaż na odwrót) może spowodować nieprawidłowe funkcjonowanie systemu zaczepowego, uniemożliwiając tym samym jej odzecie : w tym wypadku należy sprawdzić instrukcje wózka lub zwrócić się do Serwisu VARNINGŁugi Klientów Artsana.

GWARANCJA

Produkt jest objęty gwarancją w zakresie wszystkich wad, które dotyczą niezgodności z umową w normalnych warunkach użytkowania odpowiadających wymaganiom przewidzianym w instrukcji użytkowania.

Gwarancja nie będzie miała natomiast zastosowania w przypadku uszkodzeń powstałych w wyniku niewłaściwego użytkowania, zużycia lub przypadkowych zdarzeń. Odnośnie czasu trwania gwarancji obejmującej wady dotyczące niezgodności z umową należy odnieść się do przepisów prawa krajowego, jakie mają zastosowanie w kraju zakupu, jeśli dotyczy.

ΕΛ ΟΔΗΓΙΕΣ ΧΡΗΣΗΣ

ΣΗΜΑΝΤΙΚΟ: ΠΡΙΝ ΑΠΟ ΤΗ ΧΡΗΣΗ ΔΙΑΒΑΣΤΕ ΠΡΟΣΕΚΤΙΚΑ ΑΥΤΕΣ ΤΙΣ ΟΔΗΓΙΕΣ ΚΑΙ ΚΡΑΤΗΣΤΕ ΤΙΣ ΓΙΑ ΝΑ ΤΙΣ ΣΥΜΒΟΥΛΕΥΕΣΤΕ ΣΤΟ ΜΕΛΛΟΝ.

ΠΡΟΣΟΧΗ: ΦΥΛΑΞΤΕ ΤΙΣ ΣΑΚΟΥΛΕΣ ΜΑΚΡΙΑ ΑΠΟ ΤΑ ΠΑΙΔΙΑ ΓΙΑ ΝΑ ΑΠΟΦΥΓΕΤΕ ΤΟΝ ΚΙΝΔΥΝΟ ΑΣΦΥΞΙΑΣ.

ΠΡΟΕΙΔΟΠΟΙΗΣΕΙΣ

- **ΠΡΟΣΟΧΗ:** μην αφήνετε ποτέ το παιδί σας χωρίς επίβλεψη.
- **ΠΡΟΣΟΧΗ:** Αυτό το προϊόν είναι κατάλληλο για ένα παιδί που δεν μπορεί ακόμη να καθίσει μόνο του, να γυρίσει ή να σηκωθεί στηριζόμενο στα χέρια και τα γόνατα.
- Μέγιστο βάρος του παιδιού 9 kg (ενδεικτική ηλικία χρήσης 0 - 5/6 μήνες).
- **ΠΡΟΣΟΧΗ:** Να το χρησιμοποιείτε μόνο σε σταθερή, οριζόντια και στεγνή επιφάνεια.
- **ΠΡΟΣΟΧΗ:** Μην επιτρέπετε σε άλλα παιδιά να παίζουν χωρίς επίβλεψη κοντά στο πορτ-μπεμπέ.
- **ΠΡΟΣΟΧΗ:** Μην το χρησιμοποιείτε αν ένα οποιοδήποτε τμήμα του πορτ-μπεμπέ είναι σπασμένο, σχισμένο ή απουσιάζει.
- **ΠΡΟΣΟΧΗ:** Ποτέ μη χρησιμοποιείτε το πορτ-μπεμπέ σε ένα υποστήριγμα.
- **ΠΡΟΣΟΧΗ:** Το πορτ-μπεμπέ χρησιμοποιείται για τη μεταφορά στο αυτοκίνητο μόνο αν χρησιμοποιείται το "KIT TRIO CAR 2013". Συμβουλευτείτε τις οδηγίες χρή-

σης του "KIT TRIO CAR 2013" για όλες τις πληροφορίες σχετικά με την τοποθέτηση του "KIT TRIO CAR 2013" στο πορτ-μπεμπέ, με την τοποθέτηση του πορτ-μπεμπέ στο αυτοκίνητο και με τη χρήση κατά το ταξίδι.

- Χρησιμοποιείτε μόνο ανταλλακτικά που παρέχονται ή εγκρίνονται από τον κατασκευαστή.
- Λάβετε υπόψη σας τους κινδύνους που προκαλούνται από φλόγες και άλλες πηγές θερμότητας όπως σόμπες ηλεκτρικές και υγραερίου, κ.λπ. Μην αφήνετε το πορτ-μπεμπέ κοντά σε αυτές τις πηγές θερμότητας.
- Μην τοποθετείτε ένα άλλο στρωματάκι πάνω από το στρωματάκι που παρέχεται και συνιστάται από τον κατασκευαστή.
- **ΠΡΟΣΟΧΗ:** Αν αγοράσετε ξεχωριστά ένα στρωματάκι, βεβαιωθείτε ότι προσαρμόζετε καλά στο προϊόν. Μην χρησιμοποιείτε στρωματάκια με πάχος μεγαλύτερο από 10 mm.
- Ελέγχετε κατά διαστήματα την κατάσταση εξωτερικά και εσωτερικά του προϊόντος. Κυρίως τις λαβές μεταφοράς και τον πυθμένα του πορτ-μπεμπέ. Σε περίπτωση που παρουσιάζει εμφανή ίχνη ζημιάς ή φθοράς, μην το χρησιμοποιείτε και κρατήστε το μακριά από τα παιδιά.
- Πριν τη συναρμολόγηση, βεβαιωθείτε ότι το προϊόν και όλα τα στοιχεία του, δεν παρουσιάζουν τυχόν ζημιές που οφείλονται στη μεταφορά. Στη περίπτωση αυτή, το προϊόν δεν πρέπει να χρησιμοποιηθεί και πρέπει να φυλαχτεί

μακριά από τα παιδιά.

- Βεβαιωθείτε ότι η χειρολαβή είναι στη σωστή θέση χρήσης.
- Μην εφαρμόζετε στο προϊόν αξεσουάρ που δεν παρέχονται από τον κατασκευαστή. Ενδεχόμενες τροποποιήσεις των προϊόντων απαλλάσσουν τον κατασκευαστή από κάθε ευθύνη.
- Μην αφήνετε στο εσωτερικό του πορτ-μπεμπέ κανένα αντικείμενο που μπορεί να μειώσει το βάθος του.
- **ΠΡΟΣΟΧΗ:** Αυτό το πορτ-μπεμπέ χρησιμοποιείται μόνο με τα καρτοτάκια CHICCO που διαθέτουν το σύστημα στερέωσης CLIK CLAK.
- Βεβαιωθείτε ότι το πορτ-μπεμπέ έχει στερεωθεί σωστά στο καρτοτάκι πριν τοποθετήσετε το παιδί.
- Φυλάξτε τις πλαστικές σακούλες μακριά από τα παιδιά, για να αποφύγετε τον κίνδυνο ασφυξίας.
- Τα προϊόντα που εκτίθενται στον ήλιο υπερθερμαίνονται. Αφήστε τα να κρυώσουν πριν τοποθετήσετε το παιδί.
- Μη χρησιμοποιείτε το πορτ-μπεμπέ για να κοιμάται το παιδί για μεγάλα διαστήματα: Αυτό το προϊόν δεν μπορεί να αντικαταστήσει το κρεβατάκι.
- Συνιστάται να αερίζετε το πορτ-μπεμπέ μετά από παρατεταμένη χρήση του.
- Πριν το σηκώσετε ή το μεταφέρετε, η βάση πρέπει να ρυθμίζεται στην πιο χαμηλή θέση.
- Το κεφάλι του παιδιού στο πορτ-μπεμπέ δεν πρέπει ποτέ να βρίσκεται πιο κάτω από το σώμα.
- Το σύστημα συγκράτησης πρέπει να είναι καλυμμένο όταν το

προϊόν χρησιμοποιείται έξω από το αυτοκίνητο για να κοιμηθεί το παιδί αφύλαχτο.

ΟΔΗΓΙΕΣ ΓΙΑ ΤΟΝ ΚΑΘΑΡΙΣΜΟ ΚΑΙ ΤΗ ΣΥΝΤΗΡΗΣΗ

Αυτό το προϊόν χρειάζεται περιοδική συντήρηση.

Ο καθαρισμός και η συντήρηση πρέπει να γίνονται μόνο από ενήλικες

ΚΑΘΑΡΙΣΜΟΣ

Καθαρίστε τα υφασμάτινα τμήματα με ένα υγρό σφουγγάρι και ένα ουδέτερο σαπούνι. Συμβουλευτείτε την ετικέτα σύνθεσης του προϊόντος.

Καθαρίζετε τακτικά τα πλαστικά τμήματα με ένα υγρό πανάκι. Στεγνώνετε τα μεταλλικά τμήματα, μετά από ενδεχόμενη επαφή με το νερό, για να αποφύγετε τη δημιουργία σκουριάς.

ΣΥΝΤΗΡΗΣΗ

Λιπαίνετε τα κινούμενα τμήματα μόνο σε περίπτωση ανάγκης με ξηρό λάδι σιλικόνης. Στεγνώνετε τα μεταλλικά τμήματα για να αποφύγετε τη δημιουργία σκουριάς. Μην το βυθίζετε στο νερό. Καθαρίζετε τακτικά τα πλαστικά τμήματα, με ένα υγρό πανάκι. Κρατήστε καθαρά από σκόνη και άμμο τα τμήματα στερέωσης του πορτ-μπεμπέ και του καρτσιού για να αποφύγετε τριβές. Μην αφήνετε τα προϊόντα για μεγάλο διάστημα στον ήλιο. Τα υφάσματα μπορεί να ξεθωριάσουν.

ΧΑΡΑΚΤΗΡΙΣΤΙΚΑ ΤΟΥ ΠΟΡΤ-ΜΠΕΜΠΕ ΚΟΥΚΟΥΛΑ

Το πορτ-μπεμπέ είναι εφοδιασμένο με κουκούλα για τον ήλιο και τον αέρα που ρυθμίζεται σε πολλές θέσεις.

ΣΥΝΑΡΜΟΛΟΓΗΣΗ ΚΑΙ ΑΠΟΣΥΝΑΡΜΟΛΟΓΗΣΗ

- 1 – Ελέγξτε ότι τα κλιπ που βρίσκονται στα άκρα του μεταλλικού τόξου είναι αγκιστρωμένα στα κουμπιά που βρίσκονται στο μέρος του υφάσματος. Εάν τα κουμπιά είναι αγκιστρωμένα σωστά θα είναι καλά ορατές οι δύο άκρες του μεταλλικού τόξου (εικ 1).
- 2 – Εισάγετε τις δύο μεταλλικές άκρες στα ειδικά στηρίγματα Β και C που βρίσκονται στο κεντρικό μέρος του πορτ-μπεμπέ έως ότου ακουστεί το κλικ στερέωσης (εικόνα 2 Α), σταθεροποιήστε έπειτα τα 4 δοντάκια του πίσω τόξου (εικόνα 2 Β). ΣΗΜΕΙΩΣΗ: το σύστημα αγκιστρώσεως βρίσκεται στο εσωτερικό των πλαστικών στηριγμάτων Β και C, το στρογγυλό κουμπί που βρίσκεται στα στηρίγματα χρησιμοποιεί μόνο για την στερέωση της κουκούλας (βλέπετε σημείο 3).
- 3 – Για να αφαιρέσετε την κουκούλα αφαιρέστε πρώτα τα 4 δοντάκια του πίσω τόξου (εικόνα 3Α) και έπειτα απαγκιστρώστε το μπροστινό τόξο πιέζοντας τα δύο πλήκτρα που βρίσκονται στην βάση του άγκιστρου (εικόνα 3Β).

ΠΡΟΣΟΧΗ: Η λανθασμένη αγκιστρώση της κουκούλας μπορεί να προκαλέσει το σπάσιμο των μικρών δοντιών.

ΧΡΗΣΗ ΤΗΣ ΚΟΥΚΟΥΛΑΣ

4- Στο εσωτερικό της κουκούλας, μεταξύ του γεί-σου και του πρώτου κομματιού, υπάρχει ένα δαχτυλίδι από ύφασμα και επιτρέπει το κρέ-μασμα των ειδικών μαλακών παιχνιδιών που έχουν ειδικά άγκιστρα (εικόνα 4 Α).

Για να εξασφαλίσετε έναν τέλειο αερισμό η κου-κούλα είναι εφοδιασμένη με ρυθμιζόμενο άνοι-μα στο πίσω μέρος: για να το ανοίξετε, τραβήξτε το φερμουάρ, και αναδιπλώστε το στρίφωμα του υφάσματος στο επάνω μέρος της κουκούλας (ει-κόνα 4Β).

ΕΣΩΤΕΡΙΚΗ ΚΑΙ ΕΞΩΤΕΡΙΚΗ ΕΠΕΝΔΥΣΗ

5- Για να σταθεροποιήσετε την εσωτερική επένδυση του πορτ-μπεμπέ: εισάγετε την πλαστική ταινία τοποθετημένη στην ζώνη του κεφαλιού του παιδιού, μεταξύ του στηρίγματος του πλαστικού και του πλαισίου του πορτ-μπεμπέ. Έπειτα στερεώστε τα δύο "γλωσσίδια" στην ζώνη των ποδιών του παιδιού, κάτω από την άκρη του πορτ-μπεμπέ, όπως φαίνεται στην εικόνα 5A. Στερεώστε έπειτα τα δύο αυτόματα πλαιϊνά κουμπιά, στηρίξτε τα δύο άκρα του υφάσματος στο κέντρο της ζώνης των ποδιών του παιδιού με βέλκρο (εικόνα 5 B). Το κάλυμμα συνδέεται απλά χρησιμοποιώντας το φερμουάρ και στερεώνοντας τα πλάγια κλιπ του υφάσματος στη κουκούλα (εικόνα 5c). Αφού συναρμολογηθεί και μετά, μπορεί να ανοίξει από αμφό-τερες τις πλευρές.

ΡΥΘΜΙΖΟΜΕΝΗ ΠΛΑΤΗ - COMFORT SYSTEM

6 – Η πλάτη του πορτ-μπεμπέ είναι ρυθμιζόμενη με βαθμιαίο τρόπο. Για να οηκώσετε και να χαμηλώσετε την πλάτη, χρησιμοποιήστε τη ροδέλα που βρίσκεται στο εξωτερικό του πορτ-μπεμπέ στην ζώνη των ποδιών του παιδιού (εικόνα 6).

ΠΡΟΣΟΧΗ: Σας συνιστούμε να αερίζετε το πορτ-μπεμπέ εάν το χρησιμοποιείτε παρατεταμένα.

ΛΑΒΗ ΓΙΑ ΜΕΤΑΦΟΡΑ

7 – Το πορτ-μπεμπέ είναι εφοδιασμένο με άνετη λαβή μεταφοράς ρυθμιζόμενη σε τρεις θέσεις (εικ. 7):

- A) Μεταφορά
- B) Μεσαία θέση
- C) Ανάπαυση

8 – Για να φέρετε τη λαβή στην κάθετη θέση, πιάστε την κεντρικά και τραβήξτε την προς τα επάνω έως να ακούσετε ένα κλικ στερέωσης (εικόνα 8 A). Για να επαναφέρετε τη λαβή στην θέση ανάπαυσης πιέστε ταυτόχρονα τα δύο πλήκτρα που βρίσκονται στην βάση της λαβής και έπειτα περιστρέψτε προς τα κάτω (εικόνα 8 B).

ΠΡΟΣΟΧΗ: Το πορτ-μπεμπέ δεν πρέπει να μεταφέρεται με τη λαβή στην μεσαία θέση ή στην θέση ανάπαυσης, μα μόνο με την λαβή στην θέση μεταφοράς.

ΠΛΥΣΙΜΟ

Η κουκούλα, η εσωτερική επένδυση του πορτ-μπεμπέ και το στρωματάκι μπορούν να αφαιρεθούν και να πλυθούν. Σας συνιστούμε να εκτελείτε προσεκτικά τις οδηγίες πλυσίματος που αναφέρονται στην ετικέτα που φέρει το κάθε είδος.

9 – Αφαιρέστε την κουκούλα από το πορτ-μπεμπέ εκτελώντας τις οδηγίες του σημείου 3. Έπειτα στερεώστε τα δύο κουμπιά που σταθεροποιούν το μεταλλικό τόξο στο ύφασμα, και αφαιρέστε μόνο το μεταλλικό τόξο τραβώντας το από την μια από τις δύο άκρες (εικόνα 9). Μην αφαιρέσετε το πίσω τόξο με τα 4 δοντάκια για να εκτελέσετε τις εργασίες πλυσίματος.

10- Αφαιρέστε το εσωτερικό του στρώματος, μέσω του ανοίγματος που βρίσκεται στο πίσω μέρος της φόδρας (εικόνα 10).

11- Για να αφαιρέσετε την εσωτερική επένδυση του πορτ-μπεμπέ, αφαιρέστε την πλαστική ταινία που βρίσκεται στο προσκεφάλι του παιδιού, απλευ-θερώστε τα δύο πλαιϊνά κουμπιά, το βέλκρο και τα δύο "γλωσσίδια" στην περιοχή των ποδιών (εικόνα 11).

Παρακάτω αναφέρονται τα σύμβολα πλυσίματος και η σχετική σημασία:



Πλύνεται στο χέρι με κρύο νερό



Μην χρησιμοποιείτε λευκαντικά



Μην χρησιμοποιείτε στεγνωτήρια



Μην σιδερώνετε



Δεν επιτρέπεται το στεγνό καθάρισμα

ΧΡΗΣΗ ΤΟΥ ΠΟΡΤ-ΜΠΕΜΠΕ ΣΑΝ ΚΑΘΙΣΜΑ

Αυτό το πορτ-μπεμπέ μπορεί να χρησιμοποιηθεί με καροτσάκια Chicco, εφοδιασμένα με σύστημα "Click Clak".

ΣΤΕΡΕΩΣΗ ΤΟΥ ΠΟΡΤ ΜΠΕΜΠΕ ΣΤΟ ΚΑΡΟΤΣΙ

Προετοιμάστε το καρότσι, που είναι εφοδιασμένο με σύστημα Click Clak, για να τοποθετήσετε το πορτ-μπεμπέ όπως φαίνεται στις ειδικές οδηγίες του καροτσιού.

Σημείωση: για τα καρότσια εφοδιασμένα με πλάτη ή κάθισμα που αφαιρείται, σας συνιστούμε να απαγκιστρώσετε την πλάτη ή το κάθισμα όπως αναφέρεται στις ειδικές οδηγίες του καροτσιού.

12 – Πιάστε την λαβή στην θέση μεταφοράς και τοποθετήστε το πορτ-μπεμπέ στα μπράτσα με την περιοχή των ποδιών γυρισμένη προς τη λαβή του καροτσιού (εικόνα 12).

13 – Φέρτε σε αντιστοιχία τους πείρους που βρίσκονται στις δύο πλευρές του πορτ-μπεμπέ με τα ανοίγματα που βρίσκονται στα μπράτσα του καροτσιού (εικόνα 13 A). Έπειτα τοποθετήστε το πορτ-μπεμπέ έως να ακούσετε το κλικ στερέωσης (εικόνα 13 B).

ΠΡΟΣΟΧΗ: Πριν την χρήση βεβαιωθείτε ότι το πορτ-μπεμπέ είναι καλά στερεωμένο, τραβώντας το προς τα επάνω.

ΑΦΑΙΡΕΣΗ ΤΟΥ ΠΟΡΤ-ΜΠΕΜΠΕ

14 – Φέρτε την λαβή στην κάθετη θέση (μεταφοράς) έως να ακούσετε το κλικ της στερέωσης (εικόνα 14).

15 – Πιέστε το πλήκτρο στο μπροστινό μέρος (εικόνα 15A) και κρατώντας πιεσμένο το πλήκτρο, αναστήστε το πορτ-μπεμπέ από το πλαίσιο (εικόνα 15 B).

ΠΡΟΣΟΧΗ: Η στερέωση και η αφαίρεση μπορούν να γίνουν και με το παιδί μέσα στο πορτ-μπεμπέ. Οι προαναφερόμενες εργασίες με το βάρος του παιδιού, θα μπορούσαν να είναι λιγότερο άνετες. Σας συνιστούμε να προσέχετε κατά την εκτέλεση των προαναφερόμενων εργασιών.

ΠΡΟΣΟΧΗ: Μια λανθασμένη διαδικασία στερέωσης του πορτ-μπεμπέ στο πλαίσιο (πχ. αντίστροφη συναρμολόγηση) μπορεί να προκαλέσει κακή λειτουργία του συστήματος στερέωσης, κάνοντας αδύνατη την αφαίρεση: σε αυτή την περίπτωση συμβουλευτείτε τις οδηγίες του καροτσιού και επικοινωνήστε με την Υπηρεσία Εξυπηρέτησης καταναλωτών Artsana.

ΕΓΓΥΗΣΗ

Το προϊόν είναι εγγυημένο για κάθε παράλειψη συμμόρφωσης υπό κανονικές συνθήκες χρήσης όπως προβλέπεται από τις οδηγίες χρήσης. Συνεπώς, η εγγύηση δεν θα ισχύει, αν οι ζημιές οφείλονται σε ακατάλληλη χρήση, φθορά ή τυχαία γεγονότα. Για τη διάρκεια της εγγύησης σχετικά με παραλείψεις συμμόρφωσης, ανατρέξτε στις ειδικές διατάξεις των εθνικών κανονισμών που ισχύουν στη χώρα αγοράς, εφόσον προβλέπονται.

ÖNEMLİ: KULLANIMDAN ÖNCE BU TALİMATLARI DİKKATLE OKUYUNUZ VE İLERİDE BAŞVURU AMACIYLA SAKLAYINIZ.

UYARI: BOĞULMAYI ÖNLEMEK İÇİN BU PLASTİK ÖRTÜYÜ ÇOCUKLARDAN UZAK TUTUNUZ.

UYARILAR

- **UYARI:** Çocuğunuzu asla gözetimsiz bırakmayınız.
- **UYARI:** Bu ürün yalnızca, yardım almadan oturamayan, dönemeyen ve elleriyle dizlerinin üstünde duramayan çocuk için uygundur.
- Çocuğun maksimum ağırlığı 9 kg (0 – 5/6 ay arası yaşta).
- **UYARI:** Yalnızca sağlam, yatay ve kuru bir yüzey üzerinde kullanınız.
- **UYARI:** Başka çocukların portbebe yakınlarında başıboş oynamalarına izin vermeyiniz.
- **UYARI:** Bazı kısımları kırık, yırtık ya da eksik olması durumunda kullanmayınız.
- **UYARI:** Portbebeyi asla bir sehpa üzerinde kullanmayınız.
- **UYARI:** Portbebe, otomobilde taşıma için yalnızca "KIT TRIO CAR 2013" ile birlikte kullanılabilir. "KIT TRIO CAR 2013" in portbebeye monte edilmesi, portbebenin araca takılması ve yolculuk sırasında kullanılmasına ilişkin bütün bilgiler için "KIT TRIO CAR 2013" in kullanım kılavuzunu referans alınız.
- Yalnızca üretici tarafından verilen

veya onaylanan yedek parçaları kullanınız.

- Alev ve elektrikli soba, gaz sobası vs. gibi diğer ısı kaynaklarından doğabilecek tehlikeleri dikkate alınız. Portbebeyi bu gibi ısı kaynaklarının yakınlarında bırakmayınız.
- Üreticiler tarafından verilen veya tavsiye edilen şiltelerin üstüne başka bir şilte koymayınız.
- **UYARI:** Ayrıca bir şilte satın alırsanız, portbebe içerisine doğru şekilde yerleştirilebildiğinden emin olunuz. 10 mm'den yüksek şilteleri kullanmayınız.
- Olası herhangi bir tehlikeyi veya aşınmayı fark etmek amacıyla portbebenin tutamaklarını ve dibini düzenli olarak kontrol ediniz. Fark edilebilir herhangi bir hasar veya aşınma ve yıpranma belirtisi varsa, ürünü kullanmayınız ve çocukların erişiminden uzak tutunuz.
- Montajdan önce, ürünün ve ürün bileşenlerinin taşıma sırasında hasar görmemiş olduklarını kontrol ediniz. Aksi halde, kullanmayınız ve çocukların erişiminden uzak tutunuz.
- Tutamağın, doğru kullanma konumunda olduğundan emin olunuz.
- Üretici tarafından verilmeyen aksesuarlar, yedek parçalar veya bileşenler takmayınız. Üründe izinsiz olarak yapılan tüm değişiklikler, üreticiyi bütün yükümlülüklerinden kurtaracaktır.
- Portbebenin içerisinde derinliğini azaltabilecek hiçbir şey bırakmayınız.

- **UYARI:** Bu portbebe yalnızca CLIK CLAK kancalama sistemi ile donanmış CHICCO pusetler üzerinde kullanılabilir.
- Çocuğu içine yerleştirmeden önce, portbebenin bebek arabasına doğru olarak takıldığından emin olunuz.
- Boğulma riskini önlemek için naylon torbaları çocuklardan uzak tutunuz.
- Doğrudan güneş ışığına maruz kalan ürünler ısınacaktır; içine çocuk yerleştirmeden önce ürünleri soğumaya bırakınız.
- Portbebe, ne kadar süreyle olursa olsun içinde çocuk uyuması için tasarlanmamıştır: bu ürün bir yatağın yerine geçemez.
- Uzun bir kullanım süresinden sonra portbebeyi havalandırmanız tavsiye edilir.
- Taşımadan veya yukarı kaldırmadan önce, taban; en alçak konuma ayarlanacaktır.
- Port bebenin içindeki çocuğun başı, kesinlikle vücudundan daha aşağıda kalmamalıdır.
- Çocuğun uyumasını sağlamak için, ürün araç dışında kullanılırken; çocuk emniyet kemeri sistemi örtülmelidir.

TEMİZLİK VE BAKIM ÖNERİLERİ

Bu ürün periyodik bakım gerektirir. Temizlik ve bakım işlemleri bir yetişkin tarafından yapılmalıdır.

TEMİZLİK

Kumaş kısımları, ürünün oluşum etiketindeki bilgileri referans alarak nemli bir sünger ve sabun yardımıyla temizleyiniz.

Plastik kısımları periyodik olarak nemli bir bezle temizleyiniz. Su ile temas etmesi durumunda, pas oluşmasını önlemek için metal kısımları kurulayınız.

BAKIM

Yalnızca gerektiği takdirde silikonlu kuru yağ ile yağlayınız. Metal kısımları, pas oluşumunu önlemek için kurulayınız. Suya batırmayınız. Plastik kısımları periyodik olarak nemli bir bezle temizleyiniz. Gıcırdamasını önlemek için portbebe ile pusetin kancalarını toz ve kumdan uzak tutunuz. Ürünleri uzun süre güneş altında bırakmayınız; kumaş kısımların rengi solabilir.

PORTBEBENİN ÖZELLİKLERİ

TENTE

Portbebe, farklı pozisyonlarda ayarlanabilir rüzgarlık ve güneşlik parçası ile donatılmıştır.

TAKMA VE ÇIKARTMA

1 – Yay biçimindeki metal barın ucundaki çıtçıtların kumaş bölümde yer alan düğmelere takılıp takılmadığını kontrol ediniz. Düğmeler doğru biçimde yerine takılmış ise yay biçimindeki metal barın iki ucu da görünür vaziyette olmalıdır (Res. 1).

2 – Her iki metal çubuğun uçlarını, portbebenin orta bölümünde yer alan ve B ve C harfleriyle gösterilen yuvalarına yerleştirerek takıldığını gösteren klik sesini duyana kadar itiniz (Resim 2A) ve arka yay üzerindeki 4 tırnağı geçiriniz (Resim 2 B).

Önemli not: Kilitleme sistemi B ve C harfiyle gösterilen plastik yuvaların iç haznesinde bulunmakta olup yuvalar üzerindeki yuvarlak düğmeler yalnızca tenteyi yerinden çıkartmak üzere tasarlanmıştır (bkz. madde 3).

3 – Tenteyi çıkartmak için ise öncelikle arka yay üzerinde yer alan 4 tırnağı da yerinden kurtarınız (Resim 3A) ve daha sonra kilit tabanına yerleştirilmiş bulunan iki düğmeye basarak ön yayı sökünüz (Resim 3B).

DİKKAT: Tentenin yerinden yanlış biçimde çıkartılması tırnakların kırılmasına neden olabilir.

TENTENİN KULLANIMI

4 – Tentenin iç kısmında, tam olarak siperlik ile ilk kesit arasında, asma kancası olan yumuşak oyuncakları asmak üzere tasarlanmış, kumaştan bir halka bulunmaktadır (Resim 4A).

En iyi şekilde havalandırma sağlamak üzere tentenin arka kısmında ayarlanabilir bir pencere de bulunmaktadır. Bu pencereyi açmak için fermuarı çekiniz ve kumaş parçasını tentenin üst kısmına doğru katlayınız (Resim 4B).

İÇ DÖŞEME VE AYAK ÖRTÜSÜ

5 – Portbebenin iç döşemesini takmak için şu prosedürü takip ediniz: Çocuğun başının geldiği yere yerleştirilmiş bulunan plastik şeridi polisterol destek ve portbebenin gövdesi arasında gelecek şekilde geçiriniz. Daha sonra kumaş kısmını çocuk ayaklarının hizasında geçiriniz (resim 5A). Örtüyü sabitleştirmek için iki otomatik yan düğmeyi takınız (resim 5B) ve iliği çocuk hizasındaki pime geçiriniz (resim 5C). Çocuğun üstün güvenliği sağlamak için iki şeridi ilgili iliklerden geçiriniz ve resim 5D'de gösterildiği gibi otomatik düğmeleri tentenin iç kısmına sabitleyiniz.

AYARLANABİLİR SIRT DAYANAĞI - COMFORT SYSTEM

6 – Portbebenin sırt dayanağı kademeli olarak ayarlanabilmektedir. Sırt dayanağını kaldırmak veya indirmek için portbebenin dış kısmında ve çocuğun ayaklarının geldiği yerde yerleştirilmiş bulunan çark şeklindeki dili çeviriniz (Resim 6).

DİKKAT: Uzun süreli kullanımların ardından portbebeyi havalandırmanız önerilir.

TAŞIMA KOLU

7 – Portbebe üzerinde konforlu ve aşağıda sıralanan üç kademede ayarlanabilir taşıma kolu da mevcuttur (Resim 7).

- A) Taşıma pozisyonu
- B) Orta pozisyon
- C) Yatar pozisyon

Kolu dikey pozisyona getirmek için ortasından tutunuz ve kilitlendiğini gösteren klik sesini duyana kadar yukarıya doğru çekiniz (Resim 8 A), kolu yatar pozisyona getirmek için ise kolun gövdesinde yer alan iki düğmeye eş zamanlı olarak basarak kolu aşağıya doğru çeviriniz (Resim 8 B).

DİKKAT: Portbebe beşik orta ve yatar pozisyondayken de-ğil, yalnızca taşıma pozisyonundayken taşınmalıdır.

YIKAMA

Tente, portbebenin iç döşemesi ve yatak sökülüp çıkartılabilir ve yıkanabilir özelliktedir. Etiket üzerindeki yıkama talimatlarının dikkatli bir biçimde takip edilmesi önerilir.

9 – Portbebenin tentesini 3. maddede belirtilen hususlara dikkat ederek çıkartınız; metal yayın kumaşa tutturulmasını sağlayan iki otomatik düğmeyi açınız ve metal yayı, iki ucundan herhangi biri ile tutarak çıkartınız (Resim 9). Yıkama işlemini gerçekleştirmek için 4 tırnaklı arka yay yerinden çıkartmayınız.

10 – Kılıfın arka tarafında bulunan açıklıktan yatağın dolgu malzemesini çıkartınız (Resim 10).

11 – Portbebenin iç döşemesini çıkartmak için ise çocuğun başını koyduğu yer üzerine konmuş bulunan plastik şeridi sökünüz, yandaki iki otomatik düğmeyi, çırtırtı bandı ve ayakların bulunduğu yerdeki iki tırnağı açınız (Resim 11).

Aşağıdaki tabloda yıkama sembolleri ile bunların anlamları yer almaktadır:



Elde soğuk suda yıkama



Ağartıcı kullanılmaz



Tambur kurutma yapılmaz



Ütülemeyiniz



Kuru temizleme yapılmaz

PORTBEBENİN BEBEK ARABASI OLARAK KULLANIMI

Bu portbebe, klik klak sistemine sahip Chicco pusetleri üzerine takılarak bebek arabası şeklinde kullanılabilir.

PORTEBEBENİN PUSETE TAKILMASI

Pusetin ilgili kullanım kılavuzunda belirtildiği biçimdeki

portbebe için mutlaka klik klak sistemine sahip bir puset alınır.

Önemli not: Sırt dayanağı ve oturma yeri sökülebilir özellikteki pusetler için pusetin ilgili kullanım talimatlarında da belirtildiği gibi sırt dayanağının ve oturma yerinin çıkartılması önerilir.

12 – Kolu, taşıma pozisyonuna getirerek tutunuz ve portbebeyi, ayakların bulunduğu yer pusetin tutma yerlerinin olduğu tarafa gelecek biçimde kol dayanakları üzerine yerleştiriniz (Resim 12).

13 – Portbebenin iki yanında yer alan menteşeleri pusetin kol dayanakları üzerindeki açıklıklara denk getiriniz (Resim 13A) ve klik sesi gelinceye dek portbebeyi yerine takınız (Resim 13B).

DİKKAT: Kullanmadan önce, portbebeyi havaya doğru kaldırarak tam olarak yerine oturup oturmadığını kontrol ediniz.

PORTBEBENİN ÇIKARTILMASI

14 – Kolu, dikey pozisyona getiriniz ve klak sesi gelene kadar itmeye devam ediniz (Resim 14).

15 – Pusetin ön kısmında yer alan düğmeye basınız (Resim 15A) ve bu düğmeyi basılı tutarak portbebeyi şase üzerinden kaldırınız (Resim 15B).

DİKKAT: Takma ve çıkartma işlemleri bebek portbebenin içerisindeyken de yapılabilir fakat bebeğin ağırlığına bağlı olarak sözü edilen işlemleri zorlaştırabilir. Bu işlemler esnasında dikkatli olmanız önerilir.

DİKKAT: Portbebenin şaseye yanlış olarak takılması tekrardan yerinden çıkartılmasını imkansız kılarak sistemin bozulmasına neden olabilir. Böyle bir durumda puset kullanım talimatlarına başvurunuz veya Artsana Müşteri Hizmetleri ile temasa geçiniz.

GARANTİ

Ürün, kullanım talimatlarında belirtilen normal kullanım koşulları altında uygunluğa ilişkin tüm kusurlara karşı garanti edilmiştir.

Bu nedenle garanti, hatalı kullanım, aşınma veya kazara meydana gelen olaylardan kaynaklanan hasarlar durumunda geçerli değildir.

Uygunluğa ilişkin kusurlara dair garantinin süresi için, mevcut olan durumlarda lütfen satın alınan ülkede geçerli ulusal kanunların özel hükümlerine bakınız.

ОЧЕНЬ ВАЖНО: ВНИМАТЕЛЬНО ОЗНАКОМЬТЕСЬ С ДАННОЙ БРО- ШЮРОЙ ПЕРЕД ИСПОЛЬЗОВА- НИЕМ ИЗДЕЛИЯ И СОХРАНЯЙТЕ ЕЕ ДЛЯ БУДУЩИХ СПРАВОК.

ВНИМАНИЕ! ВО ИЗБЕЖАНИЕ
РИСКА УДУШЕНИЯ ХРАНИТЕ
ПЛАСТИКОВЫЕ ПАКЕТЫ В НЕДО-
СТУПНОМ ДЛЯ ДЕТЕЙ МЕСТЕ.

МЕРЫ ПРЕДОСТОРОЖНОСТИ

- **ВНИМАНИЕ!** Никогда не остав-
ляйте ребёнка без присмотра.
- **ВНИМАНИЕ!** Это изделие
предназначено для детей, кото-
рые ещё не умеют сидеть само-
стоятельно, поворачиваться и
подниматься, опираясь на руки
или колени.
- Максимальный вес ребенка 9 кг
(ориентировочный возраст 0 -
5/6 месяцев).
- **ВНИМАНИЕ!** Используйте из-
делие только на устойчивой, го-
ризонтальной, ровной и сухой
поверхности.
- **ВНИМАНИЕ!** Не позволяйте
другим детям играть без при-
смotra рядом с люлькой.
- **ВНИМАНИЕ!** Не пользуйтесь
люлькой, если ее отдельные ча-
сти поломаны, разорваны или
отсутствуют.
- **ВНИМАНИЕ!** Никогда не ис-
пользуйте люльку на опорной
поверхности.
- **ВНИМАНИЕ!** люльку можно ис-

пользовать для перевозки ре-
бёнка в автомобиле только, если
она укреплена с помощью кре-
пёжных принадлежностей "KIT
TRIO CAR 2013". Ознакомьтесь с
инструкцией по эксплуатации
"KIT TRIO CAR 2013", чтобы полу-
чить информацию касательно
крепления "KIT TRIO CAR 2013"
на люльке, установки люльки в
автомобиле и её использова-
ния в поездках.

- Используйте только запасные
части, поставленные или одоб-
ренные производителем.
- Не забывайте о том, что огонь
и другие источники тепла, та-
кие как электрические и газо-
вые плиты и т. п., потенциаль-
но опасны, поэтому никогда
не оставляйте люльку рядом с
ними.
- Не добавляйте другой матрасик
сверху предоставляемого или
рекомендуемого производителем.
- **ВНИМАНИЕ!** Если матрасик
приобретается отдельно, про-
верьте, чтобы он подходил для
люльки. Не кладите в люльку
матрасик, высота которого пре-
вышает 10 мм.
- Периодически проверяйте со-
стояние изделия и целостность
его структуры. В особенности
ручки для переноски и дно
люльки. Если изделие повреж-
дено или имеет явные призна-
ки износа, не пользуйтесь им и
держите его вдали от детей.
- Перед сборкой изделия не-
обходимо убедиться в целост-

ности его компонентов; при обнаружении повреждений вследствие перевозки не использовать изделие и хранить его вдали от детей.

- Убедитесь, что ручка находится в соответствующем положении.
- Не закрепляйте к изделию аксессуары, если они не поставлены самим производителем. Если изделие подвергается модификации, производитель снимает с себя любую ответственность.
- Не оставляйте в люльке какие бы то ни было предметы, которые могут уменьшить ее глубину.
- **ВНИМАНИЕ!** эта люлька может быть использована совместно только с прогулочными колясками SNICCO, которые оснащены системой крепления CLIK CLAK.
- Прежде чем разместить ребёнка в люльке убедитесь, что она правильно укреплена на прогулочной коляске.
- Держите вдали от детей пластиковые пакеты во избежание удушья.
- Все предметы, находящиеся под солнцем, сильно нагреваются; прежде чем положить ребёнка в люльку, подождите пока они не охладятся.
- Никогда не кладите ребёнка спать в люльку на длительное время: это изделие не может заменить кроватку.
- Рекомендуется проветривать люльку после продолжительного использования.
- Перед подъемом или транспор-

тировкой, основа должна регулироваться в самое нижнее положение.

- Головка ребенка в люльке никогда не должна быть ниже тела.
- Система удерживания должна покрываться, когда изделие используется за пределами машины для сна ребенка без присмотра.
- Головка ребенка в люльке никогда не должна быть ниже тела.
- Перед подъемом или транспортировкой, основа должна регулироваться в самое нижнее положение.

СОВЕТЫ ПО УХОДУ И ТЕХОБСЛУЖИВАНИЮ

Это изделие нуждается в периодическом техобслуживании. Операции по уходу и техобслуживанию должны производить только взрослые.

УХОД

Части из ткани чистить влажной губкой и нейтральным мылом, придерживаясь инструкций на этикетке с указанием состава изделия.

Периодически чистить пластмассовые части изделия с помощью влажной ткани.

Если на металлические части изделия попала вода, необходимо вытереть её, чтобы не допустить образование ржавчины.

ТЕХОБСЛУЖИВАНИЕ

Только по мере необходимости смазывать мобильные части сухим силиконовым маслом.

Металлические части изделия необходимо вытирать, чтобы не допустить образование ржавчины. Не погружать в воду.

Периодически чистить пластмассовые части изделия с помощью влажной ткани. Во избежание трения необходимо очищать от песка и пыли места крепления люльки и прогулочной коляски. Не оставлять изделия под солнцем в течение длительного времени; ткани могут обесцветиться.

ХАРАКТЕРИСТИКИ ЛЮЛЬКИ КАПЮШОН

Люлька оснащена капюшоном от солнца и дождя, регулируемым в нескольких положениях.

СБОРКА И РАЗБОРКА

- 1 - Проверьте, чтобы зажимы на краю металлической арки были пристегнуты к кнопкам, расположенным на части из ткани. При правильно пристегнутых кнопках будут хорошо видны два края металлической арки (рис. 1).
- 2 - Вставляйте два металлических наконечника в специальные кронштейны В и С, расположенные в центральной части люльки до тех пор, пока не раздастся характерный щелчок (рис. 2А); после этого закрепите 4 зубца задней арки (рис. 2В).
Примечание: система сцепления расположена внутри пластиковых кронштейнов В и С, круглая кнопка на кронштейнах служит лишь для отстеживания капюшона (см. пункт 3).
- 3 - Чтобы снять капюшон, выньте вначале 4 зубца задней арки (рис. 3), а затем расстегните переднюю арку, нажав на две

кнопки, расположенные в основании сцепления (рис. 3B).

ВНИМАНИЕ: Неправильное отстегивание капюшона может привести к поломке зубьев.

ИСПОЛЬЗОВАНИЕ КАПЮШОНА

4 - Внутри капюшона, между козырьком и первой долей, имеется кольцо из ткани, которое позволяет подвешивать мягкие игрушки, оснащенные удобными крючками (рис. 4 А). Для обеспечения безукоризненной вентиляции капюшон снабжен задним регулируемым отверстием; откройте его с помощью молнии и сложите гармошкой верхнюю тканевую часть капюшона. (рис. 4B).

ВНУТРЕННЕЕ ПОКРЫТИЕ И ПОКРЫВАЛЬЦЕ

5 - Чтобы закрепить внутреннее покрытие переносной люльки: проденьте пластиковую ленту, расположенную в области головы ребенка, между кронштейном из полистирола и корпусом люльки; по очереди застегните два «язычка» в области ног ребенка под краем люльки, как показано на рисунке 5А. Затем застегните две боковые кнопки и зафиксируйте два края ткани в центре области ног ребенка застёжкой на липучках (рис. 5 В). Покрывальце крепится просто – с помощью замка-молнии и боковых клипс на тканевой части (рисунок 5с). После закрепления покрывальца его можно раскрыть с обеих сторон.

РЕГУЛИРУЕМАЯ СПИНКА - COMFORT SYSTEM

6 - Спинка люльки может плавно регулироваться. Чтобы поднять или опустить спинку, воспользуйтесь колесиком, расположенным на внешней стороне люльки в области ног ребенка (рис. 6).

ВНИМАНИЕ: Рекомендуется проветривать люльку после продолжительного использования.

РУЧКА ДЛЯ ПЕРНОСКИ

7 - Люлька снабжена удобной ручкой для переноски, регулируемой в трех положениях (рис. 7):

- А) Положение для переноски
- В) Промежуточное положение
- С) Положение покоя

8 - Чтобы перевести ручку в вертикальное положение, возьмитесь за неё в центре и потяните вверх, пока не раздвигается щелчок сцепления (рис. 8 А); чтобы перевести ручку в положение покоя, нажмите одновременно на две кнопки в основании рукоятки и поверните ее вниз (рис. 8 В).

ВНИМАНИЕ: нельзя переносить люльку, если ручка находится в промежуточном положении или в положении покоя. Ручка должна находиться в положении для переноски.

СТИРКА

Капюшон, внутренняя обивка люльки и матрасик являются съемными и могут стираться; рекомендуется строго следовать указаниям по стирке, приведенным на этикетке изделия.

9 - Снимите капюшон с люльки, следуя указаниям пункта 3; затем расстегните две кнопки, которые крепят металлическую арку к ткани, и выньте только металлическую арку, потянув за один из двух наконечников (рис. 9); не вынимайте заднюю арку с 4 зубьями для стирки.

10 - Выньте внутреннюю набивку матрасика через отверстие, расположенное на обратной стороне обивки (рис. 10).

11 - Чтобы снять внутреннюю обивку люльки, выньте пластиковую ленту, расположенную в области головы ребенка, расстегните две боковые кнопки, застёжку на липучках и два «язычка» в области ног (рис. 11).

Ниже приведены символы, относящиеся к стирке, и соответствующие им значения:



Ручная стирка в тёплой воде



Не отбеливать хлорсодержащим веществом



Не применять сушку в барабане



Глажение запрещено



Сухая чистка запрещена

ИСПОЛЬЗОВАНИЕ ПЕРЕНОСНОЙ ЛЮЛЬКИ В КАЧЕСТВЕ КОЛЯСКИ

Эта люлька может использоваться в качестве коляски, будучи установленной на детские прогулочные коляски Chicco, снабженные системой «Clik Clak».

ПРИСТЕГИВАНИЕ ПЕРЕНОСНОЙ ЛЮЛЬКИ К ДЕТСКОЙ ПРОГУЛОЧНОЙ КОЛЯСКЕ

Подготовьте детскую прогулочную коляску, снабженную системой Clik Clak, чтобы на нее можно было установить люльку, как указано в инструкции к самой детской прогулочной коляске. Примечание: для детских прогулочных колясок, снабженных спинкой или съемным сиденьем, рекомендуется отстегнуть спинку или сидение, как указано в специальных инструкциях для детской прогулочной коляски.

12 – Возьмитесь за ручку в положении для переноски и установите люльку на подлокотники, так чтобы область ног была повернута к ручке детской прогулочной коляски (рис. 12).

13 – Плотно вставьте стержни, расположенные на двух сторонах люльки, в отверстия на подлокотниках коляски (рис. 13 А), так, чтобы люлька надежно встала на место, и раздался щелчок сцепления (рис. 13 В).

ВНИМАНИЕ: перед использованием убедитесь в том, что люлька надежно пристегнута, потянув ее вверх.

РАСЦЕПЛЕНИЕ ЛЮЛЬКИ

14 - Переведите ручку в вертикальное положение (для переноски) до характерного щелчка сцепления (рис. 14).

15 - Нажмите на кнопку в передней части коляски (рис. 15 А) и, удерживая ее нажатой, поднимите люльку над каркасом (рис. 15 В).

ВНИМАНИЕ: сцепление и расцепление могут выполняться также с ребенком в люльке, однако они могут быть затруднены. Рекомендуется особая осторожность при выполнении указанных выше операций.

ВНИМАНИЕ: неверно выполненная процедура прикрепления люльки к шасси (например, установка в обратном направлении) может привести к отказу системы сцепления, сделав невозможной расцепление: в этом случае обратитесь к инструкциям детской прогулочной коляски или свяжитесь с Клиентской Службой Artsana.

ГАРАНТИЯ

Изделие гарантируется на отсутствие дефектов соответствия при нормальных условиях использования, согласно указаний инструкций по эксплуатации. В любом случае, гарантия не будет действительна в случае ущерба, обусловленного несоответствующим использованием, изнашиванием или непредвиденными обстоятельствами. В отношении длительности гарантии на дефекты соответствия см. специальные положения национальных стандартов, применяемых в стране приобретения изделия, когда они предусмотрены.



УПЪТВАНЕ ЗА ПОТРЕБИТЕЛЯ

ВАЖНО - ПРЕДИ УПОТРЕБА ВНИМАТЕЛНО ПРОЧЕТЕТЕ УПЪТВАНЕТО И ГО ЗАПАЗЕТЕ ЗА БЪДЕЩИ СПРАВКИ.

ВНИМАНИЕ: ПАЗЕТЕ НАЙЛО-
НОВИТЕ ТОРБИЧКИ ДАЛЕЧ ОТ
ДЕЦА, ЗА ДА ИЗБЕГНЕТЕ РИСКА
ОТ ЗАДУШАВАНЕ.

ПРЕДУПРЕЖДЕНИЯ

- **ВНИМАНИЕ:** Никога не оста-
вяй- те детето си без надзор.
- **ВНИМАНИЕ:** Този продукт е
под- ходящ за деца, които не са
в със- тояние да седят без чуж-
да помощ, да се обръщат и да
се изправят, като се опират на
ръце и колене.
- Максимално тегло на детето 9 кг
(указателна възраст за употреба
0 - 5/6 месеца).
- **ВНИМАНИЕ:** Използвайте само
на стабилна, хоризонтална, рав-
на и суха повърхност.
- **ВНИМАНИЕ:** Не оставяйте дру-
гите деца да играят без надзор
близо до коша порт-бебе.
- **ВНИМАНИЕ:** Не използвайте,
ако някоя част от коша порт-бе-
бе е счупена, скъсана или липс-
ва.
- **ВНИМАНИЕ:** Никога не използ-
вайте коша порт-бебе върху по-
ставка.
- **ВНИМАНИЕ:** Кошът може да
бъде използван в автомобил
само ако е в комплект с «KIT
TRIO CAR 2013». За информация
по монтирането на «KIT TRIO

CAR 2013» към коша, а също
така за монтирането на коша в
автомобила и използването му
по време на пътуване прочете-
те упътването за потребителя
на «KIT TRIO CAR 2013».

- Използвайте само оригинални
резервни части или части, одо-
брани от производителя.
- Не оставяйте изделието близо
до открит огън или други източ-
ници на топлина – електриче-
ски или газови печки, калори-
фери и пр.
- Не поставяйте допълнителен
матрак върху матрака, който е
предоставен или препоръчан
от производителя.
- Ако закупите отделно матрак се
уверете, че добре приляга към
продукта. Не поставяйте матрак
с дебелина повече от 10 мм.
- Периодично проверявайте
физическата и конструктив-
на цялост на продукта. По-
специално на дръжките за
пренасяне и дъното на коша.
В случай, че показва очевидни
признаци на повреда или из-
носване, не го използвайте и
пазете далеч от деца.
- Преди сглобяване проверете
продукта и всички негови ком-
поненти за каквито и да било
повреди, причинени от транс-
портирането, като в такъв слу-
чай продуктът не трябва да
бъде използван и трябва да се
държи далеч от деца.
- Уверете се, че дръжката е в правил-
ното за употреба положение.
- Не използвайте с продукта с

- аксесоари, които не са предоставени от производителя. Евентуални промени по продуктите освобождават производителя от всякаква отговорност.
- Не поставяйте в кошa нищо, което може да намали дълбочината му.
 - **ВНИМАНИЕ:** Този кош е предназначен за използване изключително с колички Chicco, снабдени със системата за бърз монтаж «CLIK CLAK».
 - Преди да поставите детето се уверете, че кошът е правилно закрепен върху количката.
 - Пазете найлоновите торбички далеч от деца, за да избегнете риска от задушаване.
 - Изделията, оставени на слънце, силно се загряват; оставете ги да се охладят преди да поставите детето в тях.
 - Не използвайте кошa за продължителен сън на детето: този продукт не може да замени леглото.
 - След продължителна употреба се препоръчва кошът да се проветри.
 - Преди да се повдига или носи, основата трябва да се настрои на най-ниската позиция.
 - Главата на детето в кошa никога не трябва да е на по-ниско ниво отколкото тялото му.
 - Когато продуктът се използва извън автомобил и детето може да спи небезопасно, коланите на системата за придържане трябва да бъдат покрити.

СЪВЕТИ ПО ПОЧИСТВАНЕТО И ПОДДРЪЖКАТА

Извършвайте периодична поддръжка на изделието. Почистването и поддръжката трябва да бъдат извършвани само от възрастни.

ПОЧИСТВАНЕ

Преди да пристъпите към почистването се запознайте внимателно със състава на тъканите, посочен върху етикета. Почиствайте дамската на кошa с влажна гъба и неутрален сапун.

Периодично почиствайте пластмасовите части с мека влажна кърпа.

След евентуален контакт с вода винаги добре подсушавайте металните части, за да избегнете образуването на ръжда.

ПОДДРЪЖКА

При необходимост смазвайте със суха силиконова смазка. Внимателно подсушавайте металните части, за да избегнете образуването на ръжда. Не потапяйте във вода.

Периодично почиствайте пластмасовите части с мека влажна кърпа. Отстранявайте внимателно остатъците от прах и пясък от всички части на системата «Clik Clak», за да предотвратите преждевременното им износване. Не излагайте количката продължително време на пряка слънчева светлина, тапицерията и дамската ѝ могат да избелеят!

ОПИСАНИЕ НА КОША

ГЮРУК

Кошът е снабден с гюрук (сенник), регулируем в различни положения, който предпазва бебето от слънцето и вятъра.

ПОСТАВЯНЕ И СВАЛЯНЕ НА ГЮРУКА

1 – Убедете се, че скобите, разположени от двете страни на металната дъга, са закачени към копчетата на тапицерията. В случай, че копчетата са правилно закопчани, те ще се виждат добре от двете страни на металната дъга (фиг. 1).

2 – Поставете двата края на дъгата в предвидените за тях гнезда А и В и притиснете, докато чуете «клик» (фиг. 2А); след това фиксирайте 4 зъбца на задната дъга по местата им (фиг. 2В).

ЗАБЕЛЕЖКА

Системата за закрепване на гюрука е разположена във вътрешността на държачите В и С, кръглите бутони служат за свалянето му (вж. т. 3).

3 – За да свалите гюрука от кошa първо освободете 4 зъбца на задната дъга от гнездата (фиг. 3А), а след това освободете предната дъга, натискайки двата бутона, както е показано на фиг. 3В.

ВНИМАНИЕ! Неправилното отстраняване на гюрука може да доведе до счупване на зъбците.

ИЗПОЛЗВАНЕ НА ГЮРУКА/СЕННИКА

4 – От вътрешната страна на гюрука, под козирката, е разположен платнен пръстен за поставяне на меки играчки, снабдени с удобна система за закачване (фиг. 4А).

ВНИМАНИЕ! Използвайте само играчки Chicco със следните кодове: 71328, 71329, 71330.

За осигуряване на идеално проветряване в задната част на гюрука има регулируемо прозорче; разкопчайте ципа и подгънете тапицерията нагоре (фиг. 4В).

ВЪТРЕШНА ТАПИЦЕРИЯ И ПОКРИВАЛО

5 – За да закрепите тапицериата във вътрешността на коша е необходимо да направите следното: прекарайте пластмасовата лента, разположена откъм главата на детето между полистироловата опора и структурата на коша; след това закачете двете «езичета» откъм крачетата на детето към страничната стена на коша, както е показано на фиг. 5A. След това закопчайте двете странични автоматични копчета и закрепете двете самозалепващи платнени ленти в средата на зоната на крачетата (фиг. 5 B). Покривалото се закрепва с помощта на ципа, след което се захваща чрез страничните платнени илици за сенника (фиг. 5C). След закрепването може да бъде отваряно и от двете страни.

ПОДВИЖНА ОБЛЕГАЛКА «COMFORT SYSTEM»

6 – Облегалката на коша може да се нагласява в няколко положения.

За да я вдигнете или свалите е необходимо да завъртите колелото, разположено от външната страна на коша, там, където се намират крачетата на детето (фиг. 6).

ВНИМАНИЕ! Препоръчва се да проветрявате коша след продължително използване.

ДРЪЖКА

7 – За по-лесно пренасяне кошът е снабден с удобна дръжка, която може да се нагласява в три различни положения (фиг. 7).

A) Пренасяне

B) Средно положение

B) Покой

8 – За да приведете дръжката във вертикално положение (пренасяне) е необходимо да я хванете в средата и да я завъртите нагоре, докато чуete «клак» (фиг. 8A). За да я върнете в положение на покой, натиснете двата бутона, разположени в основата ѝ, след което я завъртете надолу (фиг. 8B).

ВНИМАНИЕ!

Никога не носете коша, ако дръжката се намира в средно положение или в положение на покой. Дръжката трябва да се намира в положение за пренасяне.

ПОЧИСТВАНЕ

Горукът, вътрешната тапицериия на коша и дюшечето могат да се свалят и перат; препоръчва се стриктното спазване на указанията, дадени върху етикета, прикрепен към тапицериата.

9 – Отсединете горука от коша, като следвате указанията, дадени в т. 3. Разкопчайте копчетата, разположени върху тапицериата и извадете само предната метална дъга, като я издръпате за един от двата ѝ края (фиг. 9); за да изперете тапицериата не е необходимо изваждането на задната дъга с 4 зъбеца.

10 – Извадете дюшечето през специалния прорез, разположен на гърба на калъфката му (фиг. 10).

11 – За да свалите тапицериата на коша е необходимо да извадите пластмасовата лента, разположена откъм главата на бебето Откопчайте страничните автоматични копчета, самозалепващите ленти и двете «езичета» в зоната на крачетата (фиг. 11).

По-долу са дадени символите, използвани в настоящото ръководство и краткото им обяснение:



Перете ръчно в студена вода.



Не избелвайте!



Не сушете в сушилна машина!



Не гладете!



Не използвайте химическо чистене.

ИЗПОЛЗВАНЕ НА КОША С КОЛИЧКА

Този кош е съвместим с всички шасита Chicco, снабдени със системата «Clik Clak».

МОНТИРАНЕ НА КОША КЪМ КОЛИЧКАТА

Подгответе шасито, снабдено със системата «Clik Clak», за монтиране на коша, както е описано в указанията към количката.

ЗАБЕЛЕЖКА

При колички с подвижна седалка или облегалка се препоръчва да ги свалите, както е описано в указанията.

12 – Поставете дръжката на коша в положение за пренасяне; разположете го върху шасито: зоната на крачетата трябва да е обърната към дръжките на количката (фиг. 12).

13 – Напаснете шифтовете, намиращи се от двете страни на коша с отворите в подлакътниците на количката (фиг.13A), след това упражнете натиск върху коша, докато чуete «клак»; това означава, че той е монтиран към количката (фиг. 13 B).

ВНИМАНИЕ!

Преди да използвате количката се убедете, че кошът е сигурно и неподвижно монтиран върху шасито: за целта е необходимо да го дръпнете силно нагоре.

СВАЛЯНЕ НА КОША

14 – Завъртете дръжката във вертикално положение (пренасяне), докато чуete «клак» (фиг. 14).

15 – Натиснете бутона, разположен в предната част на количката (фиг. 15 A), задръжте го натиснат и повдигнете нагоре коша (фиг. 15B).

ВНИМАНИЕ!

Поставянето и свалянето на коша може да се извършва с бебето, намиращо се в него, въпреки че теглото на детето може донякъде да затрудни действията ви. Препоръчваме ви да извършвате всички описани действия с повишено внимание.

ВНИМАНИЕ!

Неправилният монтаж (напр. монтирането на коша в обратна посока) може да доведе до повреда на механизма за захващане и до невъзможност да свалите коша от количката: в такъв случай прочетете указанията, дадени в упътването на количката, или се свържете с отдела за обслужване на клиенти.

ГАРАНЦИЯ

Продуктът е с гаранция против всякаква липса на съответствие при нормални експлоатационни условия, съгласно ръководството за употреба. Гаранцията обаче няма да бъде валидна в случай на щети, причинени от неправилна употреба, износване или случайни събития. За срока на гаранцията относно липсите на съответствие, моля вижте специфичните разпоредби на националното законодателство, приложимо в държавата на закупуване, както е предвидено.



ІНСТРУКЦІЯ З ВИКОРИСТАННЯ

ВАЖЛИВО — ПЕРЕД ВИКОРИСТАННЯМУВАЖНО ОЗНАЙОМТЕСЯ З ІНСТРУКЦІЯМИ І ЗБЕРЕЖІТЬ ЇХ НА МАЙБУТНЄ.

УВАГА: ТРИМАТИ ПЛАСТИКОВІ ПАКЕТИ ПОДАЛІ ВІД ДІТЕЙ, ЩОБ ЗАПОБІГТИ УДУШЕННЮ.

ЗАСТЕРЕЖНІ ЗАХОДИ

- **УВАГА!** Ніколи не залишайте дитину без нагляду.
- **УВАГА!** Цей виріб призначений для дитини, яка ще не в змозі сидіти самостійно, перегортатися і підніматися з опорою на руки та коліна.
- Максимальна вага дитини — 9 кг (приблизний вік використання 0 – 5/6 місяців).
- **УВАГА!** Використовуйте виріб тільки на стійкій горизонтальній, рівній та сухій поверхні.
- **УВАГА!** Не дозволяйте іншим дітям гратися біля переносної колиски без нагляду з боку дорослих.
- **УВАГА!** Забороняється використовувати колицку з пошкодженими, відірваними або відсутніми частинами.
- **УВАГА!** Для перенесення дітей забороняється використовувати колицку на опорній стійці.
- **УВАГА!** Перевозити дитину в колиці, закріпленій в автомобілі, дозволяється тільки за умови застосування «KIT TRIO CAR 2013». Зверніться до інструкцій

до виробу «KIT TRIO CAR 2013», щоб знайти всю необхідну інформацію щодо монтажу «KIT TRIO CAR 2013» на колиці, щодо встановлення колиски в автомобілі і її використання під час поїздки.

- Використовуйте тільки ті запасні частини колиски, які поставлені або схвалені виробником.
- Враховуйте небезпеку, яка пов'язана з вогнем і іншими джерелами тепла, наприклад, електричними або газовими пічками, тощо. Не залишайте колицку поблизу від таких джерел тепла.
- Не кладіть додатковий матрац зверху на матрац, що постачається, або рекомендується виробником.
- **УВАГА!** У разі придбання матрацика окремо від колиски перевірте, що вони є сумісними. Не використовуйте матрацик, який товще 10 мм.
- Регулярно перевіряйте фізичну і конструктивну цілісність виробу. Зокрема, звертайте особливу увагу на переносні ручки і на дно колиски. При виявленні слідів ушкодження або зношення не використовуйте колицку і тримайте її в недоступному для дітей місці.
- Перед збиранням переконайтеся в тому, що виріб та всі його деталі не пошкоджені при транспортуванні. У цьому разі не користуйтеся виробом і тримайте його в недоступному для дітей місці.
- Переконайтесь, що ручка знаходиться в правильному для ви-

користанні положенні.

- Не кріпите до коліски аксесуарів, якщо вони не поставлені самим виробником. Внесення у виріб будь-яких модифікацій звільнюють виробника від будь-якої відповідальності.
- Не залишайте всередині коліски жодних речей, які можуть зменшити її глибину.
- **УВАГА!** Ця коліска може використовуватися тільки на візках CHICCO, які оснащені системою кріплення CLIK CLAK.
- Перш ніж класти дитину до коліски, переконайтеся, що остання правильно закріплена в колясці.
- Тримайте пластикові пакети подалі від дитини, щоб запобігти ризикам удихання.
- Вироби, залишені на сонці, перегріваються; зачекайте на їх охолодження і тільки потім кладіть дитину всередину.
- Не використовуйте переносну коліску для тривалого сну дитини: цей виріб не призначений для заміни ліжечка.
- Рекомендується провітрювати коліску після тривалого використання.
- Перш ніж підняти або транспортувати, основу необхідно відрегулювати так, щоб вона знаходилась у найнижчому положенні.
- Не можна, щоб голова дитини у колісці знаходилась нижче тіла.
- Система утримання має бути накритою під час використання виробу поза машиною, щоб заколесити дитину без нагляду.

РЕКОМЕНДАЦІЇ З ОЧИЩЕННЯ І ДОГЛЯДУ

Цей виріб вимагає періодичного догляду.

Операції з очищення і догляду мають виконуватися дорослою особою.

ОЧИЩЕННЯ

Частині з тканини очищайте зволоженою губкою і нейтральним милом, дотримуючись інструкцій на етикетках з прання.

Регулярно протирайте пластмасові частини зволоженою ганчіркою. Після контакту з водою витирати насухо металеві частини, щоб запобігти утворенню іржі.

ДОГЛЯД

В разі необхідності змащуйте рухомі частини сухим силіконовим маслом. Витирайте насухо металеві частини, щоб запобігти утворенню іржі. Не занурюйте коліску в воду.

Регулярно протирайте пластмасові частини зволоженою ганчіркою. Щоб уникнути тертя, необхідно перевіряти, щоб всі деталі кріплення коліски і візка не були забруднені, запилені або покриті піском. Не залишайте виріб тривалий час під сонцем; тканинні покриття можуть вицвісти..

ХАРАКТЕРИСТИКИ КОЛІСКИ КАПЮШОН

Коліска оснащена капюшоном від сонця і вітру. Положення капюшону можна регулювати.

ЯК ЗАКРІПИТИ І ЗНЯТИ КАПЮШОН

1 - Перевірте, щоб кліпси на кінцях металевої дуги були пристебнуті до кнопок, розташованих на тканині.

Якщо кнопки пристебнуті правильно, два наконечника металевої дуги залишаються добре помітними (мал. 1).

2 - Вставляйте два наконечники в спеціальні кронштейни В і С, розташовані в центральній частині коліски, до тих пір, поки не пролунає характерне клацання (малюнок 2 А); зафіксуйте 4 зубці задньої дуги (малюнок 2 В).

Зауваження: система кріплення знаходиться всередині пластикових утримувачів В і С, розташована на них кругла кнопка призначена тільки для розчеплення капюшону (див.пункт 3).

3 - Щоб зняти капюшон, спочатку вийміть 4 зубці задньої дуги (малюнок 3А) і потім відчепіть передню дугу, натискаючи на дві кнопки в основі механізму кріплення (малюнок 3В).

УВАГА! Неправильне від'єднання капюшону може призвести до поломки зубців.

ВИКОРИСТАННЯ КАПЮШОНУ

4- Всередині капюшону, між козирком і першою долею, є кільце з тканини, на яке можна підвішувати м'які іграшки, оснащені зручними гачками (малюнок 4 А).

Щоб забезпечити належний повітрообмін, на капюшоні є заднє регульоване віконце; щоб відкрити його, розстебніть застібку-блискавку і відверніть накладку з тканини в бік верхньої частини капюшона (малюнок 4В).

ВНУТРІШНЯ ОББИВКА І ПОКРИВАЛЬЦЕ

5- Щоб зафіксувати внутрішню оббивку переносної коліски: вставте пластикову стрічку, розташовану в області

голови дитини, між опорою з полістиролу і каркасом переносної колиски; потім застебніть два «язички» в області ніг дитини по бічній частині переносної колиски, як показано на малюнку 5А. Після цього пристебніть дві бічні кнопки і зафіксуйте дві кромки оббивки у центрі області ніг дитини за допомогою липучки (малюнок 5 В). Покривальце закріплюється просто за допомогою блискавки і бічних затискачів, які фіксують оббивку до капюшону (малюнок 5С). Після монтажу можна відкривати покривальце з обох боків.

РЕГУЛЬОВАНА СПИНКА - COMFORT SYSTEM

6 – Спинка колиски може плавно регулюватися. Щоб підняти чи опустити спинку, скористуйтеся коліщатком, розташованим на зовнішній стороні колиски в області голови дитини (малюнок 6).

УВАГА! Рекомендується провітрювати колиску після тривалого використання.

РУЧКИ ДЛЯ ПЕРЕНЕСЕННЯ КОЛИСКИ

7 - Колиска оснащена зручною ручкою для перенесення, яка може займати три положення (мал. 7):

- A) Транспортування
- B) Проміжне
- C) Відпочинку

8 – Щоб встановити ручку в вертикальне положення, необхідно взятися за неї в центрі і тягнути вгору, доки не пролунає клацання, що свідчить про блокування (малюнок 8А); щоб повернути ручку в положення відпочинку, натисніть одночасно на дві кнопки в основі ручки, після чого поверніть її вниз (малюнок 8В).

УВАГА! Забороняється транспортувати колиску, якщо ручка займає проміжне положення або положення відпочинку. Ручка має знаходитися в положенні транспортування.

ПРАННЯ

Капюшон, внутрішня оббивка колиски і матрацик знімаються для прання. Рекомендується строго дотримуватися інструкцій з прання на етикетці виробу.

9 - Зніміть капюшон з колиски, слідуючи вказівкам з розділу «Закріплення і зняття капюшона», потім розстебніть дві кнопки, які закріплюють металеву дугу до тканини і вийміть тільки металеву дугу, потягнувши за один з двох наконечників (малюнок 9); не виймайте задню дугу з 4 зубцями для подальших операцій з прання.

10- Вийміть внутрішню набивку матраца крізь отвір, розташований позаду оббивки (малюнок 10).

11 - Щоб зняти внутрішню оббивку з колиски, вийміть з каркасу пластикову стрічку, яка розташована в ізголов'ї дитини. Розстебніть дві бічні кнопки, липучку і два «язички» в області ніг дитини. Розстебніть дві бічні кнопки, липучку і два «язички» в області ніг дитини (малюнок 11).

Нижче наведені символи прання з відповідними значеннями:

 Прати вручну в холодній воді

 Не відбілювати

 Не сушити механічним способом

 Не прасувати

 Не піддавати хімічній чистці

ВИКОРИСТАННЯ ПЕРЕНОСНОЇ КОЛИСКИ В ЯКОСТІ ВІЗКА

Ця колиска може використовуватися в якості візка, в разі встановлення на дитячі прогулянкові візки Chicco, забезпечені системою «Clik Clak».

ЗАКРІПЛЕННЯ ПЕРЕНОСНОЇ КОЛИСКИ ДО ВІЗКА

Підготуйте дитячий прогулянковий візок, забезпечений системою «Clik Clak», щоб на нього можна було встановити колиску, як зазначено в інструкції до самого візка. Зауваження: у дитячих прогулянкових візках, оснащених спинкою або знімним сидінням, рекомендується від'єднати спинку або сидіння, як зазначено в спеціальних інструкціях до візка.

12 - Взіміться за ручку, яка знаходиться в положенні транспортування, і розташуйте колиску на пілокітніки так, щоб область ніг дивилася на ручку візка (малюнок 12).

13 - Сумістіть стрижні, розташовані з обох боків колиски, з отворами на пілокітниках візка (малюнок 13 А), потім встановлюйте колиску, доки не пролунає клацання, що свідчить про блокування (малюнок 13 В).

УВАГА! Перед використанням переконайтесь у тому, що колиска надійно пристебнута, потягнувши її вгору.

ВІД'ЄДНАННЯ ПЕРЕНОСНОЇ КОЛИСКИ

14 – Встановіть ручку в вертикальне положення (транспортування), має пролунати клацання, що свідчить про блокування (малюнок 14).

15 – Натисніть на кнопку спереду візка (малюнок 18), потім, утримуючи кнопку в натиснутому стані, вийміть колиску з рами (малюнок 15В).

УВАГА! Зчеплення і розчеплення виконуються також з дитиною в колісці, однак вони можуть бути ускладнені. Під час цих дій потрібна особлива обережність.

УВАГА! Невірно виконана процедура прикріплення люльки до шасі (наприклад, установка в зворотному напрямку) може привести до відмови системи зчеплення, зробивши неможливою розчеплення. В цьому випадку зверніться до інструкцій дитячого прогулянового.

ГАРАНТІЯ

Гарантується відповідність виробу при нормальних умовах використання, передбачених у інструкції з експлуатації. Відтак, гарантія не буде діяти в разі ушкоджень, що з'явилися внаслідок неправильної експлуатації, зношення або випадкових подій.

Про строк дії гарантії відповідності можна дізнатись з відповідних положень чинного національного законодавства країни, в якій придбано виріб, якщо вони передбачені.

BR INSTRUÇÕES
PARA A UTILIZAÇÃO

IMPORTANTE: LER COM ATENÇÃO E GUARDAR PARA EVENTUAIS CON- SULTAS.

**ATENÇÃO: PARA EVITAR O PE-
RIGO DE ASFIXIA, MANTER
ESTE SACO PLÁSTICO LONGE
DO ALCANCE DAS CRIANÇAS.**

ADVERTÊNCIAS:

- **ATENÇÃO:** Nunca deixe a criança sozinha sem a supervisão de um adulto.
- **ATENÇÃO:** Este produto é adequado exclusivamente a bebês que ainda não conseguem sentar-se sozinhos, virar-se ou erguer-se, apoiando-se nas mãos ou nos joelhos.
- **ATENÇÃO:** Este produto é destinado para crianças a partir do 0 aos 5/6 meses de idade, a título indicativo e com peso máximo de 9kg.
- **ATENÇÃO:** Utilize exclusivamente sobre superfícies estáveis, horizontais e secas.
- **ATENÇÃO:** Não permita que outras crianças brinquem, sem vigilância, nas proximidades do moisés.

- **ATENÇÃO:** Não use se alguma parte estiver partida, solta ou faltando.
- **ATENÇÃO:** Nunca coloque o moisés sobre um cavalete.
- **ATENÇÃO:** O moisés só pode ser utilizado para o transporte do bebê no automóvel única e exclusivamente se utilizar o "KIT TRIO CAR 2013". Consulte o manual de instruções do "KIT TRIO CAR 2013" para todas as informações relativas à montagem do "KIT TRIO CAR 2013" no moisés, à instalação do moisés no automóvel e à utilização durante a viagem.
- Use apenas peças de substituição fornecidas ou aprovadas pelo fabricante.
- Considere os riscos resultantes de chamas ou outras fontes de calor, como aquecedores elétricos ou a gás, etc. Não deixe o moisés próximo destas fontes de calor.
- Não coloque outro colchão sobre o colchão fornecido ou recomendado pelo fabricante.
- **ATENÇÃO:** Se comprar um colchão separadamente, verifique se ele se adapta bem ao produto. Não adicione um colchão com espessura maior que 10 mm.
- Verifique regularmente a integridade física e estrutural do produto. Especialmente das alças e do fundo do moisés. No caso de detectar sinais evidentes de danos ou desgaste, não utilize o moisés

e mantenha-a fora do alcance das crianças.

- Verifique, antes da montagem, se o produto e todos os seus componentes apresentam eventuais danos causados pelo transporte. Caso detecte algum componente danificado, não utilize o moisés e mantenha-o fora do alcance das crianças.
- Certifique-se que a alça está na posição correta de uso.
- Não utilize acessórios não fornecidos pelo fabricante. Eventuais modificações efetuadas no produto eximem o fabricante de qualquer responsabilidade.
- Antes de carregar ou levantar o moisés, a base deve ser ajustada na posição mais baixa.
- A posição da cabeça da criança no moisés, não deve ser mais baixa do que seu corpo.
- O sistema de retenção deve ser removido/escondido/coberto quando o produto for utilizado fora do carro, para um sono desacompanhado.
- Não deixe no interior do moisés nenhum objeto que possa reduzir a sua profundidade.
- Este moisés pode ser utilizado exclusivamente nos carrinhos de passeio CHICCO equipados com o sistema de fixação CLIK CLAK. Certifique-se de que o moisés está fixado corretamente no carrinho, antes de colocar bebê no seu interior.
- Certifique-se de que o moisés está corretamente fixado no carrinho, antes de colocar o bebê no seu interior.

- Mantenha os sacos de plástico fora do alcance da criança para evitar riscos de asfixia.
- Os produtos deixados ao sol aquecem muito; deixe esfriar o moisés antes de colocar o bebê no seu interior.
- Não deixe o bebê dormir no moisés durante um longo período de tempo: este produto não pode substituir a caminha.
- É aconselhável arejar o moisés após uma utilização prolongada.
- Antes de levantar ou transportar, regule a base na posição mais baixa.
- A cabeça da criança nunca deve ficar mais baixa que o resto do corpo.
- O sistema de retenção deve ser coberto quando o produto for usado fora do automóvel para a criança dormir sem vigilância.

1.2 CARACTERÍSTICAS DO PRODUTO

Este produto é apropriado para o "Grupo 0", ou seja, para o transporte no automóvel de crianças desde o nascimento até 10 kg de peso.

CONSELHOS PARA LIMPEZA E MANUTENÇÃO

Este produto necessita de manutenção periódica.

As operações de limpeza e manutenção devem ser efetuadas por um adulto.

LIMPEZA

Limpe as partes em tecido com uma esponja úmida e sabão neutro, seguindo as indicações da etiqueta têxtil.

Limpe periodicamente as partes de plástico com um pano úmido. Depois de um eventual contato com água, seque as partes metálicas, para evitar a formação de ferrugem.

MANUTENÇÃO

Lubrifique, só em caso de necessidade, com óleo seco de silicone. Mantenha secas as partes metálicas, para evitar a formação de ferrugem. Não mergulhe o moisés em água. Limpe periodicamente as partes de plástico com um pano úmido. Mantenha limpos de pó e areia, os componentes de encaixe do moisés no carrinho de passeio, para evitar atritos. Não deixe o produto ao sol durante muito tempo; os tecidos poderão desbotar.

CARACTERÍSTICAS DO MOISÉS

CAPOTA

O moisés está equipado com Capota de Sol/Vento regulável em várias posições.

MONTAGEM E DESMONTAGEM

1 - Verifique se as molas situadas na extremidade do arco metálico estão fixadas nas molas do tecido da capota. Se estas estiverem corretamente fixadas serão bem visíveis as duas extremidades do arco (fig 1).

2 - Introduza as duas extremidades metálicas nos respectivos suportes B e C colocados na parte central do moisés até se ouvir o click de engate (figura 2 A); em seguida, fixe os 4 ganchos do arco inferior da capota na borda do moisés (figura 2 B).

ATENÇÃO: O sistema de engate está colocado no interior dos suportes plásticos B e C; o botão redondo situado sobre os suportes serve apenas para o desengate da capota (ver ponto 3).

3 - Para remover a capota, retire primeiro os 4 ganchos da borda do moisés (figura 3A) e depois desengate o arco metálico pressionando os dois botões colocados nos suportes (figura 3B).

ATENÇÃO: A desmontagem incorreta da capota pode danificar os ganchos.

UTILIZAÇÃO DA CAPOTA

4 - No interior da capota, entre a aba frontal e o protetor de sol, existe um anel de tecido que permite pendurar brinquedos macios que incluam ganchos práticos (figura 4 A).

Para garantir um arejamento perfeito a capota dispõe de uma abertura posterior regulável: para a abrir, faça correr o zíper e prenda a dobra de tecido na parte alta da capota. (figura 4B).

REVESTIMENTO INTERNO E COBERTURA

5 - Para fixar o revestimento interno do moisés: introduza a parte de plástico localizada na zona da cabeça do bebé entre o suporte em poliestireno e a base do moisés; em seguida, engate as duas “linguetas” na zona dos pés do bebé por baixo da do moisés, conforme mostrado na figura 5A. Aperte depois as duas molas laterais e fixe com o velcro as duas abas de tecido ao centro da zona dos pés do bebé (figura 5 B). O cobre-pernas prende-se usando simplesmente o zíper e apertando as molas laterais do tecido à capota (figura 5c). Uma vez montado, pode abrir-se de ambos os lados .

ENCOSTO REGULÁVEL - COMFORT SYSTEM

6 – O encosto do moisés é regulável de modo gradual. Para levantar e baixar o encosto use a roda situada no exterior do moisés na zona dos pés do bebé (figura 6).

ATENÇÃO: Depois de uma utilização prolongada é aconselhável arejar o moisés.

ALÇA DE TRANSPORTE

7 - O moisés está equipado com uma confortável alça rígida de transporte, regulável em três posições (fig. 7):

- A) Transporte
- B) Intermediária
- C) Repouso

8 – Para colocar a alça na posição vertical, segure-a ao centro e rode-a para cima até ouvir o estalo de engate (figura 8 A); para colocar a alça em posição de repouso pressione simultaneamente os dois botões situados na base da alça e depois rode para baixo (figura 8B).

ATENÇÃO: O moisés não de ve ser transportado com a alça na posição intermediária ou de repouso, mas apenas em posição de transporte.

LAVAGEM

A capota, o revestimento interno do moisés e o colchão são removíveis e laváveis; siga atentamente as instruções de lavagem indicadas na etiqueta colocada no topo.

9 - Retire a capota do moisés seguindo as indicações do ponto 3; depois abra as duas molas que fixam o arco metálico ao tecido e retire apenas o arco puxando-o por uma das duas extremidades (figura 9); não retire o arco traseiro com os 4 ganchos para efetuar as operações de lavagem.

10- Retire o enchimento do colchão através da abertura situada na parte traseira do revestimento (figura 10).

11- Para remover o revestimento interno do moisés, retire da borda de plástico existente na zona da cabeça do bebé, abra as duas molas laterais, o velcro e as duas “linguetas” na zona dos pés (figura 11).

Em seguida, são apresentados os símbolos de lavagem e os seus significados :



Lave à mão em água fria



Não utilize alvejante



Não seque na máquina



Não passe a ferro



Não limpe a seco

UTILIZAÇÃO DO MOISÉS COMO CARRINHO DE BERÇO

Este moisés pode ser utilizado na versão carrinho de berço, montado sobre os carrinhos de passeio Chicco equipados com o sistema “Clik Clak”.

FIXAÇÃO DO MOISÉS NO CARRINHO DE PASSEIO

Prepare o carrinho de passeio, equipado com o sistema Clik Clak, para receber o moisés conforme indicado nas instruções específicas do mesmo.

ATENÇÃO: Para carrinhos de passeio equipados com encosto ou banco destacável, é aconselhável desengatar o encosto ou o banco conforme indicado nas respectivas instruções dos mesmos .

12 –Segure na alça em posição de transporte e coloque o moisés sobre os apoios dos braços com parte dos pés voltada para a alça do carrinho de passeio (figura 12).

13 – Faça coincidir os pinos situados nos dois lados do moisés com as ranhuras existentes sobre os apoios dos braços do carrinho de passeio (figura 13 A) e em seguida coloque o moisés até ouvir o estalo de fixação (figura 13 B).

ATENÇÃO: Antes de utilizar, certifique-se de que o moisés está bem fixado, puxando-o para cima .

DESENCAIXE DO MOISÉS

14 – Coloque a alça na posição vertical (de transporte) até ouvir o estalo de engate (figura 14).

15 –Pressione o botão situado abaixo da capota do moisés (figura 15 A) e em seguida, mantendo pressionado o botão, levante o moisés da estrutura (figura 15 B).

ATENÇÃO: O encaixe e desencaixe podem ser efetuados mesmo com o bebé no moisés; estas operações, com o peso do bebé , podem tornar-se menos fáceis . Recomenda-se ATENÇÃO ao efetuá-las nestas condições.

ATENÇÃO: Um procedimento incorreto no encaixe do moisés na estrutura (ex. montagem ao contrário) pode provocar o bloqueio do sistema de fixação, tornando impossível o desencaixe: neste caso, consulte as instruções do carrinho de passeio ou contate o Serviço de Apoio ao Cliente da Artsana.

GARANTIA

O produto tem garantia contra qualquer defeito de conformidade em condições normais de uso, de acordo com o disposto no manual de instruções.

Contudo, a garantia não se aplica em caso de danos provocados por uso impróprio, desgaste ou acidente.

Quanto à duração da garantia sobre defeitos de conformidade, consulte as disposições específicas das normas aplicáveis no país de aquisição, se previstas.

AR مهد متنقل ثلاثي للسيارة

تحذير: احفظ هذا الغطاء البلاستيكي بعيداً عن متناول الأطفال لتجنب خطر الاختناق.
تحذير: احفظ هذا الغطاء البلاستيكي بعيداً عن متناول الأطفال لتجنب خطر الاختناق.

تحذيرات

- لتحذير: لا تترك طفلك دون مراقبة أبداً.
- تحذير:** هذا المنتج يناسب فقط الطفل الذي لا يستطيع الجلوس بمفرده دون مساعدة. ولا التقلب والاعتماد على يديه وركبتيه في رفع نفسه. أقصى وزن للطفل: 9 كجم.
- العمر: منذ الولادة وحتى 5/6 أشهر.
- تحذير:** يُستخدم فقط على سطح أفقي ثابت وجاف.
- تحذير:** لا تسمح لأطفال آخرين يلعبون بالقرب من المهد المحمول دون مراقبة.
- تحذير:** تحذير: تجنب استخدام المنتج عند تعرض أي من أجزائه إلى الكسر أو التمزق أو الضياع.
- تحذير:** تحذير: لا تستخدم المهد المحمول على منضدة
- تنبيه : بالإمكان إستعمال المهد المتنقل للنقل للسيارة فقط في حالة إستعمال مجموعة "KIT TRIO CAR 2013". مراجعة كتيب الإستعمال التابع إلي " KIT TRIO CAR 2013 " فيما يتعلق بجميع المعلومات الخاصة بتركيب " KIT TRIO CAR 2013 " علي المهد المتنقل أو بتركيب المهد المتنقل بالسيارة وبطريقة الإستعمال خلال الرحلات.
- اقتصر على استخدام قطع الغيار الموردة أو المعتمدة من قبل الجهة الصانعة.
- انتبه إلى خطورة تقرب المهد المحمول من لهب مفتوح ومصادر الحرارة المرتفعة. مثل شمعات التدفئة الكهربائية. والمواقد الغازية أو ما شابه.
- لا تضع حشية أخرى على الحشية الموردة أو الموصى بها من قبل الجهة الصانعة.
- تحذير:** إذا اشترت حشية بشكل منفصل تأكد من إمكانية تركيبها بشكل صحيح في المهد المحمول. لا تستخدم حشيات بسمك أكبر من 10 مم.

- افحص سلامة هيكل وجسم المهد المحمول بانتظام. حتى يمكنك اكتشاف أي تلف أو تآكل محتمل. يجب الامتناع عن استعماله في حالة وجود علامات تدل على تلفه أو استهلاكه. ويجب الاحتفاظ به بعيداً عن متناول الأطفال.
- قبل القيام بتجميع المنتج يجب التأكد من أنه وكافة أجزائه ليست بها تلفيات بسبب النقل. في حالة وجود تلفيات. امتنع عن استخدامه واحفظه بعيداً عن متناول الأطفال.
- تأكد أن المقبض (المقابض) في موضعه (موضعها) الصحيح المخصص للاستعمال.
- لا تقم بتثبيت أية ملحقات أو قطع غيار أو أجزاء أخرى لم يتم الحصول عليها من الجهة الصانعة. لا تحمل الجهة الصانعة أية مسؤولية في حالة إدخال أي تعديلات غير مصرح بها على المنتج.
- لا تترك أي شيء داخل المهد المحمول بحيث يؤدي إلى تقليل عمقه.
- تنبيه: إبعاد الأكياس البلاستيكية بعيداً عن متناول الأطفال وذلك لتفادي مخاطر الإختناق.
- تأكد من صحة تثبيت المهد المحمول على عربة الطفل قبل وضع الطفل بداخله.
- أبعد الحقائق البلاستيكية عن الأطفال لمنع خطر الاختناق.
- ترتفع درجة حرارة المواد التي تتعرض لأشعة الشمس المباشرة. لذا يجب تركها لتبرد قبل وضع الطفل بداخلها.
- المهد المحمول غير مصمم لنوم الطفل فيه لأية فترة من الوقت: هذا المنتج لا يمكنه أن يحل محل سرير الطفل.
- ننصح بتهوية المهد المحمول بعد استعماله لفترة طويلة.
- قبل الحمل أو الرفع يجب ضبط القاعدة على أدنى وضع.
- يجب ألا تكون رأس الطفل في المهد المحمول منخفضاً عن جسمه بأي حال من الأحوال.
- يجب تغطية نظام حماية الأطفال عند استخدام المنتج خارج السيارة. وذلك لترك الطفل ينام دون مراقبة.

3- للعمل على إزالة المظلة بتوجب سحب أسنان القوس الخلفي الـ 4 أولاً (الشكل 3A) و فيما بعد يتم المبادرة بفك القوس الأمامي عن طريق الضغط على كلا الزرين الموجودين على قاعدة المشبك (الشكل 3B).

تنبيه: إن عملية الشبك الخائئة للمظلة يمكن أن تسبب كسر الأسنان.

استعمال المظلة

4- داخل المظلة وما بين قبال الرؤية وقسمها الهلالي الأول تتواجد حلقة من القماش تمكنكم من تعليق الألعاب الطرية المزودة بمشابك عملية (الشكل 4A).

إن المظلة مزودة بفتحة خلفية لضمان تهوية جيدة بحيث يمكن التحكم بها حسب الرغبة. للعمل على فتحها يتوجب فتح السحابة و طوي القماش اللاصق على الجزء العلوي للمظلة (الشكل 4B).

التلبسة الداخلية والغطاء

5- للعمل على تثبيت التلبسة الداخلية للسريبر الصغير يتوجب إدخال الشريط البلاستيكي المتمركز في المنطقة حيث يتم وضع رأس الطفل. أي ما بين دعامة البولبيستر و هيكل المظلة؛ و ثم شبك كلا "اللسانين" في منطقة حيث يتم وضع أقدام الطفل. أي تحت حافة السريبر الصغير كما هو موضح في الشكل 5A. ومن ثم شبك الزرين الأوتوماتيكية الجانبية و تثبيت كلا الطرفين المصنوعة من القماش و الواقعة في منتصف المنطقة حيث يتم وضع أقدام الطفل. وذلك بواسطة الفلكر (الشكل 5B).

يتم شبك الغطاء بسهولة بالاستعانة بالسحابة. بعد الانتهاء من عملية التركيب، يمكن فتح كلا الطرفين أو الجهة الأمامية بالاستعانة بالفلكر (الشكل 5C).

مميزات السريبر الصغير

مظلة

السريبر الصغير الذي يتم تثبيته على العربة مزود بمظلة واقية من الشمس و الريح يمكن ضبط وضعياتها بموجب مستويات متعددة.

التركيب و التفكيك

1- يتوجب التحقق من أن المشبك الموجود في نهاية القوس الحديدي مشبوك جيداً بالأزرار المتمركزة على الجزء المصنوع من القماش. إذا كانت الأزرار مشبوكة بالشكل الصحيح يمكن رؤية نهاية القوس المعدني بوضوح (الشكل 1).

2 - إدخال كلا النهايتين المصنوعة من المعدن في الدعامة المحصنة لها B و C المتواجدة على الجزء المركزي للسريبر الصغير. وذلك حتى سماع صوت طقطقة إحكام الشبك (الشكل 2A): وبالتالي يتم تثبيت أسنان القوس الخلفي الأربعة (الشكل 2B).

ملاحظة هامة: يهدف نظام الشبك المتواجد داخل الدعامة البلاستيكية B و C و الزر الكروي المتمركز على الدعامة إلى فك المظلة فقط (انظر إلى الشكل 3).

إمكانية التحكم بوضعية الظهر - كومفورت

سيسبستم

6- يمكن التحكم بوضعية ظهر السريبر الصغير عن طريق مستويات متدرجة. لرفع و خفض الظهر يمكن الاستعانة بالعجلة الموجودة خارج السريبر الصغير. وذلك في منطقة وضع إقدام الطفل (الشكل 6).
تنبيه: ينصح العمل على تهوية السريبر الصغير بعد استعماله لفترة زمنية طويلة.

مقبض النقل

7 - إن السريبر الصغير مزود بمقبض عملي لنقله بحيث يمكن التحكم به عن طريق ثلاث وضعيات مختلفة (الشكل 7):

استعمال السرير الصغير كعربة لنقل الطفل من الممكن استعمال هذا السرير الصغير على شكل سرير صغير متحرك وذلك بتركيبه على العربة Chicco المزودة بنظام "Clik Clak".

عملية تثبيت السرير الصغير على العربة إن العربة مزودة بنظام Clik Clak. وذلك بهدف تثبيت السرير الصغير عليها. كما هو مشار إليه في تعليمات العربة المتعلقة بهذا الموضوع.

ملاحظة هامة: فيما يتعلق بالعربات المزودة بظهر أو مقعد يمكن إزالته. ينصح فك الظهر أو المقعد كما هو مشار إليه في تعليمات العربة المتعلقة بهذا الموضوع. 12 - يتم مسك المقبض المضبوط في وضعية النقل والعمل على وضع السرير الصغير على الأذرع بحيث تكون منطقة الأقدام موجه نحو مقبض العربة (الشكل 12).

13- يتوجب وضع المسامير الموجودة على كلا جانبي السرير الصغير بحيث تتطابق مع الفتحات المتواجدة على أذرع العربة (الشكل 13 A) و بالتالي يتم تثبيت السرير الصغير عليها بحيث يسمع صوت طقطقة إحكام الشبك (الشكل 13 B).

تنبيه: قبل المبادرة باستعمال السرير الصغير يتوجب التحقق من إحكام شبكه. وذلك بمحاولة سحبه نحو الأعلى.

تفكيك السرير الصغير

14- يتم ضبط المقبض في الوضعية العمودية (وضعية النقل) إلى أن يسمع صوت طقطقة الشبك (الشكل 14).

15- الضغط على الزر الموجود على الجزء الأمامي للعربة (الشكل 15 A). والمواصلة بالضغط على الزر مع رفع السرير الصغير لفصله عن بنية العربة (الشكل 15 b).

تنبيه: يمكن إن تتم عملية الشبك و الفك بينما يتواجد الطفل داخل السرير الصغير؛ علما بأن هذه الإجراءات المذكورة سوف تكون أصعب وذلك بسبب وزن الطفل. ينصح الانتباه جيدا عند القيام بالإجراءات المذكورة أعلاه.

تنبيه: إن عدم اتباع إجراءات شبك السرير الصغير مع الهيكل بالشكل الصحيح (على سبيل المثال التركيب المعاكس) يمكن أن يؤدي إلى عدم فعالية نظام الشبك بالشكل الصحيح. بحيث يصبح من المستحيل إتمام عملية الشبك : في هذه الحالة يتوجب اللجوء إلى تعليمات العربة و الاتصال مع خدمة العملاء Artsana.

(A) وضعية النقل

(B) الوضعية المتوسطة

(C) وضعية الراحة

8 - للحصول على وضعية عمودية للمقبض. يتم الإمساك بالمقبض من منطقة الوسط و سحبه نحو الأعلى إلى أن يسمع صوت طقطقة إحكام الشبك (الشكل 8a): و أما لإعادة المقبض إلى وضعية الراحة يتم الضغط على الزرين الموجودين على قاعدة المقبض بنفس الوقت و بالتالي تحريكهم بشكل دائري نحو الأسفل (الشكل 8b).

تنبيه: يجب أن لا يتم نقل السرير الصغير عن طريق المقبض في حالة ضبطه في الوضعية المتوسطة أو في وضعية الراحة. ولكن يتوجب نقله فقط عن طريق المقبض بعد ضبطه في وضعية النقل.

التنظيف

بالامكان إزالة الغطاء الخارجي للمظلة. المفرش الداخلي للسرير الصغير و الفرشاة الصغيرة و غسلهم؛ ينصح إتباع و التقيد بتعليمات الغسيل المشار إليها في بطاقة السلعة.

9- يتم إزالة المظلة المعلقة بالسرير الصغير بإتباع التعليمات المذكورة في النقطة 3؛ وبالتالي يتم فك الزرين الأوتوماتيكيين الذين يثبتون القوس المعدني بالقماش. و بعد ذلك يتم نزع القوس المعدني بسحبه من خلال إحدى النهايتين (الشكل 9)؛ يجب أن لا يتم سحب القوس الخلفي ذو الأربع أسنان بهدف القيام بعمليات الغسيل.

10- يتوجب سحب الحشية من الفرشاة الصغيرة من خلال الفتحة الموجودة خلف الغطاء الخارجي (الشكل 10).

11- للعمل على إزالة التلبسة الداخلية للسرير الصغير. يتوجب سحب الشريط البلاستيكي المتواجد في منطقة الخوصصة لوضع رأس الطفل. وفك الزرين الأوتوماتيكيين الجانبيين. الفك و "اللسانين" الموجودة في منطقة وضع أقدام الطفل (الشكل 11).

يتم الإشارة في التالي إلى معاني رموز تعليمات الغسيل:

 غسيل يدوي بماء بارد

 عدم استعمال المبيضات

 عدم التنشيف آليا

 عدم الكوي

 عدم اللجوء إلى التنظيف الناشف

الضمان

المنتج مضمون ضد أي عيوب في المطابقة أثناء ظروف الاستخدام العادي كما هو مشار إليه في إرشادات الاستخدام.

ومن ثم لا ينطبق الضمان في حالة التلفيات الناتجة عن الاستخدام الخاطئ أو التهاك أو الحوادث.

وبالنسبة لمدة الضمان ضد عيوب المطابقة فيرجى الرجوع إلى الأحكام الخاصة الواردة في القوانين المعمول بها محليا في بلد البيع. حيثما وجدت.

I ARTSANA S. P. A.
Via Saldarini Catelli, 1
22070 Grandate – Como – Italia
800-188 898
www.chicco.com

F ARTSANA FRANCE S.A.S.
17/19 Avenue De La Metallurgie
93210 Saint Denis La Plaine - France
0820 87 00 41 (0.12€Ttc/Mn)
www.chicco.fr

D ARTSANA GERMANY GMBH
Borsigstrasse 1-3
D-63128 Dietzenbach-Deutschland
+49 6074 4950
www.chicco.de

GB ARTSANA UK Ltd.
2nd Floor
1 Imperial Place
Maxwell Road
Borehamwood
Hertfordshire - WD6 1JN
01623 750870 (office hours)
www.chicco.uk.com

E ARTSANA SPAIN S.A.U.
C/Industria 10
Pol. Industrial Urtinsa
Apartado De Correos 212 - E
28923 Alcorcon (Madrid)-Spain
902 117 093
www.chicco.es

P ARTSANA PORTUGAL S.A.
Rua Humberto Madeira, 9
2730-097 Queluz De Baixo Barcarena Portugal
21 434 78 00
800 20 19 77
www.chicco.pt

NL ARTSANA BELGIUM N.V.
Temselaan 5 B-1853 Strombeek - Bever
Belgium
+32 23008240
www.chicco.be

TR İthalatçı firma:
Artsana Turkey Bebek ve Sağlık Ürünleri A.Ş.
İçerenköy Mh. Erkut Sk. No:12 Üner Plaza K:12
Ataşehir İSTANBUL
Tel: 0 216 570 30 30
Üretici Firma: Artsana S.p.A.
Via Saldarini Catelli, 1
22070 Grandate (CO)-Italy
Tel: (+39) 031 382 111
Yetkili Servis:
Eser Puset Tamir ve Bakım Servisi Tic. Ltd. Şti.
Seyrantepe Mh. İspar İş Merkezi No:107 Kağıthane
İSTANBUL
Tel: 0 212 570 30 78



ARTSANA POLAND Sp.zo.o.
Aquarius, Ul. Półczyńska 31 A
01-377 Warszawa
+48 22 290 59 90
www.chicco.com



ARTSANA MEXICO S.A
Dec V. Ruben Dario 1015
Colonia Lomas De Providencia 44647
Guadalajara, Jalisco-Mexico
01 800 702 8983
www.chicco.com.mx



Артсана С.п.А.
Виа Салдарини Кателли, 1
22070 Грандата (СО) - Италия
тел. (+39) 031 382 111
факс (+39) 031 382 400
www.chicco.com
часы работы: 8.30-17.30 (европейское
время)



ARTSANA ARGENTINA S.A.
Uruguay 4501
Victoria Cp(1644)
San Fernando- Buenos Aires-Argentina
0810-888-2442
www.chicco.com.ar

ООО "Артсана Рус"
Россия 107150 Москва
4-й проезд Подбельского, дом 3, стр. 22
тел/факс (+7 495) 662 30 27
www.chicco.ru
часы работы: 9.30-18.00 (время
московское)



ARTSANA INDIA PRIVATE LIMITED,
7Th Floor, Tower B, Paras Twin Towers,
Golf Course Road, Sector 54
Gurgaon – 122002
Haryana, India
(+91)(124)(4964500)
www.chicco.in



ARTSANA SUISSE S.A
Stabile la Punta Via Cantonale 2/b
6928 Manno (TI)-Svizzera
+41 (0)91 935 50 80
www.chicco.ch



ARTSANA S.p.A.
Via Saldarini Catelli, 1
22070 Grandate (CO) - Italy
Tel. (+39) 031 382 111
Fax (+39) 031 382 400
www.chicco.com



ARTSANA BRASIL LTDA.
Rua Major Paladino, N° 128,
Galpão 18
São Paulo / Sp - Brasil
CEP 05307-000
+55 11 2246-2100
www.chicco.com.br

0-6



ARTSANA S.p.A. - Via Saldarini Catelli, 1 - 22070 Grandate (CO) - Italy
Tel. (+39) 031 382 111 - Fax (+39) 031 382 400 - www.chicco.com

