

casibel

Nice & Easy

Uittrekbare waslijn / Fil à linge extensible Retractable clothes line / Ausziehbare Wäscheleine

NL

HANDLEIDING

Lees alle instructies zorgvuldig door en bewaar ze voor toekomstig gebruik.

Voorzichtig

De waslijn staat onder spanning als deze is vastgemaakt en in gebruik is. Houd de bevestigingslus altijd stevig vast tijdens het uittrekken of inklappen van de waslijn. Laat de waslijn nooit los om deze in de beschermende behuizing te laten terugschieten. Dit kan letsel veroorzaken en de waslijn beschadigen.

Aan de slag

Haal het product uit de doos. Verwijder alle verpakking van het product. Doe de verpakking in de doos en berg deze op of gooi op een veilige manier weg.

In de doos

26 meter uittrekbare waslijn
Befestigingshaken (2 stuks)
Muurpluggen (4 stuks)
Schroeven (2 stuks)
Handleiding

Beschrijving van de onderdelen

1. Beschermende behuizing
2. Waslijn
3. Draaibare muurbeugel
4. Bevestigingslus
5. Straktrekhaken

FR

MODE D'EMPLOI

Veillez lire attentivement toutes les instructions et les conserver pour référence ultérieure.

Attention

Le fil à linge est en tension quand il est déployé et en cours d'utilisation. Toujours maintenir fermement la boucle de fixation pour déployer ou rétracter le fil à linge. Ne jamais lâcher le fil à linge pour qu'il se rétracte dans son boîtier de protection car cela pourrait causer des blessures et endommager le fil à linge.

Pour commencer

Retirer l'appareil de la boîte. Retirer tous les emballages du produit. Placer les emballages dans la boîte, ranger celle-ci ou la mettre au recyclage.

Contenu de la boîte

26 metre extensible de 26 mètres
Crochet de fixation (2 pièces)
Chevilles murales (4 pièces)
Vis (2 pièces)
Mode d'emploi

Description des pièces

1. Boîtier de protection
2. Fil à linge
3. Support mural pivotant
4. Boucle de fixation
5. Crochets de rattrapage du mou

EN

INSTRUCTION MANUAL

Please read all of the instructions carefully and retain for future reference.

Caution

The clothes line is under tension when it is secured and in use. Always hold the fixing loop securely when extending or retracting the clothes line. Never release the clothes line and allow it to snap back into the protective casing, as this could cause injury and may damage the clothes line.

Getting started

Remove the product from the box. Remove any packaging from the product. Place the packaging inside the box and either store or dispose of safely.

In the box

26 metre retractable clothes line
Fixing hooks (2 pieces)
Wall plugs (4 pieces)
Screws (2 pieces)
Instruction manual

Description of parts

1. Protective casing
2. Clothes line
3. Pivoting wall bracket
4. Fixing loop
5. Anti-slack hooks

DE

GEBRAUCHSANLEITUNG

Bitte lesen Sie sämtliche Hinweise sorgfältig durch und bewahren die Anleitung zum Nachschlagen auf.

Vorsicht

Wenn die Wäscheleine gesichert und in Gebrauch ist, ist sie gespannt. Halten Sie die Befestigungsschlinge beim Ein- und Ausziehen der Wäscheleine immer fest. Geben Sie die Wäscheleine niemals frei und lassen Sie sie nicht schnell und abrupt in das Schutzgehäuse zurück einschnappen; dies kann zu Körperverletzungen und zu Schäden an der Wäscheleine führen.

Erste Schritte

Nehmen Sie das Produkt aus der Verpackung. Entfernen Sie sämtliches Verpackungsmaterial. Bewahren Sie das Verpackungsmaterial im Karton auf oder entsorgen Sie es ordnungsgemäß.

Packungsinhalt

Ausziehbare Wäscheleine 26 Metern
Befestigungshaken (2 Stücke)
Dübel (4 Stücke)
Schrauben (2 Stücke)
Bedienungsanleitung

Bedienelemente und Geräteteile

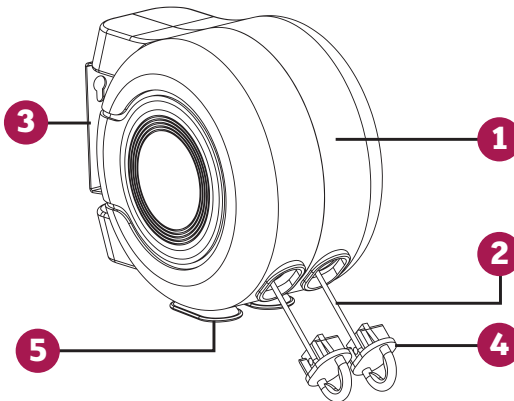

1. Schutzgehäuse
2. Wäscheleine
3. Drehwandhalterung
4. Befestigungsschlinge
5. Spannhaken

De uittrekbare waslijn installeren

1. Kies de gewenste locatie voor de waslijn.
2. Houd de draaibare muurbeugel tegen het oppervlak waarop deze moet worden bevestigd en markeer met behulp van een potlood de posities van de schroefgaten. Controleer of de markeringen waterpas zijn en boor vervolgens de gaten op de plekken van de markeringen.
3. Bevestig de draaibare muurbeugel door geschikte muurpluggen te plaatsen. Zorg ervoor dat de rand op één lijn is met het oppervlak en bevestig hem vervolgens op zijn plaats met behulp van de 2 schroeven (meegeleverd). De muurpluggen in de doos zijn alleen geschikt voor houten oppervlakken. Gebruik voor de ondergrond geschikte muurpluggen om de draaiende muurbeugel op metaal, metselwerk of bouwplaten te bevestigen. Deze kunnen worden gekocht bij alle goede bouwmarkten.
4. Bevestig de bevestigingshaak op een geschikt oppervlak tegenover de draaibare muurbeugel en zorg ervoor dat deze zich niet verder dan 13 meter van de haak bevindt. De bevestigingshaken moeten op dezelfde hoogte als de straktrekhaken worden geïnstalleerd.

Opmerking: Een elektrische boor is vereist om de waslijn correct te installeren. Volg de handleiding van de elektrische boor voor veilig gebruik.

De uittrekbare waslijn gebruiken

1. Houd de bevestigingslus vast, trek de waslijn uit en vergrendel hem op zijn plaats door de bevestigingslus op de bevestigingshaak te bevestigen.
2. Om de waslijn goed strak vast te zetten, neemt u de overtollige lijn en wikkelt u deze om de straktrekhaak. Met de draaibare muurbeugel kan de waslijn in meerdere richtingen worden gedraaid. Om de waslijn in te rollen, wikkelt u de lijn van de straktrekhaak af en haalt u de bevestigingslus voorzichtig uit de bevestigingshaak. Houd de bevestigingslus nog steeds vast en trek de kledinglijn langzaam terug naar de beschermende behuizing.

Opmerking: Doe de waslijn tijdens gebruik altijd om de straktrekhaak.

Pose du fil à linge extensible

1. Choisir l'emplacement du fil à linge.
2. Appliquer le support mural pivotant contre la surface de pose et à l'aide d'un crayon marquer l'emplacement des trous de fixation. Les marquages doivent être à niveau, puis percer les trous aux emplacements marqués.
3. Insérer les chevilles fournies pour fixer le support mural pivotant en s'assurant qu'elles sont à fleur du mur, puis insérer les 2 vis (fournies) pour sécuriser l'ensemble. Les chevilles fournies conviennent uniquement pour des supports en bois. Pour fixer le support mural pivotant sur des supports métalliques, en béton ou en plaques de plâtre, utiliser les chevilles adaptées à chaque type de support. Elles sont en vente dans tous les magasins de bricolage.
4. Installer le crochet de fixation sur un support adéquat en face du support mural pivotant en s'assurant de ne pas dépasser 13 mètres. Installer le crochets de fixation à la même hauteur que les crochets de rattrapage du mou.

Remarque: Utiliser une perceuse électrique pour installer correctement le fil à linge. Respecter les consignes de sécurité fournies dans le mode d'emploi de la perceuse électrique.

Utilisation du fil à linge extensible

1. Maintenir la boucle de fixation et déployer le fil à linge, puis le bloquer en position à l'aide de la boucle de fixation sur le crochet de fixation.
2. Pour que le fil à linge soit tendu et sécurisé, enrouler toute longueur excessive de fil autour du crochet de rattrapage du mou. Le support mural pivotant permet d'orienter le fil à linge dans plusieurs directions. Pour rétracter le fil à linge, dérouler le fil autour du crochet de rattrapage du mou puis, tout en maintenant la boucle de fixation, l'enlever délicatement du crochet de fixation. La boucle de fixation toujours maintenue, rétracter doucement le fil à linge vers le boîtier de protection.

Remarque: Toujours sécuriser le fil à linge en l'enroulant autour du crochet de rattrapage du mou pendant l'utilisation.

Installing the retractable clothes line

1. Select the desired location for the clothes line.
2. Hold the pivoting wall bracket against the surface that it will be fixed to and using a pencil, mark the positions of the screw holes. Check that the markings are level and then drill where the holes have been marked.
3. Attach the pivoting wall bracket by inserting suitable wall plugs, making sure that the edge is flush with the surface and then fix it into place using the 2 screws (included). The wall plugs included in the box are suitable for wooden surfaces only. To attach the pivoting wall bracket to metal, masonry or wallboard surfaces, use correct, surface-specific wall plugs. These can be purchased from all good hardware stores.
4. Attach the fixing hook onto a suitable surface opposite to the pivoting wall bracket, checking that it is no more than 13 metres away. The fixing hooks must be installed at the same height as the anti-slack hooks.

Note: An electronic drill is required to correctly install the clothes line. Follow the user electronic drill user manual for safe usage.

Using the 26 metre retractable clothes line

1. Holding the fixing loop, extend the clothes line and lock it into position by securing the fixing loop onto the fixing hook.
2. To make the clothes line taut and secure, take any excess line and wrap it around the anti-slack hook. The pivoting wall bracket allows the clothes line to be angled in multiple directions. To retract the clothes line, unwrap it from around the anti-slack hook and then holding the fixing loop, carefully remove it from the fixing hook. Still holding the fixing loop, slowly retract the clothes line in towards the protective casing.

Note: Always secure the clothes line around the anti-slack hook during use.

Die Ausziehbare Wäscheleine montieren

1. Wählen Sie die gewünschte Stelle für die Montage aus.
2. Halten Sie die Drehwandhalterung gegen die Stelle, an der sie befestigt werden soll, und markieren Sie mit einem Bleistift die Positionen der Schraubenlöcher. Vergewissern Sie sich, dass die Markierungen auf gleicher Höhe sind und bohren Sie anschließend die Löcher an dem markierten Stellen.
3. Stecken Sie geeignete Dübel in die Wand. Achten Sie darauf, dass diese bündig mit der Oberfläche abschließen. Befestigen Sie die Drehwandhalterung anschließend mit den 2 mitgelieferten Schrauben. Die mitgelieferten Dübel sind nur für Holzoberflächen geeignet. Für die Montage der Drehwandhalterung auf Metall-, Stein- oder Wandauplattenoberflächen sollten Sie die richtigen, oberflächenspezifischen Dübel verwenden. Diese sind in allen guten Baumärkten erhältlich.
4. Bringen Sie den Befestigungshaken an einer geeigneten Oberfläche gegenüber der Drehwandhalterung an; stellen Sie sicher, dass er nicht weiter als 13 m entfernt ist. Die Befestigungshaken müssen auf der selben Höhe wie die Spannhaken angebracht werden.

Hinweis: Für die sachgemäße Montage der Wäscheleine ist ein Elektrobohrer erforderlich. Befolgen Sie die Bedienungsanleitung des Elektrobohrers für die sichere Handhabung.

Die Ausziehbare Wäscheleine verwenden

1. Halten Sie die Befestigungsschlinge fest, ziehen Sie die Wäscheleine aus und lassen Sie sie einrasten, indem Sie die Befestigungsschlinge am Befestigungshaken sichern.
2. Damit die Wäscheleine stramm und fest ist, nehmen Sie die überschüssige Leine und wickeln sie um den Spannhaken. Die Drehwandhalterung ermöglicht die Ausrichtung der Wäscheleine in verschiedenen Richtungswinkeln. Zum Einziehen der Wäscheleine wickeln Sie sie um Spannhaken ab und dann halten Sie die Befestigungsschlinge fest und nehmen die Wäscheleine vorsichtig vom Befestigungshaken ab. Ziehen Sie die Wäscheleine langsam in das Schutzgehäuse ein, wobei Sie die Befestigungsschlinge immer noch festhalten.

Hinweis: Sichern Sie die Wäscheleine während des Gebrauchs immer um den Spannhaken.