

TOPMARK



PURE

6-48



9 -15 kg

T8050

Gebruiksaanwijzing

Instruction manual

Gebrauchsanleitung

Manuel d'instructions

Manual de instrucciones

NL

EN

DE

FR

ES

BELANGRIJK: BEWAAR VOOR LATERE RAADPLEGING.

- Voor gebruik instructies zorgvuldig doorlezen en goed bewaren.
- Als u de aanwijzingen in de handleiding niet opvolgt, kan dat nadelige gevolgen hebben voor de veiligheid van uw kind.
- Gebruik bij vervanging of reparatie alleen onderdelen die geleverd worden door importeur.
- Bij beschadiging door overbelasting of verkeerd inklappen vervalt de garantie.
- Bekleding kan verkleuren door zonlicht.
- Stel het product niet bloot aan extreme temperaturen. Buiten gewoon veel zon of hitte kan de kleur vervagen of delen kromtrekken.

WAARSCHUWING

- Laat een kind nooit zonder toezicht in de wagen achter. Dit kan gevaarlijk zijn.
- Dit frame van de kinderwagen is te gebruiken met de reiswieg T8055 en/of de zitting van de PURE T8050 en/of de autostoel voor de PURE & FLAIR/T8056 van Top Mark B.V. Dit frame is ook te gebruiken met een autostoel Maxi Cosi Cabrio-Fix of Maxi Cosi Pebble samen met de adapter.
- De zitting is niet geschikt voor kinderen jonger dan 6 maanden.
- De configuratie met het zitje is alleen geschikt voor kinderen vanaf 6 maanden tot 15 kg.
- De configuratie met de reiswieg is geschikt voor kinderen tot 9 kg.
- De configuratie met de optionele autostoel is geschikt voor kinderen tot 13 kg.
- **WANNEER DE AUTOSTOEL BEVESTIGD IS OP EEN CHASSIS:** Deze auto-stoel vervangt geen ledikant of een bed. Als uw kindje moet slapen leg deze dan in een geschikte reiswieg, wieg of bed.
- Gebruik altijd het veiligheidssysteem.
- Zorg dat het totaalgewicht van voorwerpen in de mand niet meer dan 3 kg bedraagt.

- De kinderwagen niet overbelasten om te voorkomen dat de kinderwagen uit balans raakt.
- De kinderwagen is niet geschikt voor gebruik tijdens hardlopen of skaten.
- Vervoer geen extra kinderen, tassen, spullen of accessoires in de kinderwagen, tenzij anders vermeld in de gebruiksaanwijzing van de fabrikant.
- Gebruik altijd de 5 punt veiligheidsgordels om te voorkomen dat uw kind uit de kinderwagen valt of glijdt en zich ernstig bezeert.
- Gebruik altijd de kruisgordel in combinatie met de heupgordel.
- De wagen is ontworpen voor 1 kind per zitting, per reiswieg of per autostoel.
- De stabiliteit van de kinderwagen kan worden beïnvloed als er gewicht aan de handvatten en/of aan de achterzijde van de rugleuning en/of aan de zijdes van de kinderwagen wordt gehangen. De kinderwagen kan overhellen en uw kind bezeren.
- U dient extra voorzichtig te zijn wanneer u met de wagen een stoep op of af gaat, dit moet u achterwaarts doen.
- Houd rekening met het risico van open vuur en andere sterke hittebronnen, zoals elektrische verwarmingselementen, gashaarden etc. in de directe nabijheid van de kinderwagen.
- Voorkom dat warme vloeistoffen, elektriciteits snoeren en andere mogelijke gevaren binnen het bereik van een kind kunnen komen.
- Controleer voor gebruik of de bevestigingsonderdelen op de kinderwagen, op de zitting of op de autostoel op de juiste wijze zijn aangebracht en vergrendeld.
- Gebruik de wagen niet als er schroeven, moeren of onderdelen defect zijn of ontbreken.
- Zorg ervoor dat de wagen volledig is uitgevouwen en dat alle bewegende delen vergrendeld zijn voordat u een kind in de wagen zet.
- Voordat u de kinderwagen gaat verstellen, dient u ervoor te zorgen dat een kind niet tussen bewegende onderdelen bekneld kan raken.
- Gebruik de wagen niet op trappen of roltrappen. De wagen dient dan eerst te worden opgevouwen en vervolgens te worden gedragen.
- Zet de wagen altijd op de rem wanneer u deze parkeert.
- Laat een kind niet met dit product spelen.
- Laat een kind niet staan in de wagen of op de voetenplank.

- Zorg dat de wagen op de rem staat wanneer u een kind in de wagen plaatst of uit de wagen haalt.
- Leg geen spullen op de zonnekap, daar kan de wagen onstabiel van worden.
- Bewaar de kunststof regenhoes buiten het bereik van kinderen om verstikking te voorkomen. Gebruik om risico op verstikking te voorkomen, het regenscherm niet als de kap of het zonnescherm niet aan de wagen bevestigd zijn. Vermijd elk risico op verstikking en laat de kinderwagen met het kind erin nooit in de zon staan met het regenscherm bevestigd.
- Gebruik geen andere accessoires of reserveonderdelen dan die in de gebruiksaanwijzing worden aanbevolen.
- Gebruik geen accessoires die niet zijn goedgekeurd door de fabrikant.
- Alleen onderdelen vervaardigd of aanbevolen door fabrikant/distributeur mogen worden gebruikt.
- Zorg ervoor dat uw kind buiten bereik van de wagen is als u de wagen in- of uitklapt.
- Zet de wagen niet in de buurt van trappen of afstapjes.
- Zorg ervoor dat u de kinderwagen regelmatig nakijkt, schoonmaakt en goed onderhoudt.
- De metalen onderdelen van de kinderwagen moeten regelmatig worden behandeld om ze in goede staat te houden. De uiteinden van de as moeten ongeveer iedere vier weken gereinigd en geolied worden.
- Niet met de kinderwagen rijden op parket, laminaat, linoleum of tapijt. De wielen kunnen permanente vlekken op deze vloeren achterlaten.
- Houd het artikel buiten bereik van kinderen wanneer het niet gebruikt wordt.



WAARSCHUWING



MONTEREN

Controleer of de volgende onderdelen in de verpakking zitten:

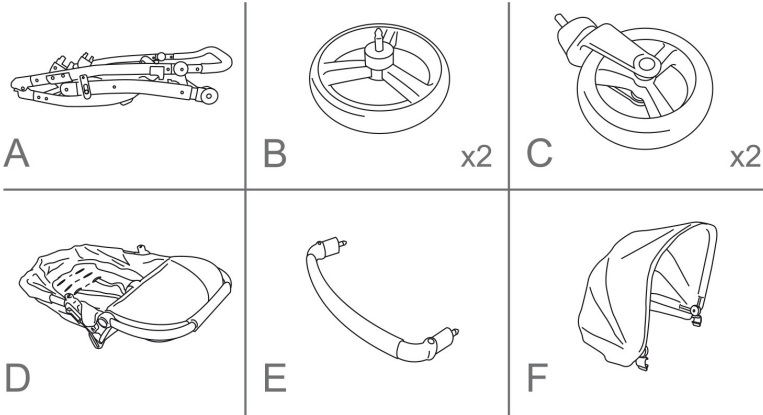

- A. Frame
- B. Achterwielen
- C. Voorwielen
- D. Zitting
- Colour Pack
- E. Voorbeugel
- F. Kap

De patronen van de stof, de kleuren afbeeldingen en de accessoires van het product in deze gebruiksaanwijzing kunnen afwijken van het product dat u heeft gekocht.

Indien één of meer van de bovengenoemde onderdelen ontbreken of defect zijn, kunt u contact opnemen met de winkel waar u het artikel heeft gekocht, alvorens het product in gebruik te nemen.

WAARSCHUWING

Houd alle verpakkingsmaterialen uit de buurt van baby's en kinderen om verstikkingsgevaar te voorkomen.

Optioneel verkrijgbaar:

T8055
Reiswieg



T8056
Autostoel 0+



M8056
Adapter MC

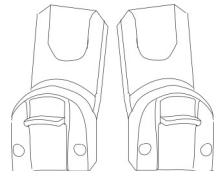

INDEX

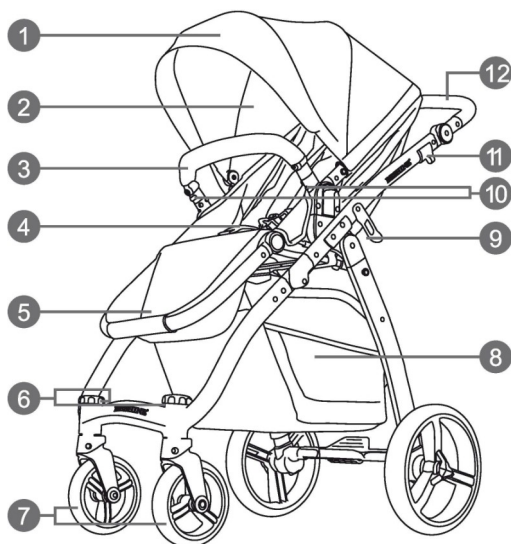

1. Kap
2. Zitting
3. Voorbeugel
4. Harnasgordel
5. Voetensteun
6. Vergrendeling voorwiel
7. Voorwiel
8. Boodschappenmand
9. Bevestiging
10. Ontgrendeling voorbeugel
11. Inklap mechanisme
12. Duwbeugel

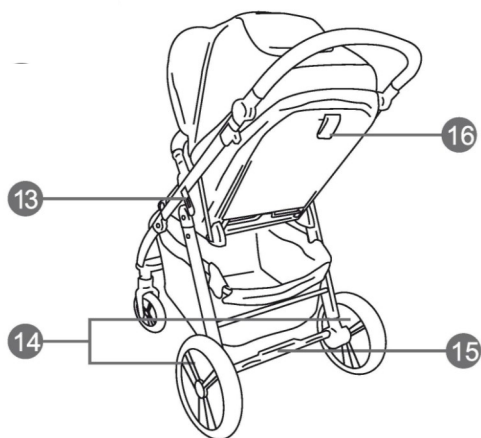

13. Vergrendelingmechanisme
14. Achterwielen
15. Rem
16. Rugversteller

MONTEREN/IN GEBRUIK NEMEN

1. UITKLAPPEN

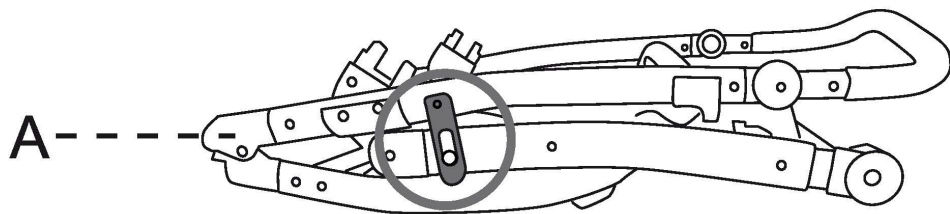

NL

1

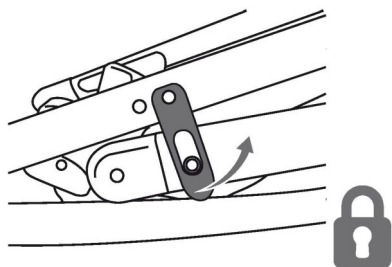

2

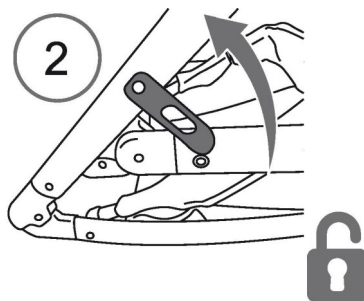

3

click

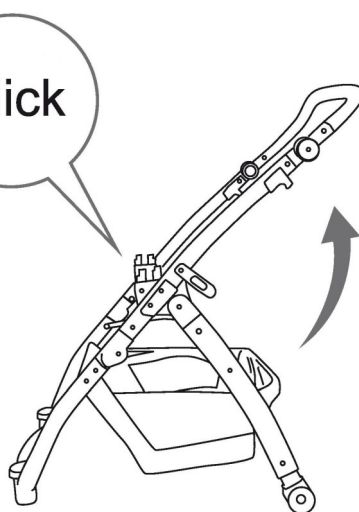

MONTEREN/IN GEBRUIK NEMEN

2. WIEL MONTAGE

NL

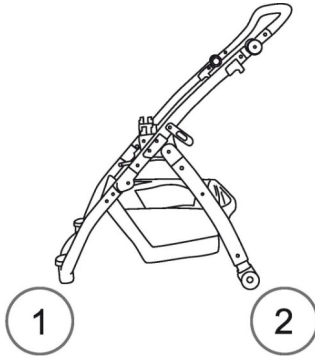

1 x2

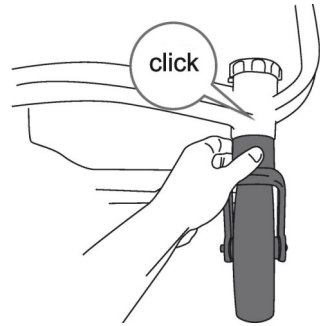
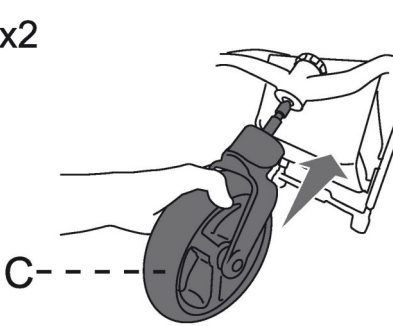

2

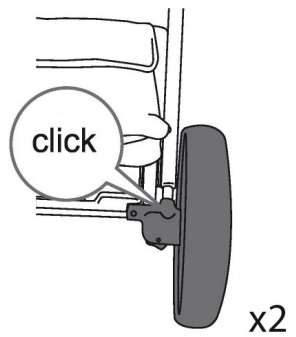
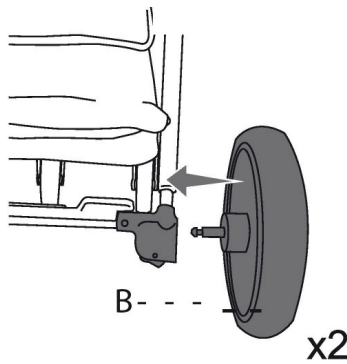
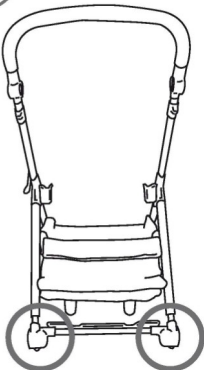

MONTEREN/IN GEBRUIK NEMEN

3. WIEL DEMONTAGE

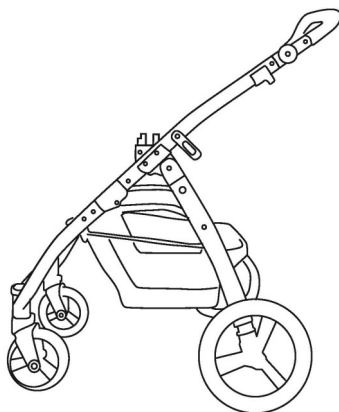

NL

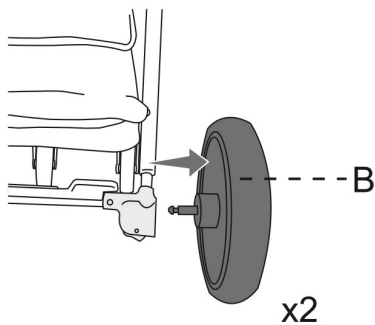
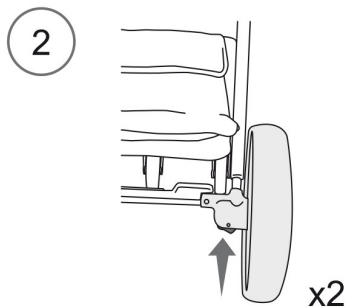
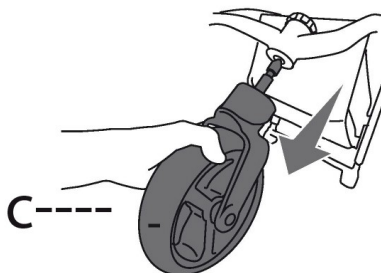
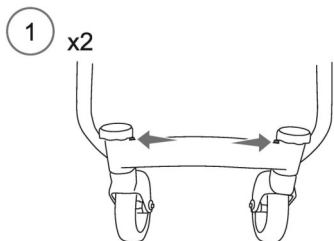
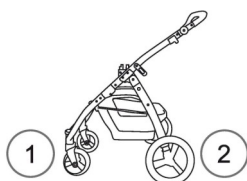

MONTEREN/IN GEBRUIK NEMEN

4. DUWBEUGEL

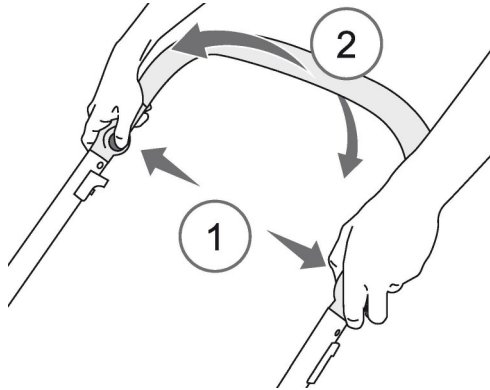
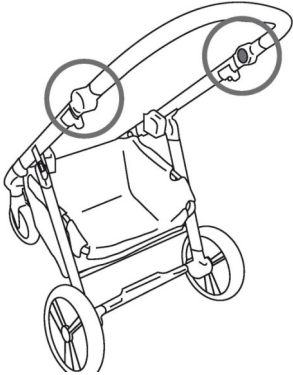

5. REM

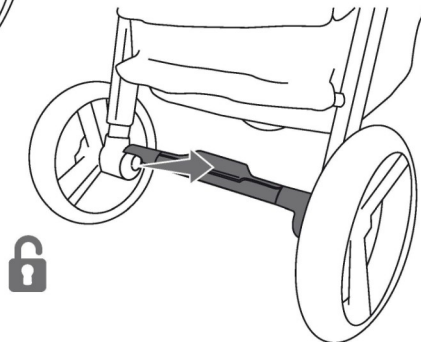
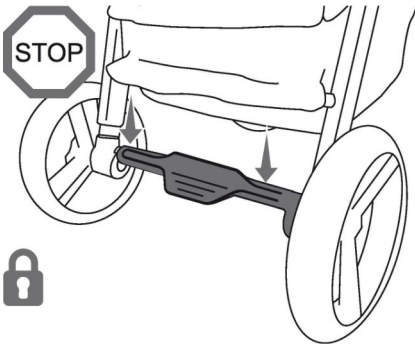

WAARSCHUWING: Zorg dat de wagen op de rem staat wanneer u een kind in de wagen plaatst of uit de wagen haalt.

MONTEREN/IN GEBRUIK NEMEN

6. BLOKKERING VOORWIEL

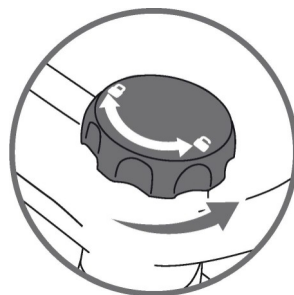
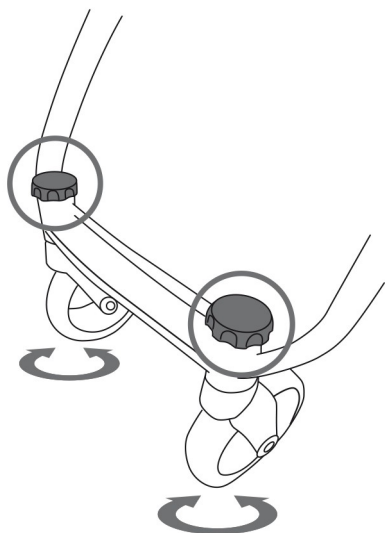

NL

Zwenken

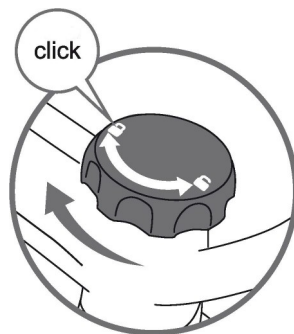
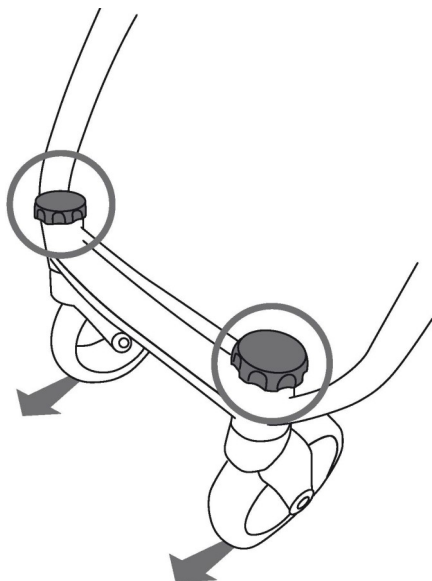

Vastzetten

MONTEREN/IN GEBRUIK NEMEN

7. MONTAGE VOORBEUGEL

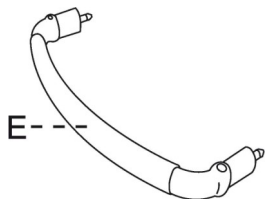

NL

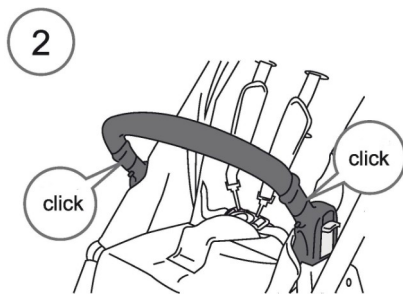
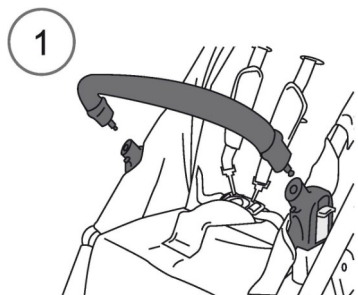

8. DEMONTAGE VOORBEUGEL

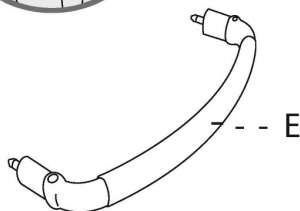
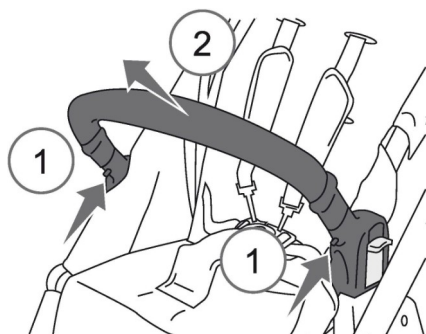

WAARSCHUWING:

Zorg dat uw kind altijd de veiligheidsgordel draagt. De voorbeugel is geen veiligheidsaccessoire. Til de kinderwagen NIET aan de voorbeugel op. Wees voorzichtig wanneer u de voorbeugel aan de kinderwagen bevestigt terwijl het kind in de kinderwagen zit.

MONTEREN/IN GEBRUIK NEMEN

9. MONTAGE KAP

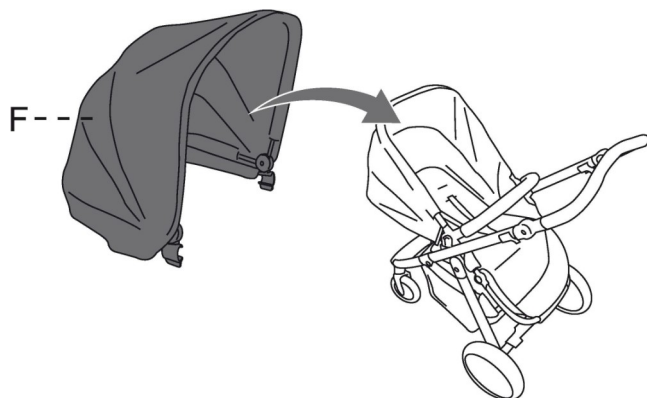

NL

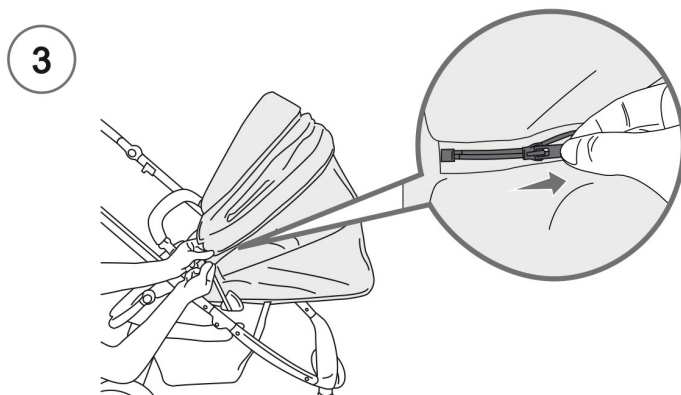
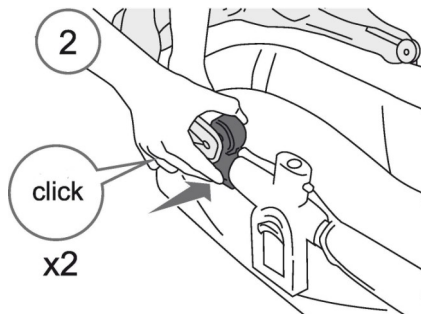
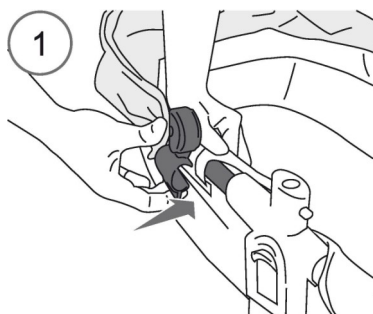

MONTEREN/IN GEBRUIK NEMEN

10. HARNASGORDEL

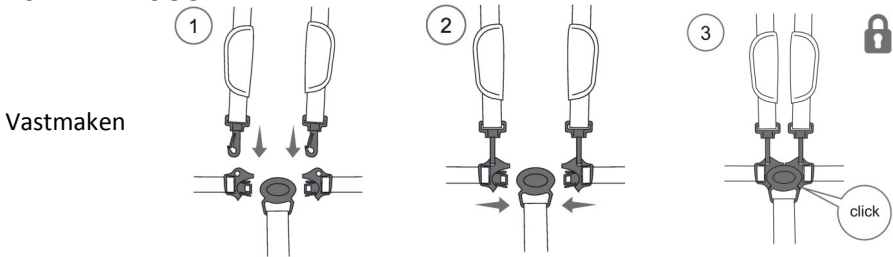

Losmaken

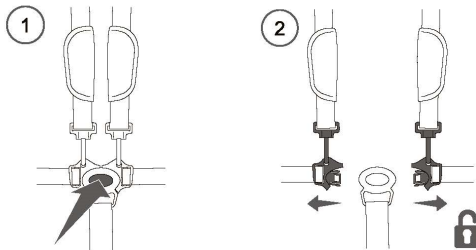

11. MONTAGE HARNASGORDEL

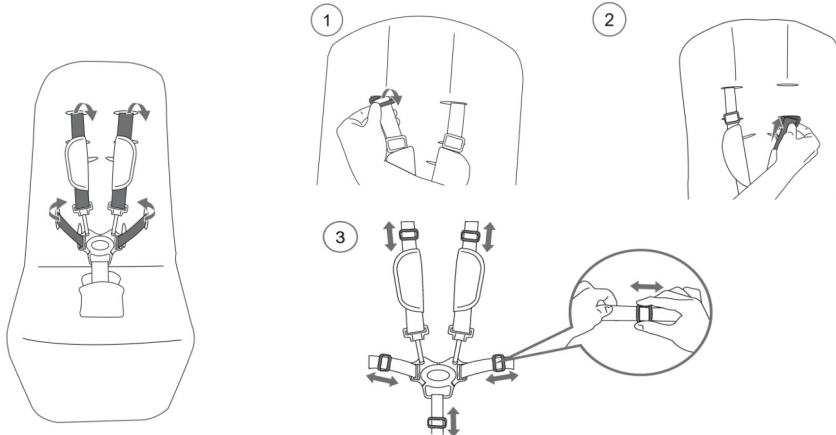

WAARSCHUWING: GEBRUIK ALTIJD HET TUSSENBEENSTUK IN COMBINATIE MET DE HEUPGORDELS.

Zorg dat de schoudergordels aan de uiteinden van de heupgordels zijn vast geklikt. Klik de uiteinden van de heupgordels in de kruisgordel (het riempje dat tussen de benen gaat). Stel de schouder-, heup- en kruisgordel in op de juiste lengte zodat het kind goed vastzit. Druk op het kunststof in het midden van de gesp om de gordel te openen.

MONTEREN/IN GEBRUIK NEMEN

12. OMKEERBARE ZITTING NAAR VOREN GERICHT BEVESTIGEN

1

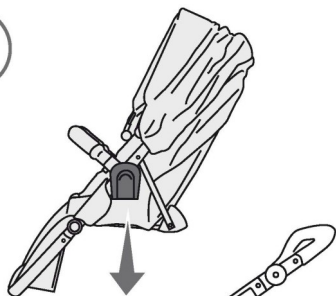

2

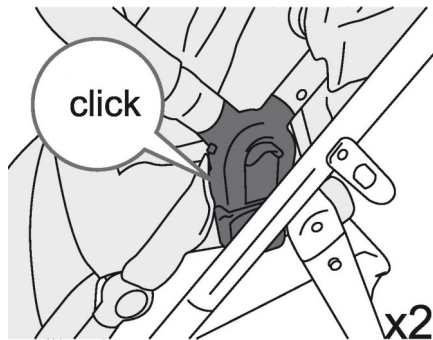
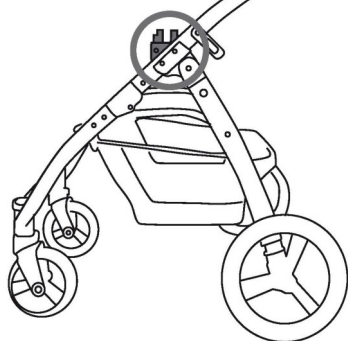
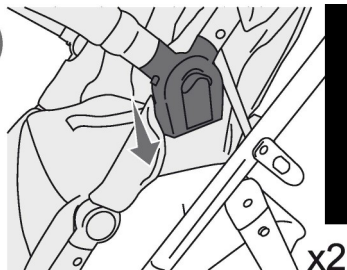

4

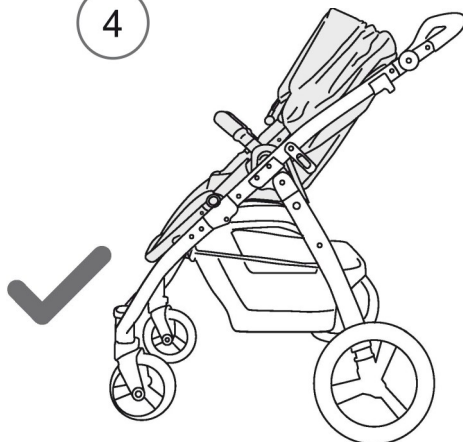

NL

MONTEREN/IN GEBRUIK NEMEN

13. OMKEERBARE ZITTING NAAR ACHTEREN GERICHT BEVESTIGEN

NL

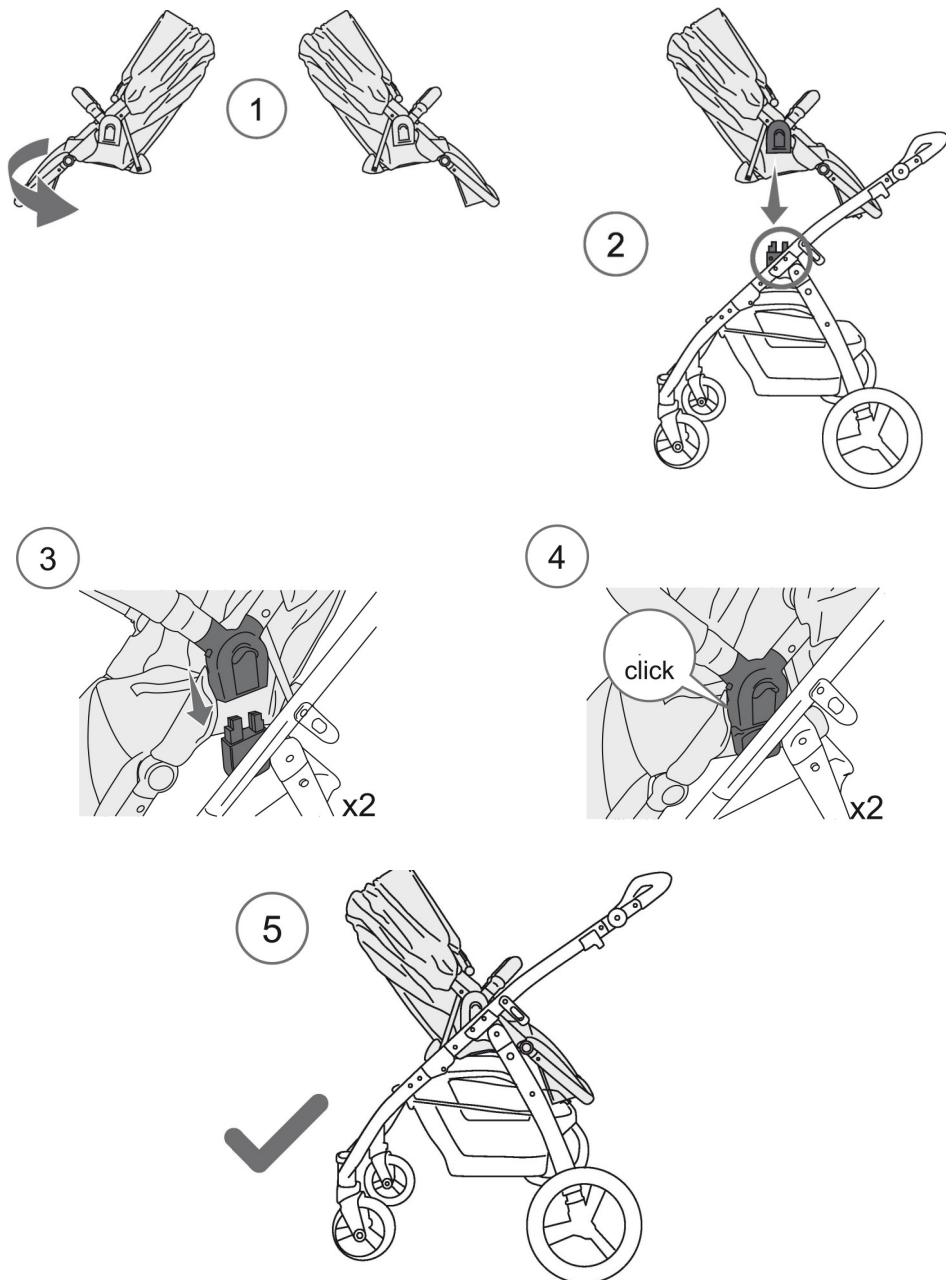

MONTEREN/ INKLAPPEN

14. VERSTELLING ZITTING

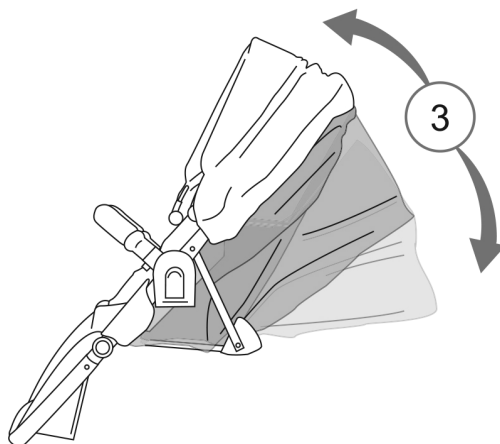
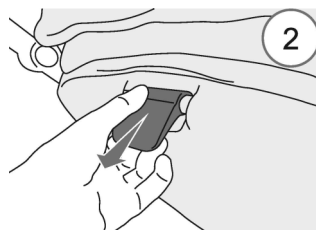
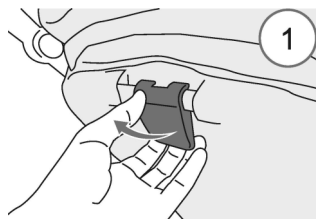

NL

15. DEMONTAGE ZITTING

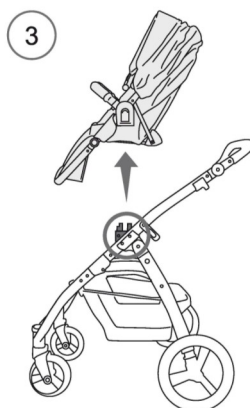
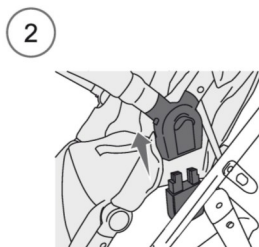
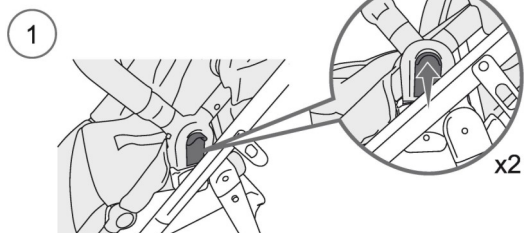

16. REGENSCHERM

NL

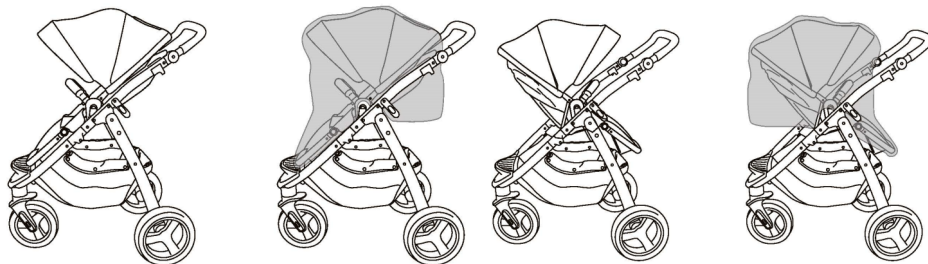

WAARSCHUWING:

Wees voorzichtig wanneer u het regenscherm gebruikt. Wanneer niet in gebruik, buiten bereik van kinderen opbergen. Te gebruiken onder toezicht van een volwassene. Gebruik om risico op verstikking te voorkomen, het regenscherm niet als de zonnekap niet aan de kinderwagen bevestigd is. Vermijd elk risico op verstikking en laat de kinderwagen met het kind erin nooit in de zon staan met het regenscherm bevestigd. Om oververhitting van uw kind te voorkomen, verwijder altijd de regenhoes als u binnen of in een warme omgeving bent.

INKLAPPEN

17. INKLAPPEN

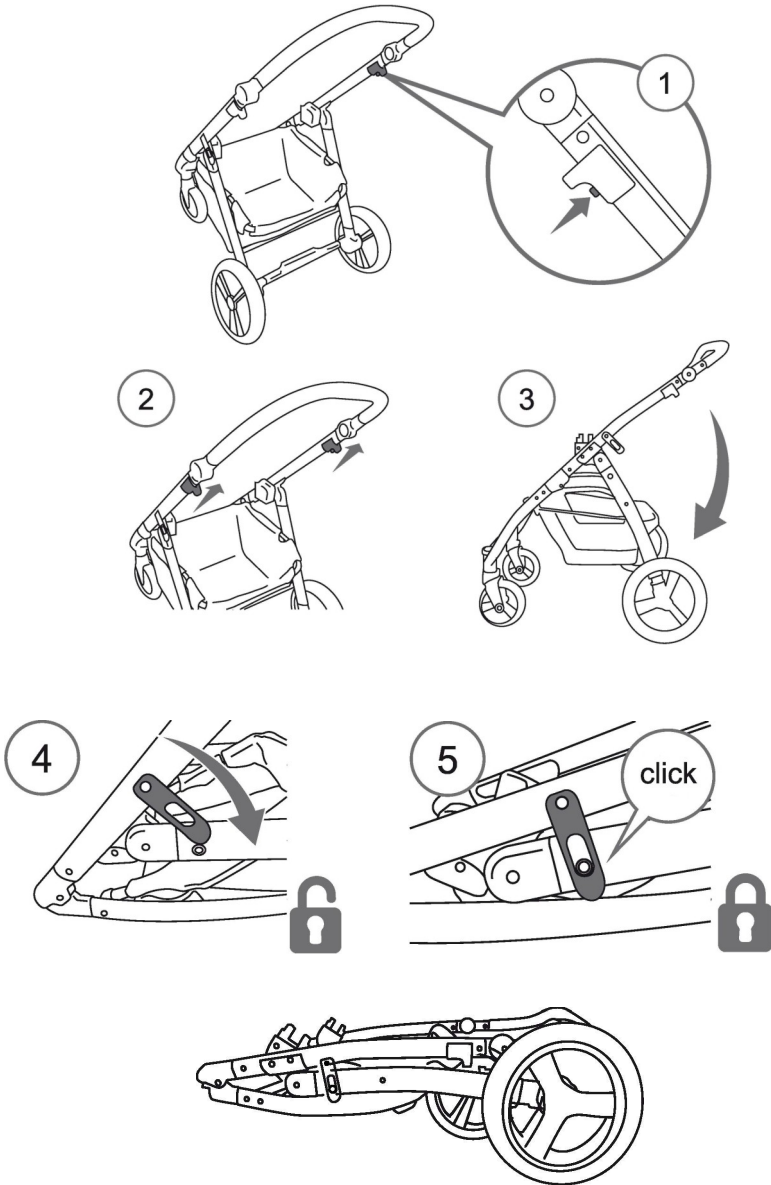

NL

DEMONTEREN

18. DEMONTAGE BEKLEDING

NL

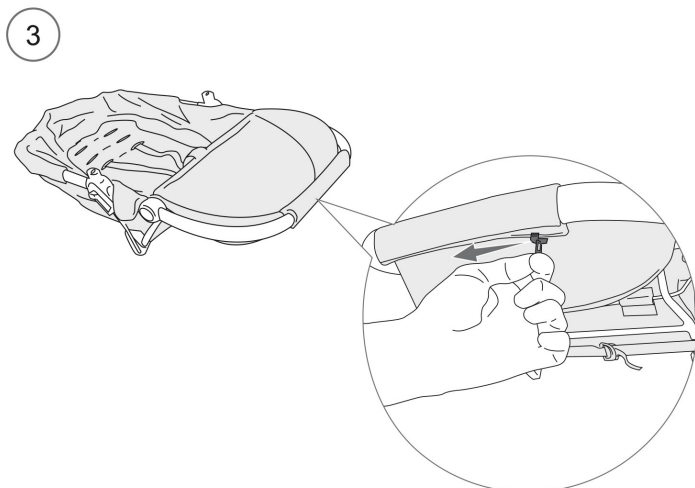
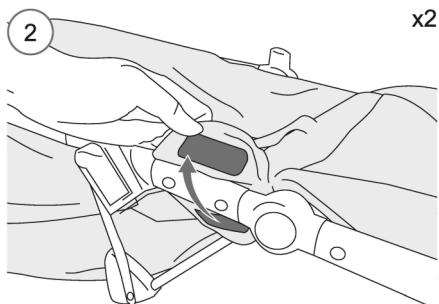
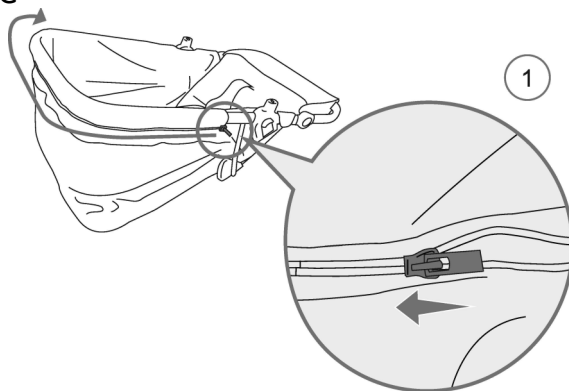

DEMONTEREN

4

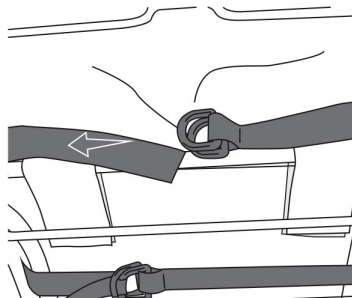
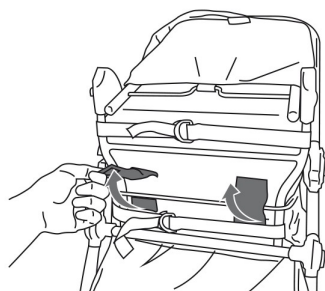
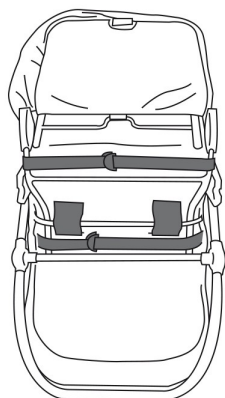

NL

5

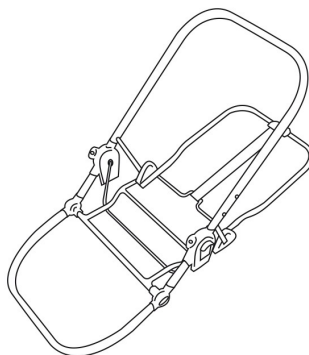
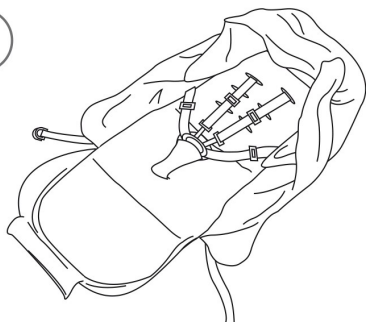

VERZORGING EN ONDERHOUD

Breng vóór het gebruik van de kinderwagen een beetje siliconenvrije olievaseline aan op de scharnierende onderdelen en verbindingen voor een soepele werking.

Voor een optimale levensduur van het kinderproduct dient u dit schoon te houden en niet gedurende langere perioden aan direct zonlicht bloot te stellen.

Controleer de wielen regelmatig op slijtage en zorg dat er geen stof en zand tussen de assen en wielen komt.

Afneembare stoffen onderdelen en strippen kunnen met warm water en huishoudzeep of een zacht schoonmaakmiddel worden gereinigd. Laat het product daarna volledig drogen, bij voorkeur niet in het directe zonlicht.

Dit product is niet geschikt om op het strand te gebruiken, zand veroorzaakt slijtage en zeewater leidt namelijk tot roestvorming.

Controleer de wagen regelmatig. Als er onderdelen zoals bouten, schroeven, stof of naden loszitten, gebroken of beschadigd zijn, moeten deze onderdelen altijd gerepareerd of vervangen worden.

De kinderwagen niet meer gebruiken en contact opnemen met de dealer als de wagen beschadigd is of niet goed meer werkt.

De wielbouten en wielassen regelmatig controleren en smeren en beschadigde onderdelen vervangen.

Handige tips

Als de wielen piepen, gebruik dan een spray op siliconenbasis en zorg dat deze goed tussen de wieltjes en de assen komt.

Niet stomen, niet bleken.

Stop de wasbare onderdelen niet in een wasmachine, centrifuge of droogtrommel, tenzij dit volgens het was label van het product is toegestaan.

Niet verwijderbare stoffen onderdelen en strippen kunnen worden gereinigd met een vochtige spons met zeep of een zacht schoonmaakmiddel. Laat het product vervolgens geheel drogen voordat u het opvouwt en opbergt.

In sommige klimaten kunnen de stoffen onderdelen en strippen beschimmeld raken. Om dit te voorkomen, dient u het product niet op te vouwen of op te bergen als het vochtig of nat is. Bewaar het product altijd in een goed geventileerde ruimte.

Controleer de onderdelen regelmatig op loszittende schroeven, bouten, moeren en ander bevestigingsmateriaal. Draai loszittende schroeven, bouten en moeren indien nodig vast, zodat de veiligheid van het product is gewaarborgd. Zorg dat verbogen, gescheurde, versleten of gebroken onderdelen onmiddellijk worden gerepareerd. Gebruik uitsluitend de onderdelen en accessoires die door de leverancier zijn goedgekeurd.



GARANTIE

Op dit product verlenen wij een garantie van 2 jaar, geldend vanaf datum van aankoop. Binnen de garantie periode zullen eventuele fabricagefouten en/of materiaalfouten gratis door ons worden verholpen, hetzij door reparatie, vervanging van onderdelen of omruilen van het product.

Beschadigingen ten gevolge van onoordeelkundig gebruik, normale slijtage en gebreken die de werking of waarde van het product niet noemenswaardig beïnvloeden, vallen niet onder de garantie.

Bij beschadiging door overbelasting of verkeerd inklappen vervalt de garantie.

Om gebruik te maken van onze service binnen de garantieperiode, dient u het complete product met uw aankoopbewijs terug te brengen bij de winkel waar het product aangekocht is.

De garantie geldt uitsluitend voor de eerste eigenaar en is niet overdraagbaar.

NL

Top Mark B.V.
Postbus 308
8200 AH Lelystad
NEDERLAND
service@topmark.nl
www.topmark.nl

EN 1888

IMPORTANT: KEEP FOR FUTURE REFERENCE.

- Read this instructions carefully before use and keep for future reference.
- Your child's safety may be affected if you do not follow these instructions.
- Use only spare parts delivered by importer for replacing parts or reparation.
- Damages caused by overloading or wrong folding are not granted.
- Prolonged exposure to sunshine may cause changes in the colour of materials and fabrics.
- Do not expose this product to extreme temperatures. Extreme sunshine or temperatures may cause colour changes or bent parts.

WARNING

- Never leave you child unattended. It might be dangerous.
- This chassis is compatible with carry cot T8055 and/or seat unit of PURE and/or car seat for FLAIR & PURE/T8056 by Top Mark B.V. This chassis is also compatible with car seat Maxi Cosi Cabrio-Fix or Maxi Cosi Pebbles with adapter.
- The seat unit is not suitable for children under 6 months.
- Configuration with stroller seats is from 6 months to 15 kg.
- Configuration with carrycot is from birth to 9 kg.
- Configuration with car seat is from birth to 13 kg.
- FOR CAR SEAT USED IN CONJUNCTION WITH A CHASSIS: this vehicle does not replace a cot or a bed. Should our child need to sleep, then it should be placed in a suitable pram body, cot or bed.
- Always use the restraint system.
- Any goods carried in the basket are not to exceed 3 kg.
- Do not overload as stroller may become un stable.
- This product is not suitable for running or skating.

- Do not carry additional children, bags, goods or accessories in stroller except as recommended in the manufacturer's instructions.
- To avoid serious injury from falling or sliding out always use the 5 point safety harness.
- Always use the crotch strap in combination with the waist belt.
- This vehicle has been designed for maximum of 1 child per seat, per carry cot or per car seat.
- Any load attached to the handle and/or on the back of the backrest and/or on the sides of the stroller affects the stability of the stroller. The stroller may become unstable and tip over and can injure you child.
- Pay special attention when manoeuvring the stroller up or down the pavement, it is best to do it backwards.
- Be aware of the risk of open fire and other sources of strong heat, such as electric bar fires, gas fires, etc. in the near vicinity of the stroller.
- Avoid hot liquids, power cables and other possible dangers may come within range of a child.
- Check that the pram body or seat unit or car seat attachment devices are correctly engaged.
- Do not use this stroller if any screws, nuts, bolts, etc. are missing or any component is damaged or missing.
- Ensure stroller is completely erected and check all locks are engaged before placing child in stroller.
- Before making adjustments to stroller ensure that child's body is clear of any moving parts.
- Do not use on stairs or escalators, fold stroller and carry.
- Put on all the brakes whenever you park the stroller.
- Do not let your child play with this product.
- Do not allow child to stand on seat extender or footrest .
- Parking device shall be engaged when placing and removing the children.
- Do not allow objects on top of canopy as this stroller may become unstable.

- Keep plastic rain cover away from children to avoid suffocation. Do not use the rain cover if the stroller is not fitted with the hood or sun canopy to prevent the risk of suffocation. To prevent the risk of suffocation, never leave the stroller with child in it under the sun, with the rain cover fitted to it.
- Do not use accessories or replacement parts other than the ones recommended by instruction manual.
- Accessories which are not approved by the manufacturer shall not be used.
- Only replacement parts supplied or recommended by the manufacturer/distributor shall be used.
- To avoid injury ensure that your child is kept away when unfolding and folding this product.
- Never put stroller near steps or stairs.
- Please ensure that you complete regular routine inspections, maintenance, cleaning of this stroller.
- Regularly care of all metal parts on the stroller is necessary to keep the premium looking. The ends of the axle have to be cleared and oiled, around all 4 weeks.
- Do not place the stroller on parquets– laminate-, linoleum– or carpet floors. The wheels may cause stains on the floor, which cannot be removed.
- Keep this product away from children when not in use.

**WARNING**

ASSEMBLING

Check if following spare parts are in the box:

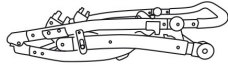

A

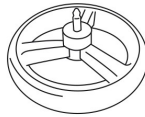

B

x2



C

x2



D

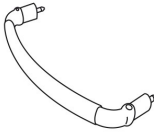

E

F

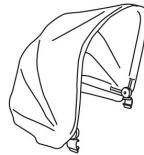

A. Chassis

B. Rear wheels

C. Front wheels

D. Seat

Colour Pack

E. Front bumper

F. Canopy

Note that the fabric patterns, colour pictures and stroller accessories on this product in this instruction manual may vary from that of the product that you have purchased.

If one or more of the above mentioned spare parts are missing or broken, please contact the store where you bought the product, before using.

WARNING

Please keep all packaging material away from babies and children, to prevent suffocation.

Optional:

T8055

Carry cot

T8056

Car seat 0+

M8056

Adapter MC

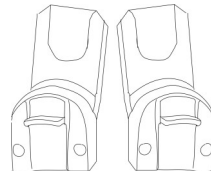

INDEX

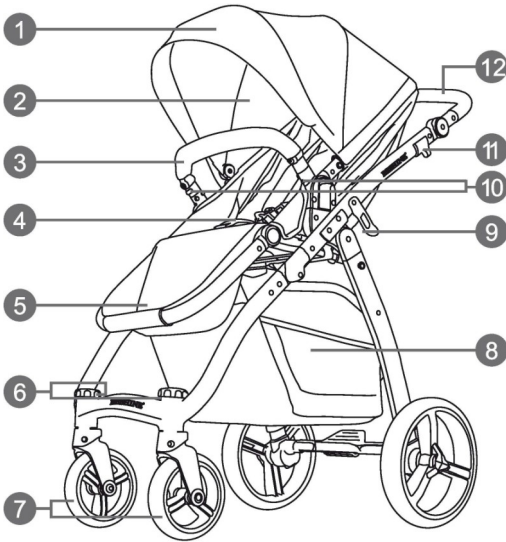

1. Canopy
2. Seat
3. Front bumper
4. Harness
5. Footrest
6. Front wheel locking mechanism
7. Front wheel
8. Basket
9. Locking mechanism
10. Front bumper release mechanism
11. Folding mechanism
12. Handle bar

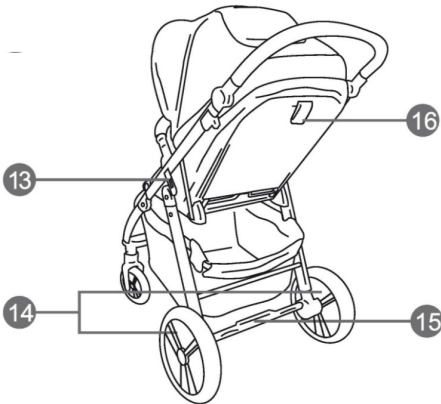

13. Locking mechanism
14. Rear wheels
15. Brake
16. Recline mechanism

EN

ASSEMBLING/USING

1. UNFOLD

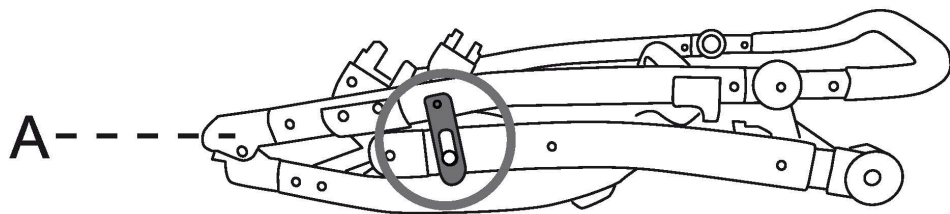

1

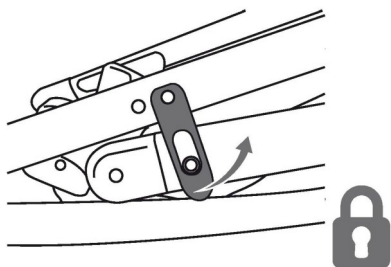

2

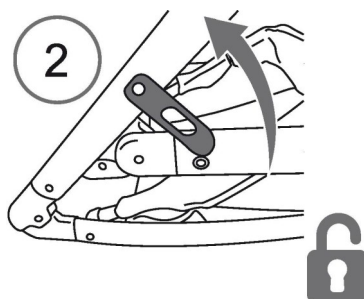

3

click

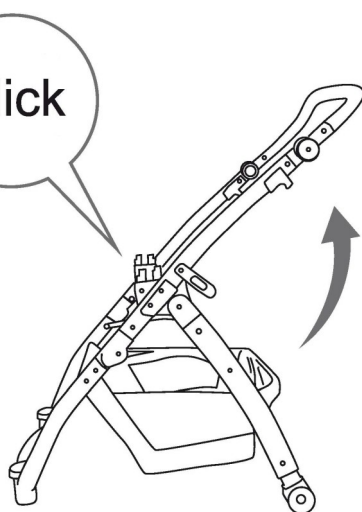

EN

ASSEMBLING/USING

2. WHEEL ASSEMBLY

EN

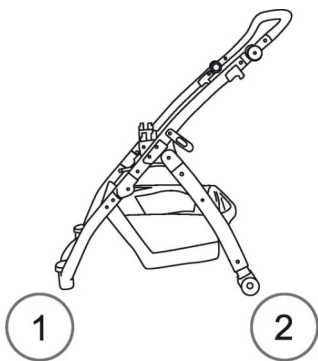

1 x2

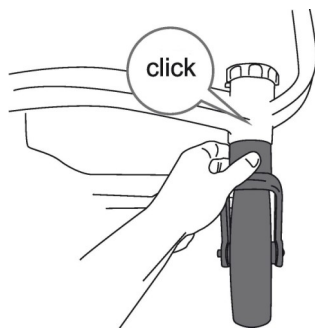
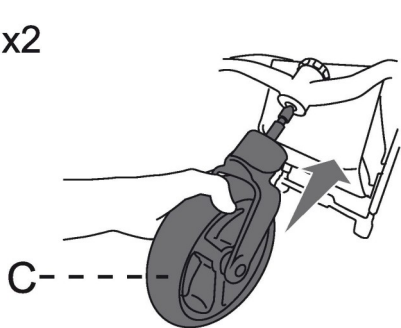

2

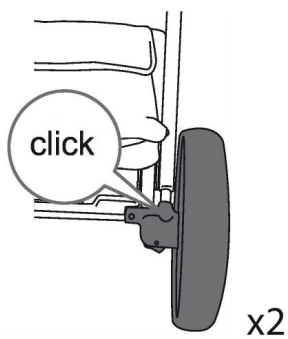
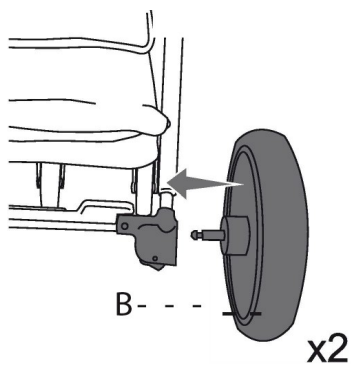
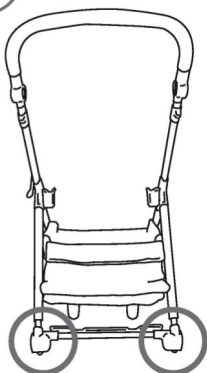

3. WHEEL REMOVAL

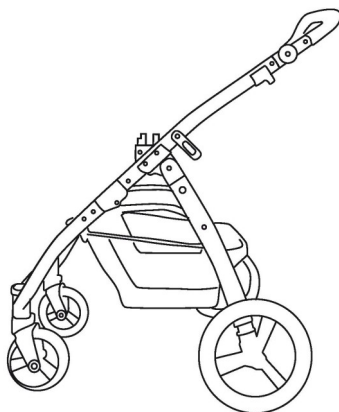

EN

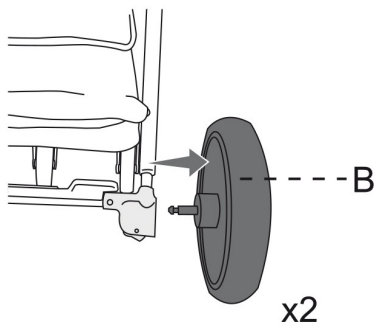
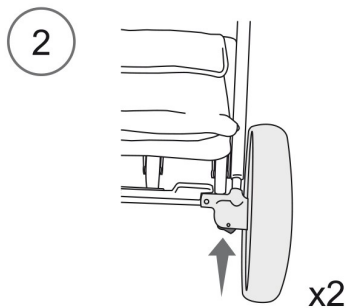
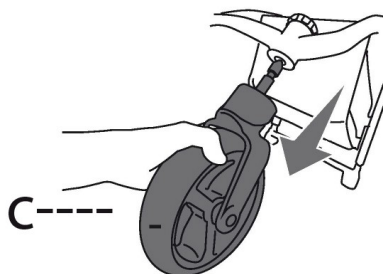
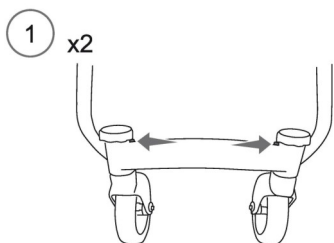
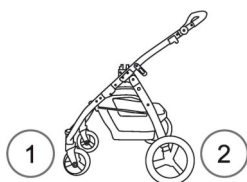

4. HANDLEBAR

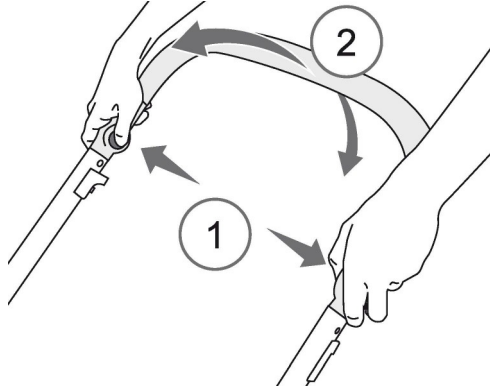
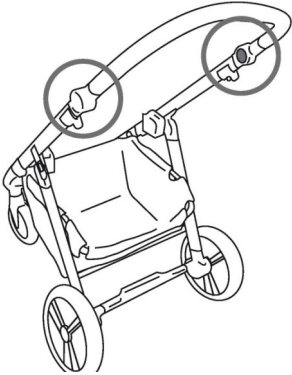

EN

5. BRAKE

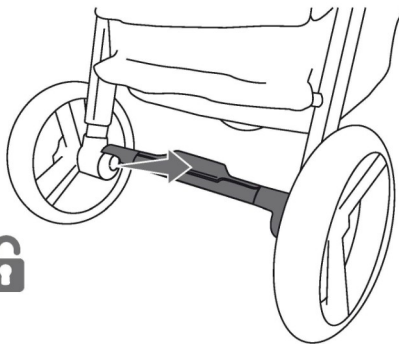
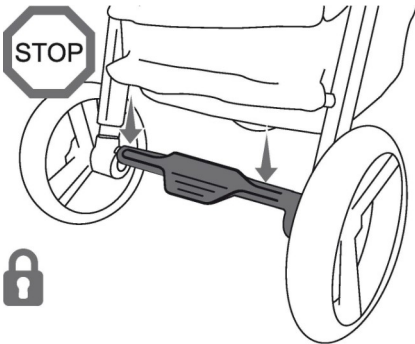

WARNING: The parking device shall be engaged when placing and removing the child.

6. LOCKING FRONT WHEEL

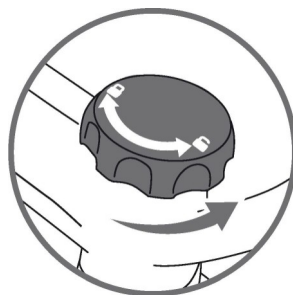
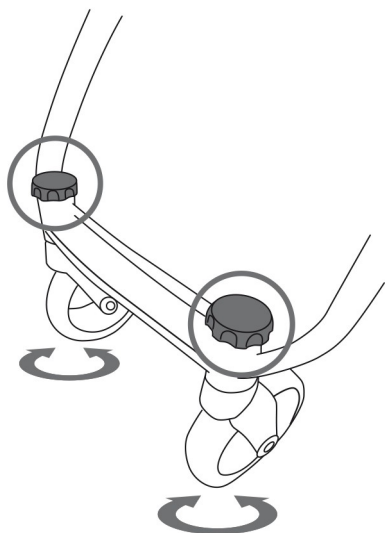

Swivel

EN

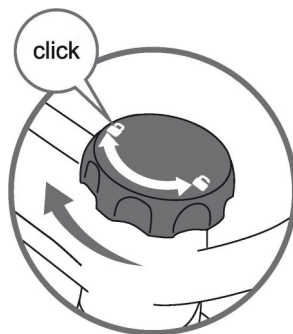
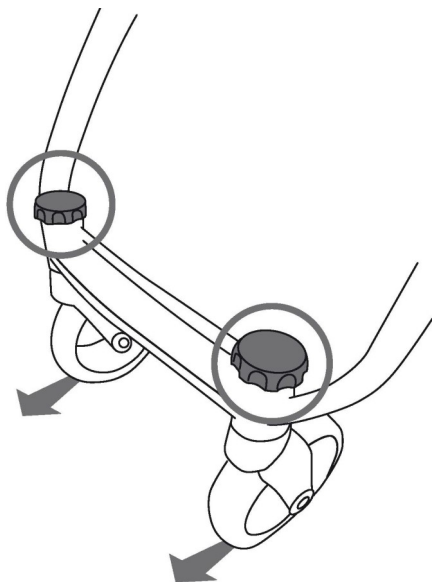

Fix

7. FITTING FRONT BUMPER

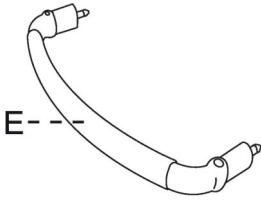

EN

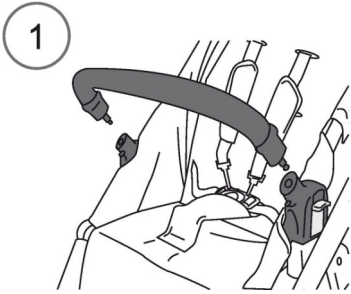

8. FRONT BUMPER REMOVAL

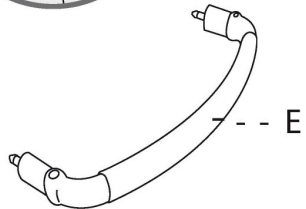
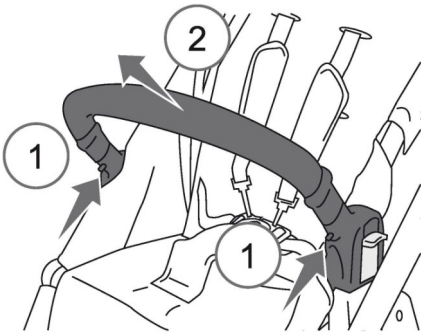

WARNING:

Always secure your child with the seat belt. The front bumper is not a restraint device. DO NOT lift the stroller by the bumper. Use care when attaching the bumper on the stroller with a child in the stroller.

9. FITTING CANOPY

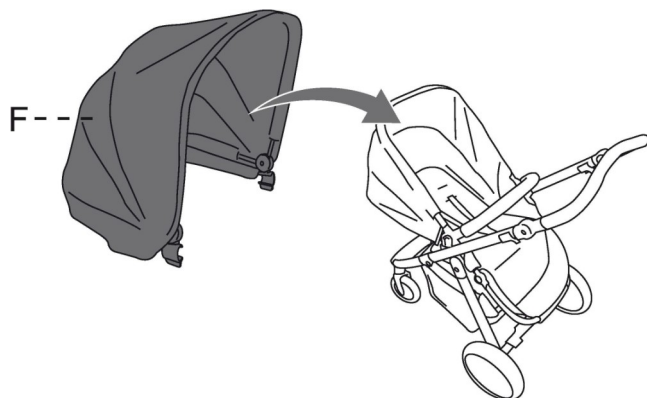

EN

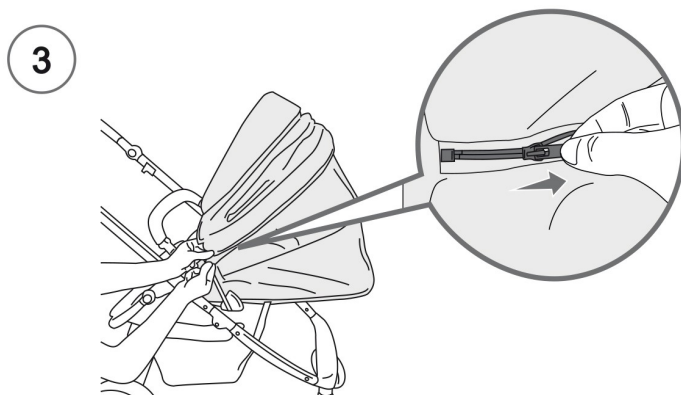
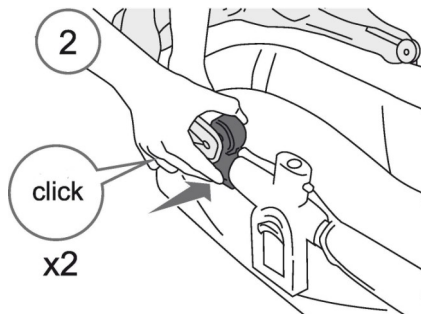
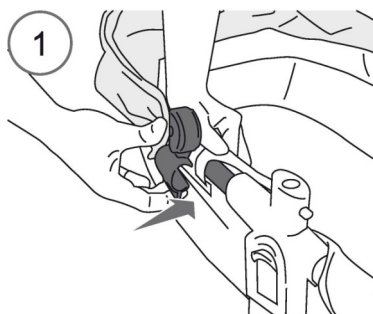

ASSEMBLING/USING

10. HARNESS

Close

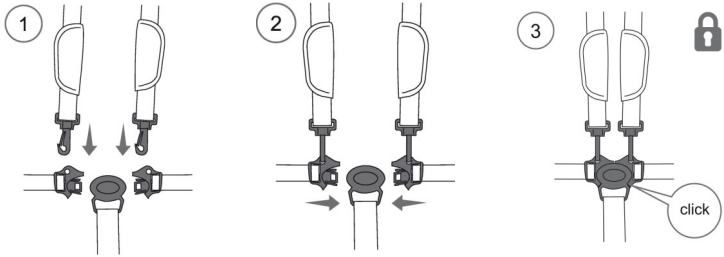

Open

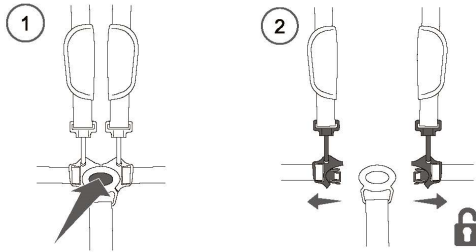

11. HARNESS FITTING

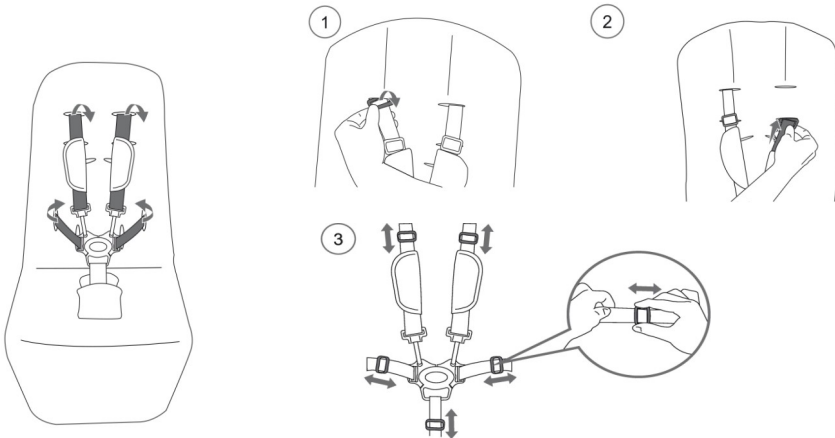

WARNING: ALWAYS USE THE CROTCH STRAP WITH SAFETY BELTS.

Ensure shoulder straps are clipped to hip safety belts.

Lock buckle parts of hip belts together into the cross belt (belt between the legs) until secure click is heard. Adjust shoulder, hip and crotch belt in right length to fit your child. To release belt just press the button.

12. FITTING THE REVERSIBLE SEAT FORWARDS

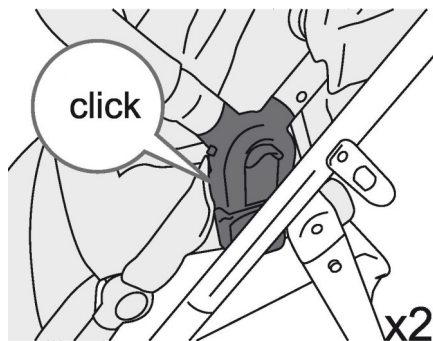
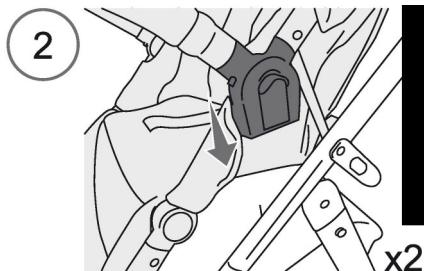
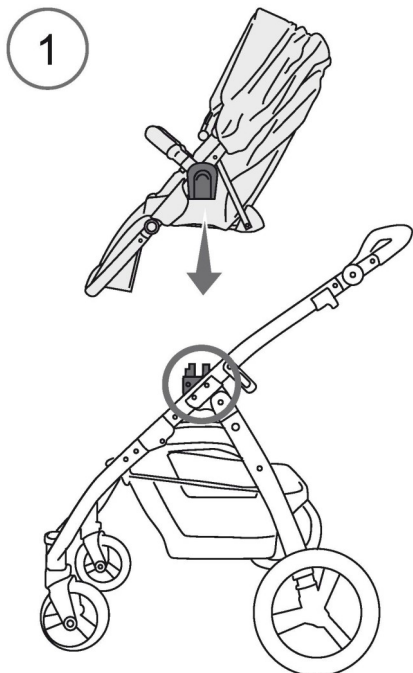

13. FITTING THE REVERSIBLE SEAT REARWARDS

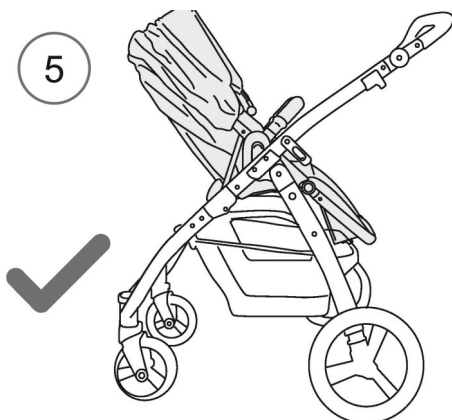
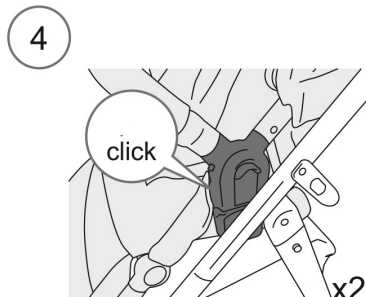
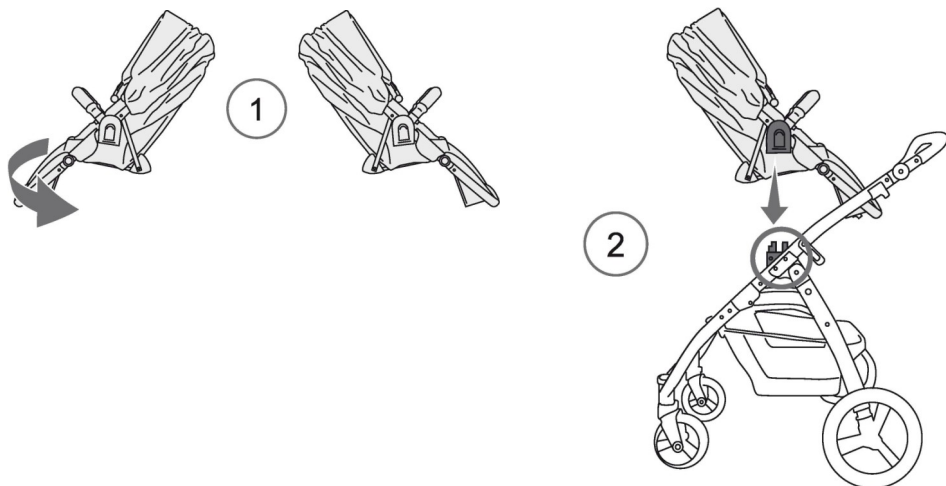

14. ADJUSTING THE BACKREST

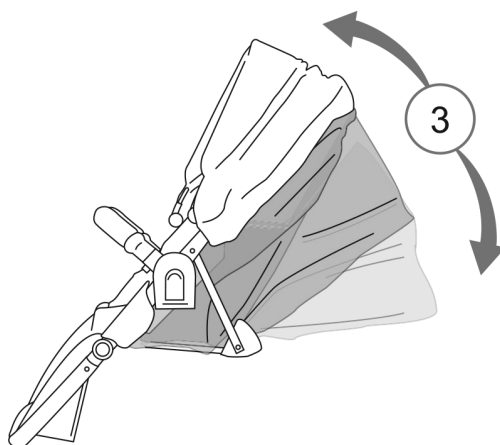
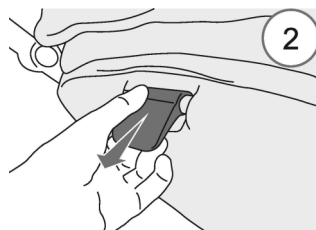
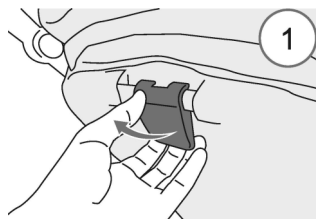

EN

15. SEAT REMOVAL

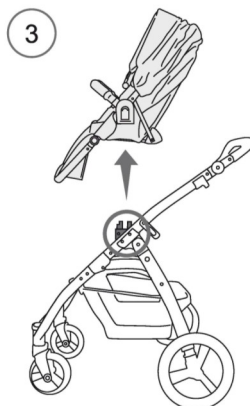
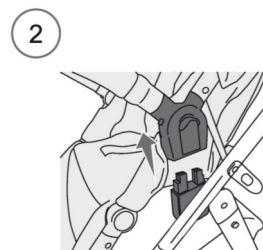
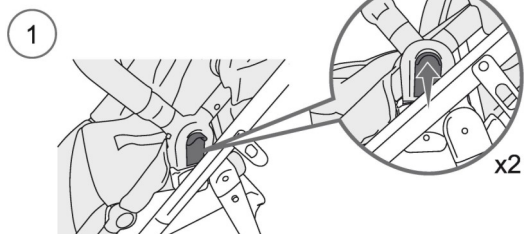

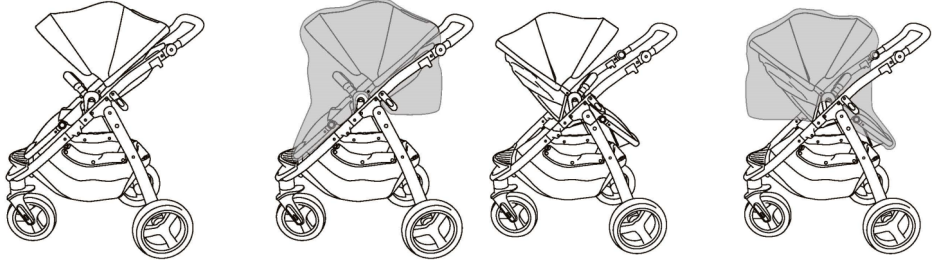
16. RAINCOVER

EN

WARNING:

Be extremely careful when using the rain cover. Store away from children when not in use. To be used under adult's supervision. Do not use the rain cover if the stroller is not fitted with the hood or sun canopy to prevent the risk of suffocation.

To prevent the risk of suffocation, never leave the stroller with child in it under the sun, with the rain cover fitted to it. To prevent your child from overheating, always remove the rain cover when indoor or in warm environments.

FOLDING

17. FOLDING

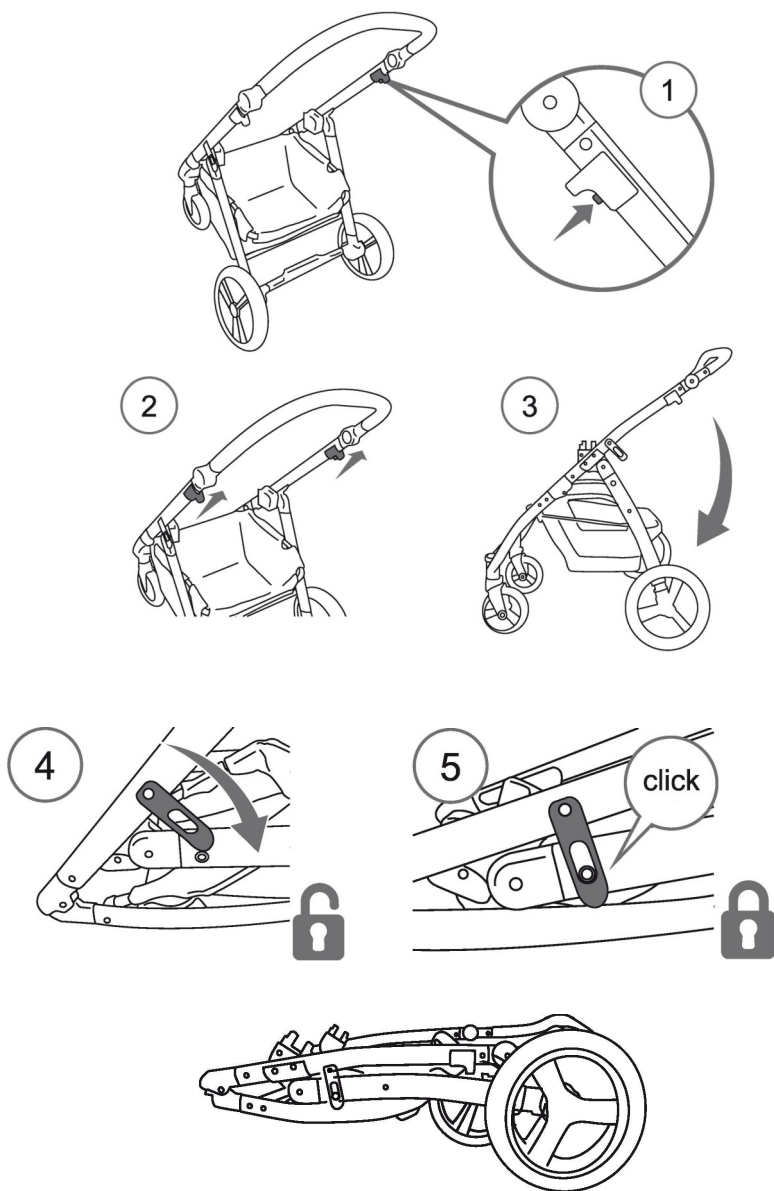

EN

REMOVAL

18. UPHOLSTERY REMOVAL

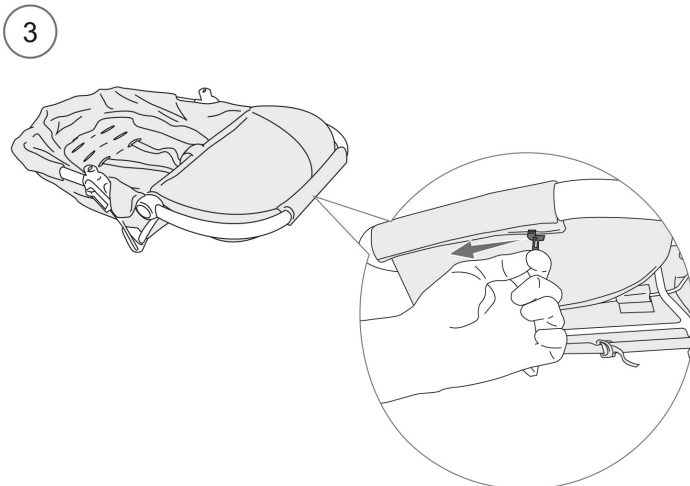
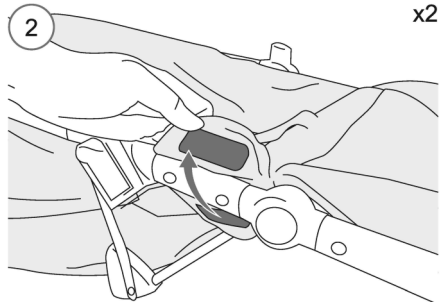
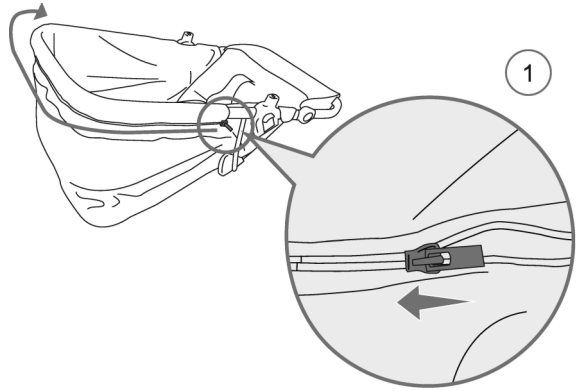

EN

REMOVAL

4

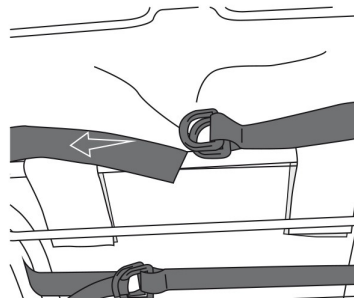
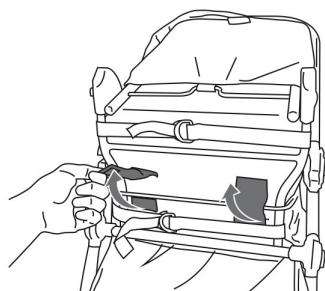
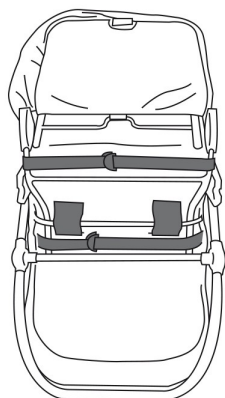

EN

5

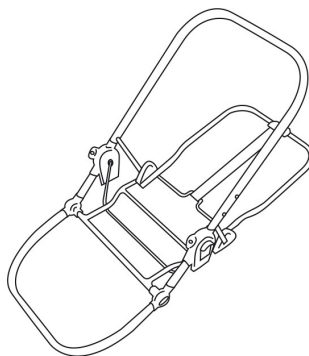
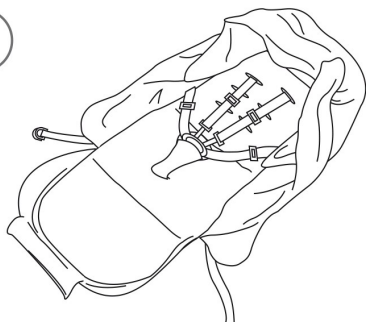

CARE AND MAINTENANCE

Before starting operation, please apply some lubricant silicone free oil Vaseline onto the hinges and joints to ensure smooth function.

To prolong the life of your nursery product, keep it clean and do not leave in the direct sunlight for extended periods of time.

Check the wheels regularly for wear and make sure that there is no dust and sand between the axles and wheels.

Removable fabric covers and trims may be cleaned using warm water with a household soap or a mild detergent. Allow it to dry fully in the air, preferably away from direct sunlight.

Do not allow the stroller to come in contact with salt water, this causes the formation of rust.

Check your stroller regularly. If any parts like bolts, screws, fabric pieces or stitching, are found to be loose, broken or damaged, always repair or replace them.

Where damage or dysfunction occurs, stop using the stroller and contact your dealer. Check and oil caster bolts and wheel axles periodically and replace any damaged parts immediately.

Helpful hints

If the wheels squeak, use a silicon based spray ensuring it penetrates the wheel and axles assembly.

Do not dry clean or use bleach.

Do not machine wash, tumble or spin dry, unless the care labelling on the product permits these methods.

Non removable fabric covers and trims may be cleaned using a damp sponge with soap or mild detergent. Allow it to dry completely before folding or storing it away. In some climates the covers and trims may be affected by mould and mildew. To help prevent this occurring, do not fold or store the product if it is damp or wet. Always store the product in a well ventilated area.

Always check parts regularly for tightness of screws, nuts and other fasteners, tighten if required. To maintain the safety of your nursery product, seek prompt repairs for bent, torn, worn or broken parts.

Use only parts and accessories approved by the supplier.



GUARANTEE

We grant 2 year guarantee on this product commencing on the date of purchase. Within the guarantee period we will eliminate, free of charge, any defects in the appliance resulting from faults in materials or workmanship, either by repairing or replacing the complete product.

This guarantee does not cover: damage due to improper use, normal wear or use as well as defects that have a negligible effect on the value or operation of the product.

Damages caused by overloading or wrong folding are not granted.

To obtain service within the guarantee period, hand in the complete product with your sales receipt to the store where the product has been bought.

The warranty applies only to the first owner and is not transferable.

EN

Top Mark B.V.
Postbus 308
8200 AH Lelystad
NETHERLANDS
service@topmark.nl
www.topmark.nl

EN 1888

WICHTIG: HEBEN SIE DIE GEBRAUCHSANLEITUNG FÜR SPÄTERE VERWENDUNG AUF.

- Vor der Benutzung lesen Sie die Gebrauchsanleitung sorgfältig durch und heben sie die Gebrauchsanleitung für spätere Verwendung auf.
- Die Sicherheit ihres Kindes kann beeinträchtigt sein, wenn Sie diese Anweisungen nicht beachten.
- Beim Austausch von Teilen und bei Reparatur ausschließlich Ersatzteile verwenden, die von Importeur geliefert werden.
- Bei Beschädigung durch Überlastung oder falsches Zusammenklappen erlischt die Garantie.
- Längere Sonneneinwirkung kann zu Farbänderungen der Materialien und Geweben führen.
- Das Produkt keinen extremen Temperaturen aussetzen. Bei extremen Sonnenschein oder Temperaturen können Farbänderungen entstehen oder Teile verbiegen.

DE

ACHTUNG

- Lassen Sie Ihr Kind niemals unbeaufsichtigt. Es kann gefährlich sein.
- Dieses Chassis ist kompatibel mit Reisewiege T8055 und/oder Sitze von PURE und/oder Autositz für FLAIR & PURE/ T8056 von Top Mark B.V. Dieses Chassis ist auch kompatibel mit Autositz Maxi Cosi Cabrio-Fix oder Maxi Cosi Pebble des Adapters.
- Der Sitzaufsatz ist nicht für Kinder unter 6 Monaten geeignet.
- Die Anordnung mit Buggy sitzen ist für Kinder ab 6 Monate bis 15 kg.
- Die Anordnung mit Reisewiege ist für Kinder ab der Geburt bis 9 kg.
- Die Anordnung mit Autositz ist für Kinder ab der Geburt bis 13 kg.
- FÜR AUTOSITZ MONTIER AUF EINEM FAHRGESTELL: dieser Autositz ist kein Ersatz für eine Wiege oder Bett. Wenn Kinder müde sind, sollten sie in ein geeignetes Reisewiege, Kinderbett oder in eine Wiege gelegt werden.
- Verwenden Sie immer das Rückhaltesystem.
- Das Höchstgewicht für Gegenstände die im Korb transportiert werden, ist 3 kg.
- Überlasten Sie den Kinderwagen nicht, da er sonst instabil werden kann.

- Dieses Wagen ist nicht geeignet zum Joggen oder Skaten.
- Befördern sie keine weiteren Kinder, Taschen, Warn oder Zubehör im Kinderwagen, es sei denn, dass das Zubehör in der Gebrauchsanweisung des Herstellers empfohlen wird.
- Um schwere Verletzungen durch herausfallen oder herausrutschen des Kindes zu vermeiden, Schnallen sie Ihr Kind immer mit dem 5– Punkt–Gurt an.
- Benutzen Sie immer den Schrittgurt in Verbindung mit dem Hüftgürtel.
- Dieser Kinderwagen darf grundsätzlich nur mit einem Kind besetzt werden pro Sitzplatz, Reisewiege oder Autositz.
- Am Schieber und/oder am Hinterseite der Rückenlehne und/oder an Seiten befestigte Lasten beeinträchtigen die Standfestigkeit des Wagens. Bei einer Überbeladung kann der Wagen instabil würden und sogar kippen. Dies führt zu Verletzungen Ihres Kind.
- Besondere Vorsicht ist geboten, wenn Sie den Kinderwagen über Bordsteinkanten oder Stufen bewegen. Bewegen Sie den Kinderwagen immer rückwärts.
- Offenes Feuer oder andere starke Hitzequellen wie elektrische Heizstrahler oder gasbeheizte Ofen usw. in der unmittelbaren Umgebung des Wagens sind eine Gefahr.
- Es ist zu vermeiden, dass heiße Flüssigkeiten, Stromkabel und andere mögliche Gefahren in Reichweite eines Kindes kommen können.
- Stellen Sie sicher, dass die Befestigungsvorrichtungen des Chassis, der Sitzeinheit des Kinderwagen und Autositz korrekt verriegelt sind.
- Benutzen Sie den Kinderwagen nicht, wenn irgendwelche Schrauben, Muttern, Bolzen usw. fehlen oder wenn irgendein Teil beschädigt ist.
- Überzeugen Sie sich davon, dass der Kinderwagen Vollkommen aufrecht steht und dass alle Verriegelungen eingerastet sind, bevor Sie das Kind in den Kinderwagen setzen.
- Bevor Sie Einstellung am Kinderwagen vornehmen, vergewissern Sie sich, dass der Körper des Kindes nicht mit beweglichen Teilen in Kontakt geraten kann.
- Kinderwagen niemals auf Treppen oder Rolltreppen benutzen. Wagen zusammenklappen und tragen.
- Beim Abstellen des Wagens Bremsen immer feststellen.
- Lassen Sie Ihr Kind nicht mit diesem Produkt spielen.
- Das Kind niemals im Wagen oder auf der Fußleiste stehen lassen.

- Wenn Sie Kinder in dem Wagen setzen oder sie herausnehmen, immer den Feststellmechanismus aktivieren.
- Niemals Gegenstände auf der Verdeck ablegen, da der Kinderwagen dadurch instabil werden kann.
- Um Erstickungsgefahr zu vermeiden, die Regenschutz von Kindern fernhalten. Den Regenschutz nicht verwenden, wenn das Verdeck oder die Sonnenkappe nicht am Wagen befestigt sind, und niemals den Wagen mit dem Kind in die Sonne stellen, wenn der Regenschutz angebracht ist, um ein Erstickungsrisiko zu vermeiden.
- Verwenden Sie keine Zubehör oder Ersatzteile, die nicht von der Gebrauchsanweisung empfohlen werden.
- Keine andere Zubehör anbringen, die nicht vom Hersteller genehmigt wurden.
- Nur Ersatzteile anbringen, die vom Hersteller/Distributor mitgeliefert oder genehmigt wurden.
- Um Verletzungen zu vermeiden, Ihr Kind fernhalten wenn Sie den Wagen entfalten oder falten.
- Kinderwagen nicht in die Nähe von Treppen oder Stufen stellen.
- Überprüfen, warten und reinigen Sie den Kinderwagen regelmäßig.
- Regelmäßige Pflege aller Metallteile des Kinderwagens ist erforderlich, damit der Kinderwagen sein gutes Aussehen beibehält. Die Enden der Achse müssen etwa alle 4 Wochen gereinigt und geölt werden.
- Stellen Sie den Kinderwagen nicht auf Parkett-, Laminat, Linoleum oder Teppichböden ab! Die Räder können Flecken auf dem Boden verursachen, die sich nicht mehr entfernen lassen!
- Wenn das Produkt nicht benutzt wird, halten Sie es stets von Kindern fern.



ACHTUNG



MONTIEREN/GEBRAUCH

Bitte vergewissern Sie sich, dass die folgend aufgeführten Teile der Packung enthalten sind:

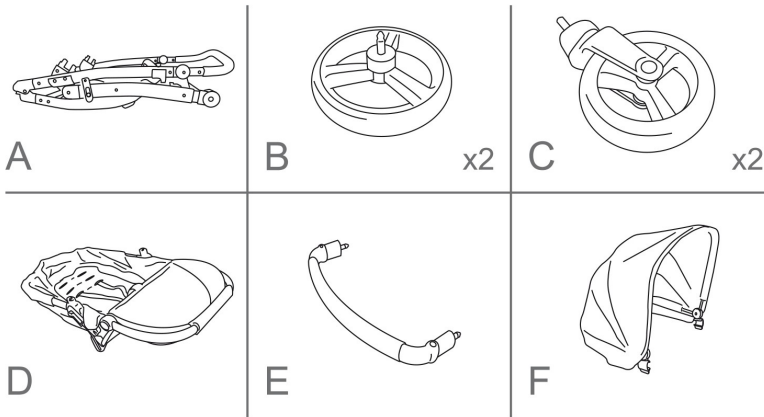

- | | |
|----------------|-------------|
| A. Rahmen | Colour Pack |
| B. Hinterräder | E. Bügel |
| C. Vorderräder | F. Verdeck |
| D. Sitz | |

Beachten Sie, dass die Stoffmuster, Farbfotos sowie die Zubehörteile des Kinderwagens, die in dieser Gebrauchsanweisung gezeigt werden, von denen des Produkts abweichen können, dass Sie gekauft haben.

Sollten ein oder mehrere der oben genannten Teile fehlen oder defekt sein, können Sie sich, bevor Sie das Produkt in Gebrauch nehmen, an das Geschäft, in dem Sie den Artikel gekauft haben, wenden.

ACHTUNG: Halten Sie sämtliches Verpackungsmaterial von Babys und Kindern fern, um Erstickungsgefahr zu vermeiden.

Optional lieferbar:

T8055
Reisewiege



T8056
Autositz 0+



M8056
Adapterschlüssel für MC

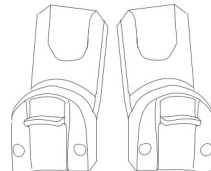

INDEX

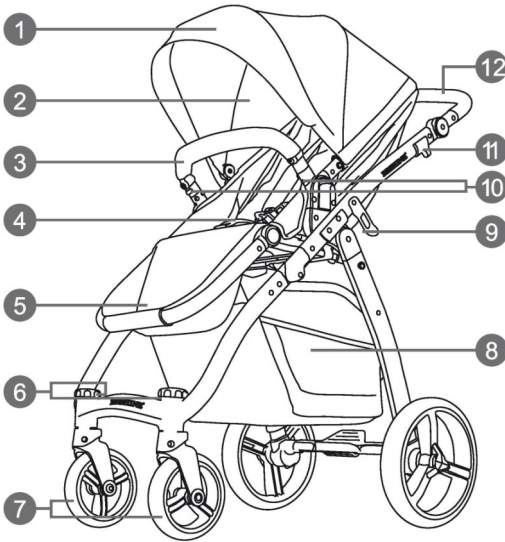

1. Verdeck
2. Sitz
3. Armlehnen
4. Gurt
5. Fußstütze
6. Vorrichtung zum Sperren der Vorderräder
7. Vorderräder
8. Korb
9. Verriegelungsmechanismus
10. Vorrichtung zum Wegklappen der Armlehnen
11. Klappmechanismus
12. Griffbügel

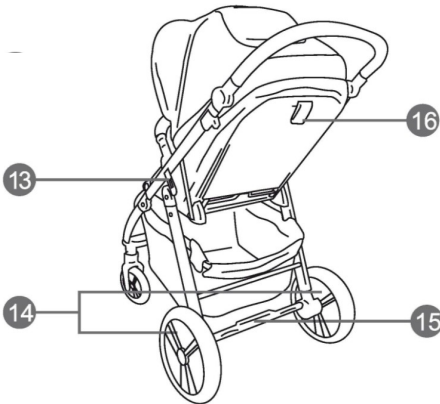

13. Verriegelungsmechanismus
14. Hinterräder
15. Bremse
16. Einsteller der Rückenlehne

MONTIEREN

1. AUFKLAPPEN

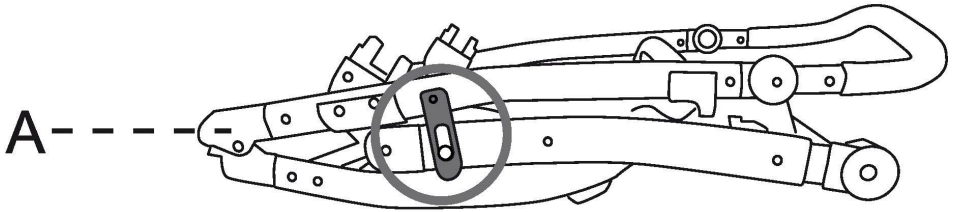

1

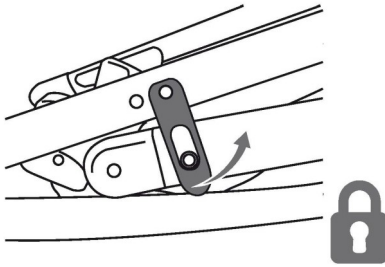

2

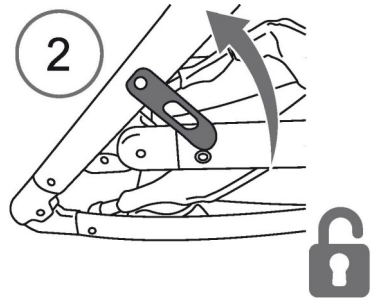

3

click

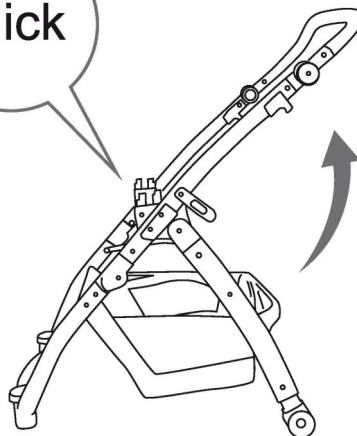

DE

MONTIEREN/GEBRAUCH

2. RAD-BAUGRUPPE

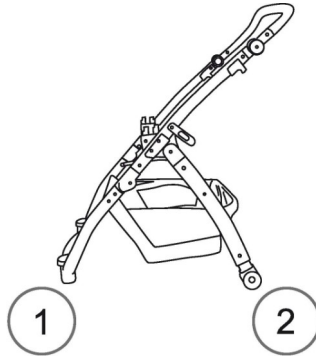

DE 1 x2

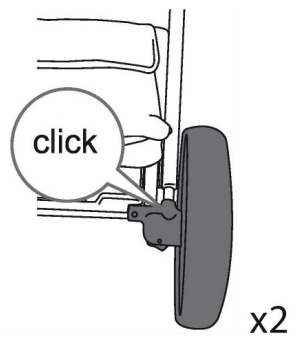
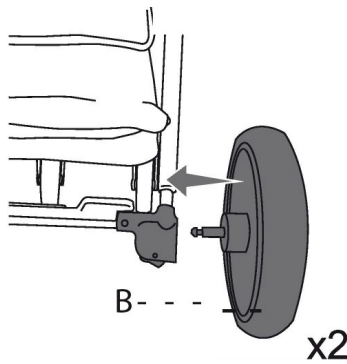
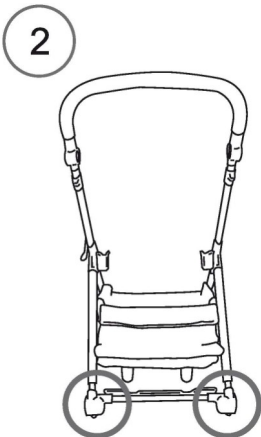
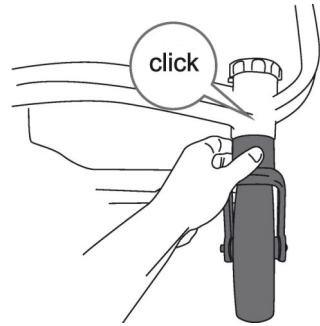
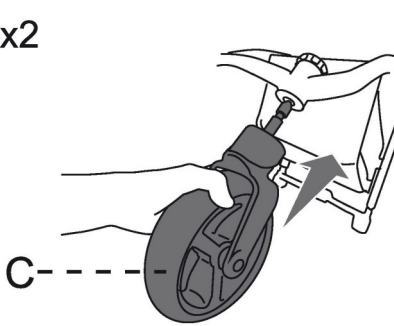

3. RAD ENTFERNEN

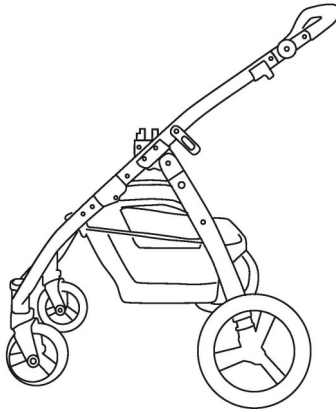

DE

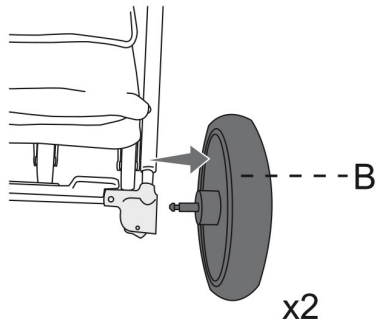
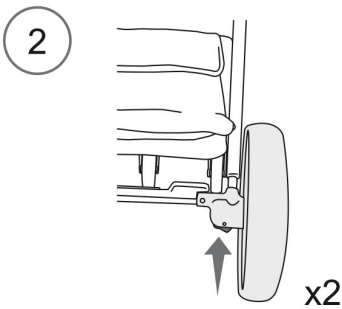
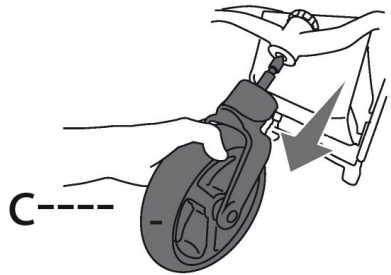
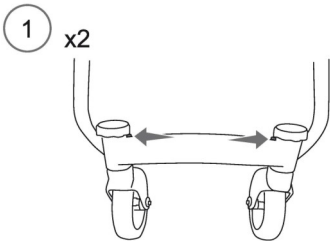
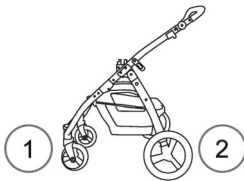

4. LENKSTANGE

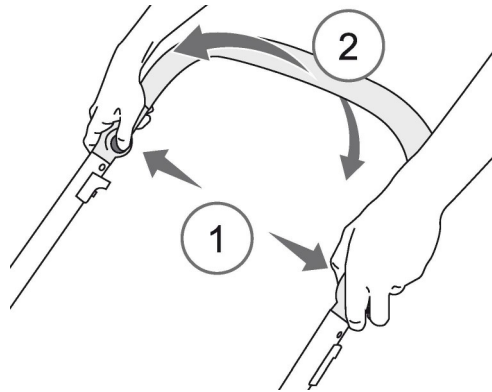
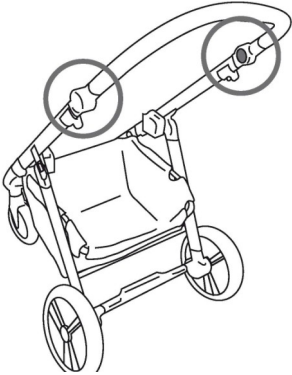

5. BREMSE ZUM ABSTELLEN

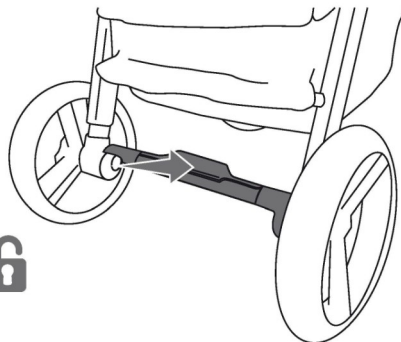
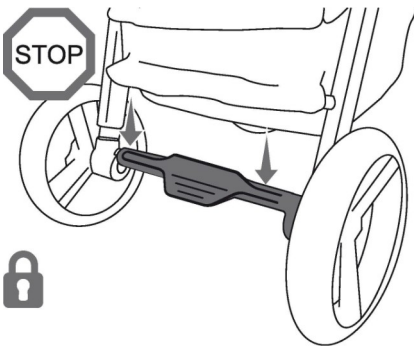

ACHTUNG: Wenn Sie Kinder in dem Wagen setzen oder sie herausnehmen, immer den Feststellmechanismus aktivieren.

DE

6. FESTSTELLER DER VORDERRÄD

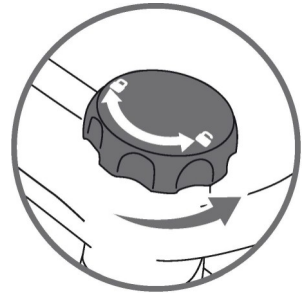
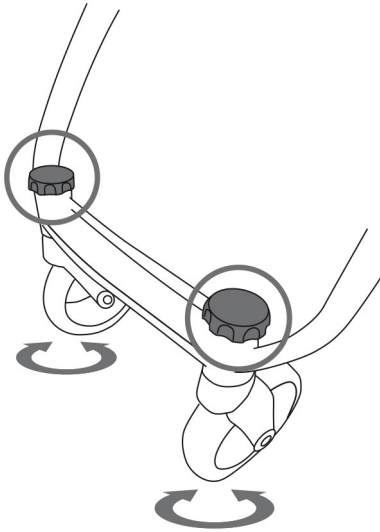

Schwenken

DE

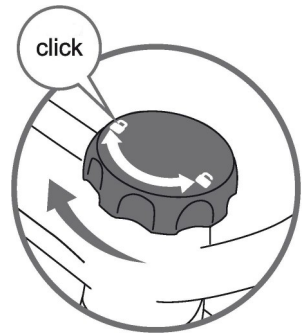
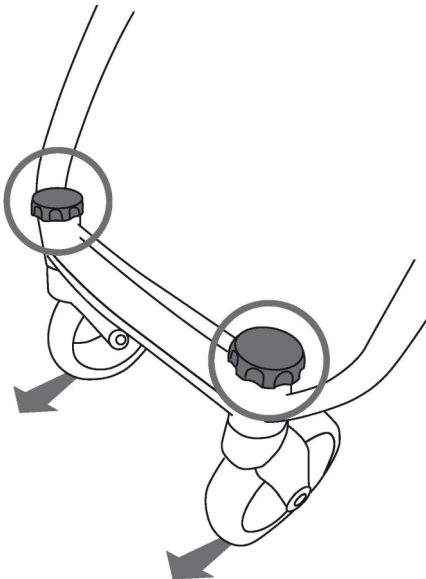

Befestigen

7. MONTAGE DER ARMLEHNE

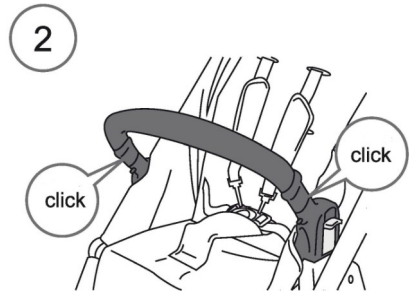
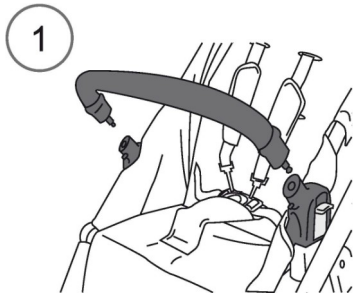
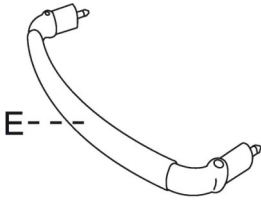

8. ARMLEHNE ABMONTIEREN

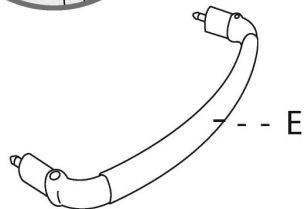
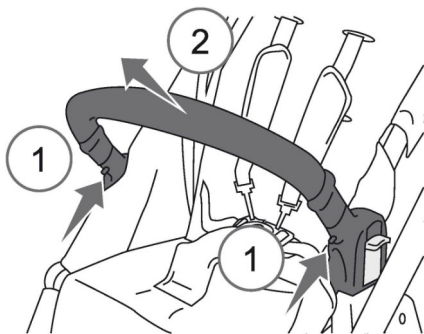

ACHTUNG:

Achten Sie darauf, dass Ihr Kind immer den Sicherheitsgurt trägt. Die Armlehne ist keine Sicherheitsvorkehrung. Den Kinderwagen NICHT am Armlehne anheben. Seien Sie vorsichtig, wenn Sie die Armlehne am Kinderwagen befestigen, während das Kind im Wagen sitzt.

9. BEFESTIGEN DES VERDECKS

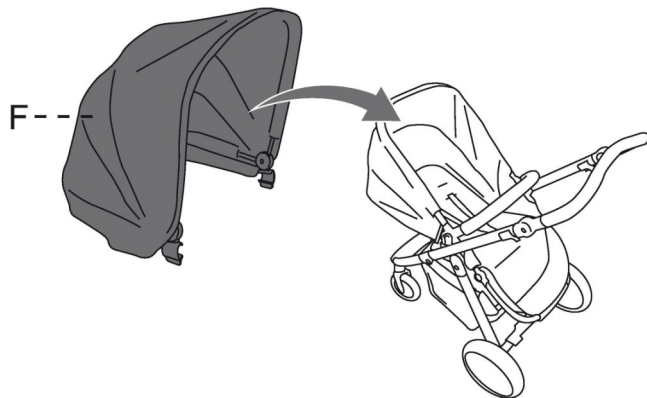

DE

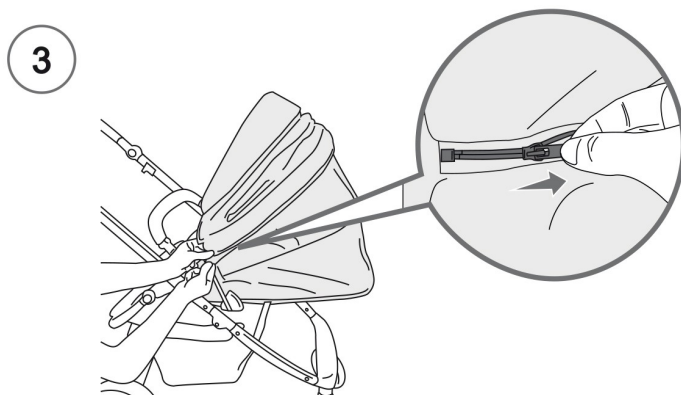
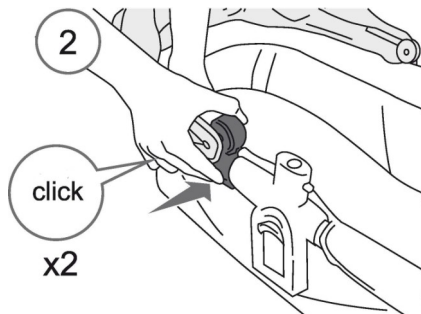
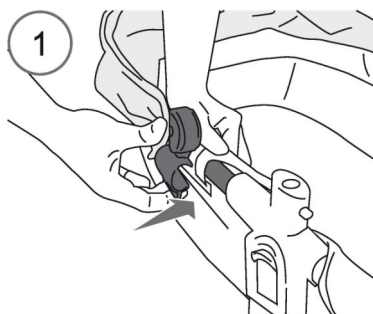

MONTIEREN/GEBRAUCH

10. GURT

Schließen

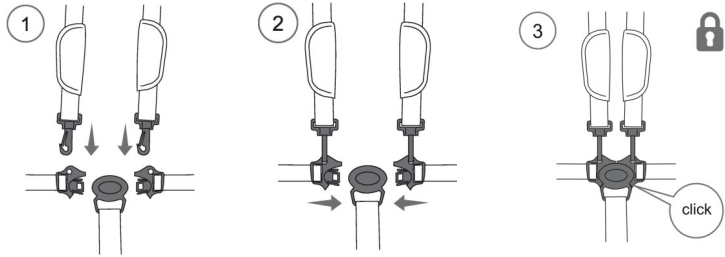

Öffnen

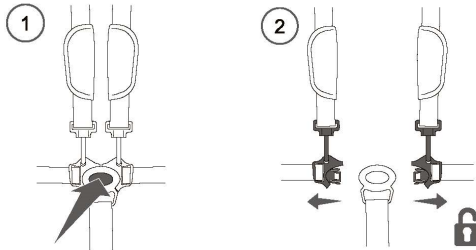

11. GURT ABMONTIEREN

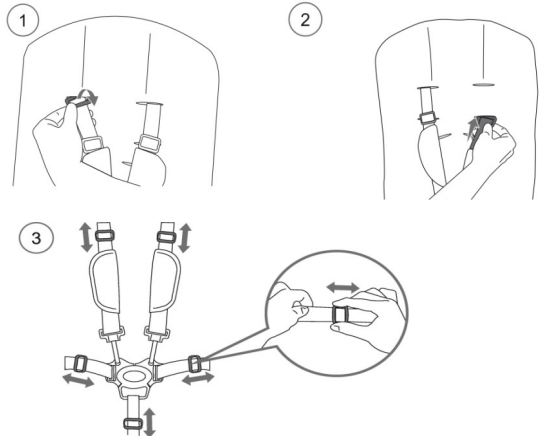
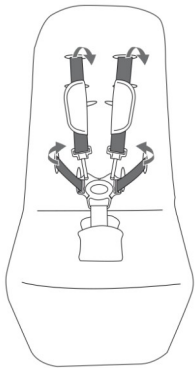

WARNUNG: VERWENDEN SIE DEN SICHERHEITSGURT IMMER IN VERBINDUNG MIT DEM BECKENGURT.

Sorgen Sie dafür, dass die Schultergurte an den Enden der Hüftgurte eingeschnappt sind. Die Enden der Hüftgurte in den Schrittgurt (das Band, das zwischen den Beinen geführt wird) einschnappen. Schulter-, Hüft- und Schrittgurt auf die richtige Länge einstellen, so dass das Kind gut fixiert ist. Zum Öffnen des Gurts auf das Kunststoffteil in der Mitte der Schnalle drücken.

MONTIEREN/GEBRAUCH

12. MONTAGE DES UMKEHRBARER SITZES VORWÄRTS GERICHTET

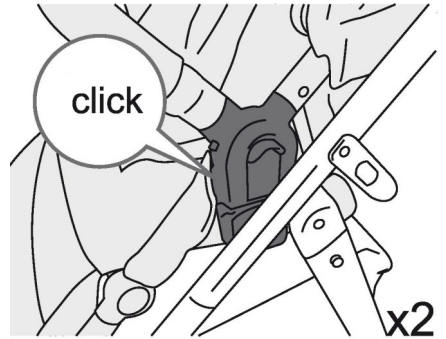
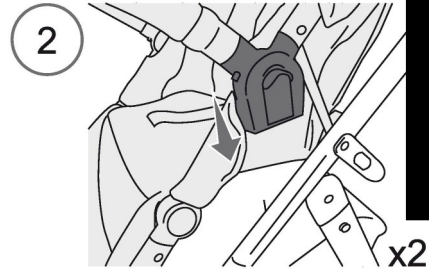
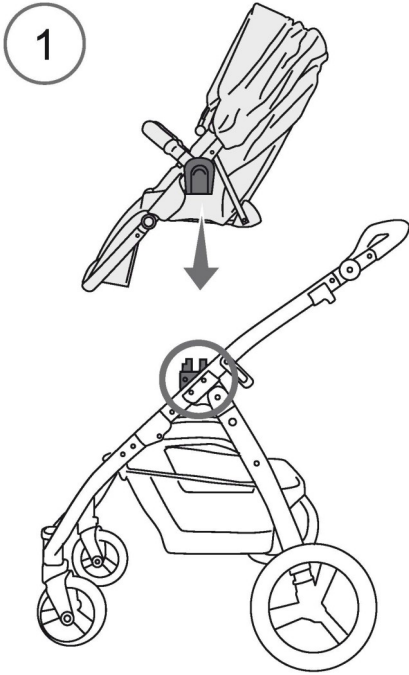

DE

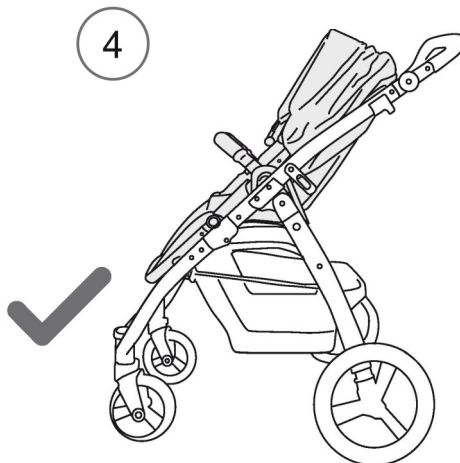

MONTIEREN/GEBRAUCH

13. MONTAGE DES UMKEHRBARER SITZES HINTENWÄRTS GERICHTET

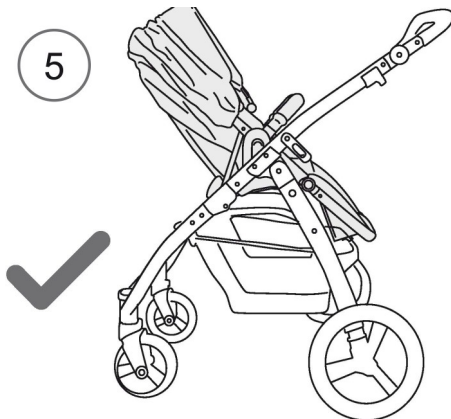
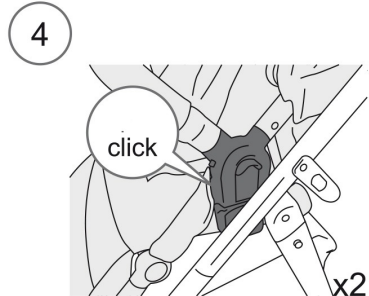
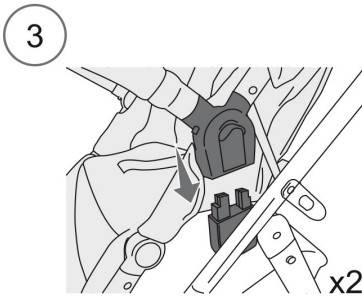
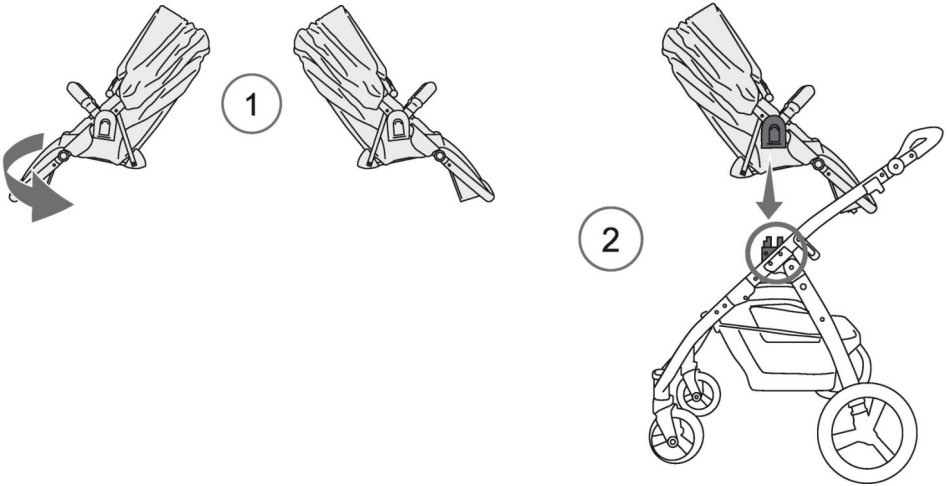

DE

14. VERSTELLUNG DER RÜCKENLEHNE

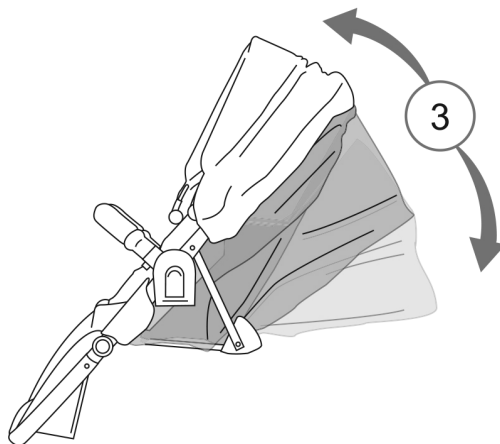
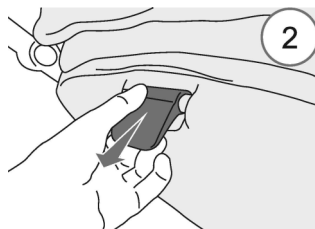
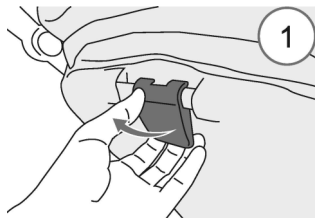

15. SITZ ABMONTIEREN

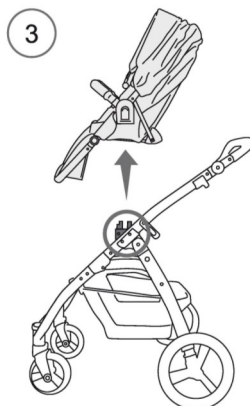
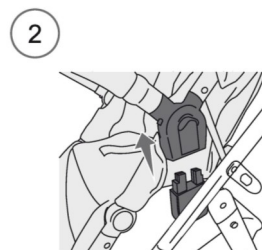
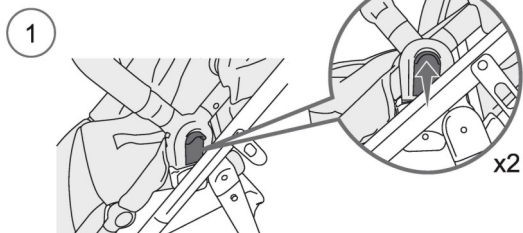

DE

16. REGENSCHUTZ

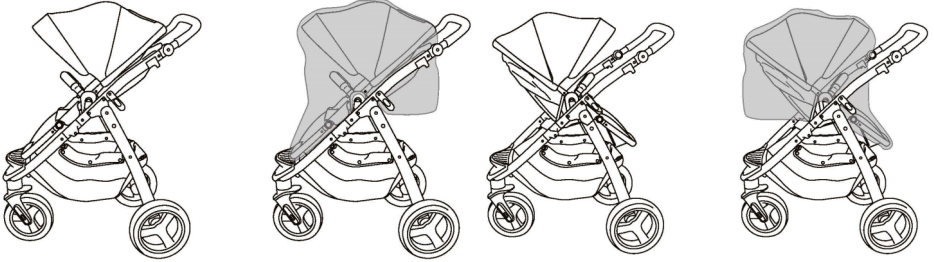

DE

ACHTUNG:

Bei Verwendung des Regenschutz sehr vorsichtig sein. Außerhalb der Reichweite von Kindern auf-bewahren, wenn nicht in Gebrauch. Nur unter Aufsicht von Erwachsenen verwenden. Den Regenschutz nicht verwenden, wenn das Verdeck oder die Sonnenkappe nicht am Kinderwagen befestigt sind, und niemals den Kinderwagen mit dem Kind in die Sonne stellen, wenn der Regenschutz angebracht ist, um ein Erstickungsrisiko zu vermeiden. Den Regenschutz in geschlossenen Räumen und in warmer Umgebung entfernen, um Ihr Kind vor zu großer Hitze zu schützen.

ZUSAMMENKLAPPEN

17. ZUSAMMENKLAPPEN

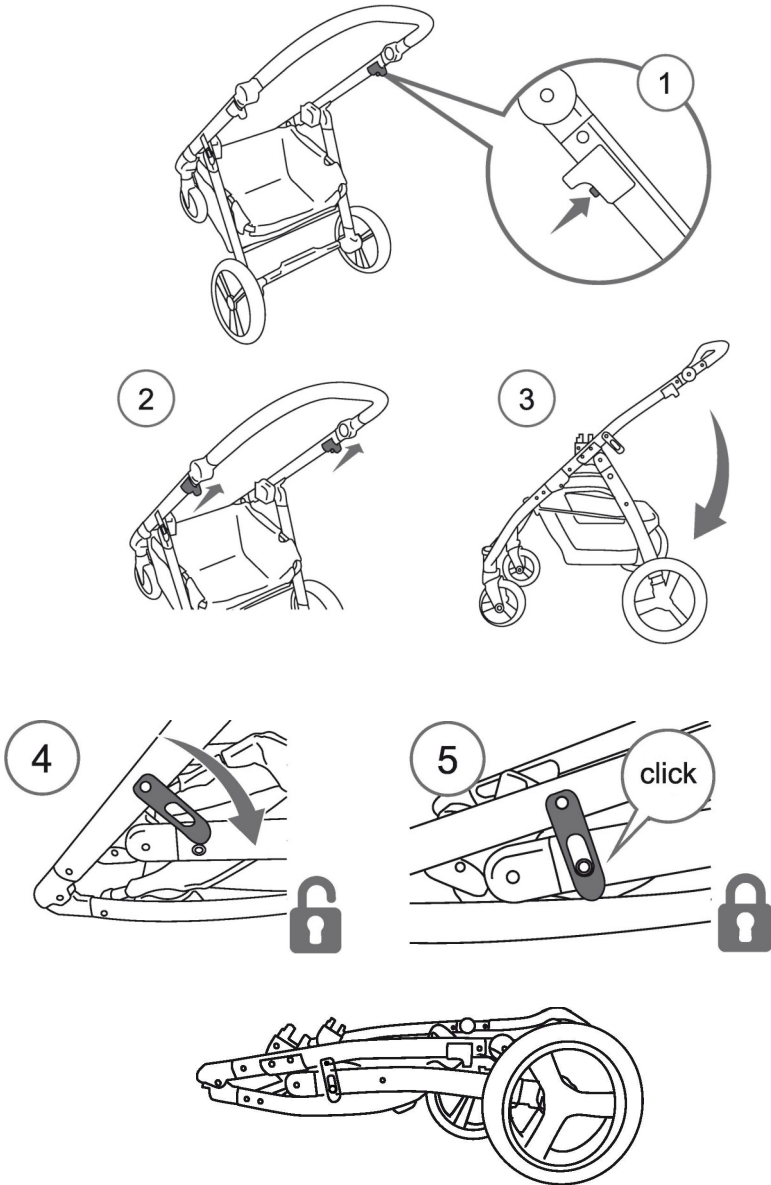

DE

ENTFERNUNG

18. SITZBEZUG ABMONTIEREN

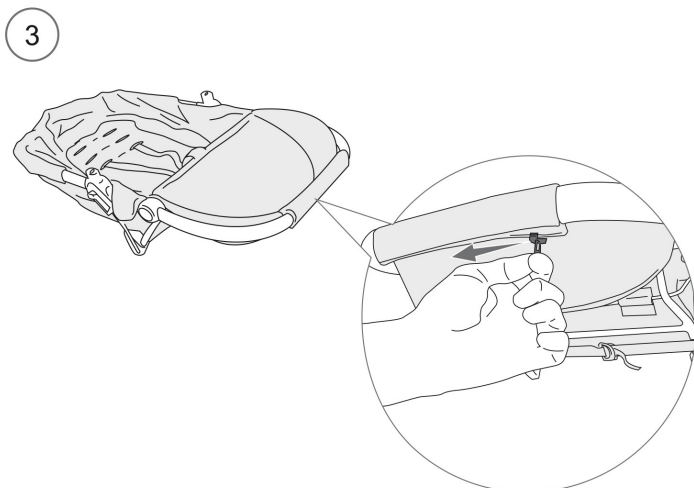
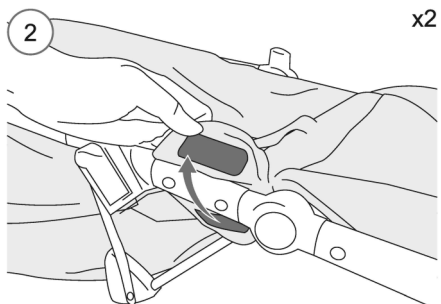
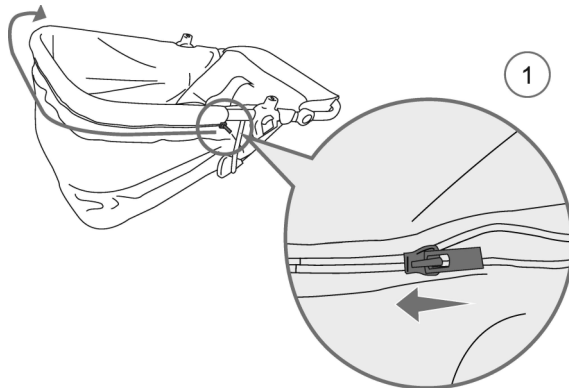

ENTFERNUNG

4

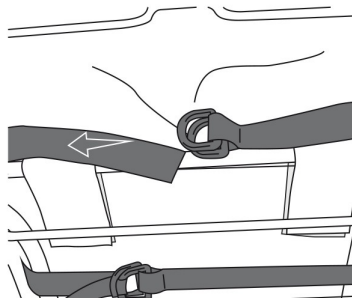
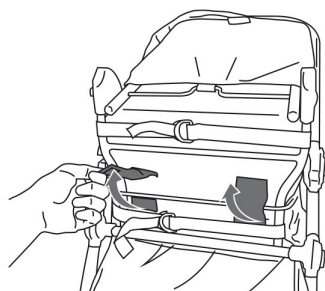
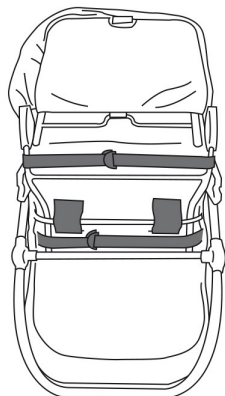

DE

5

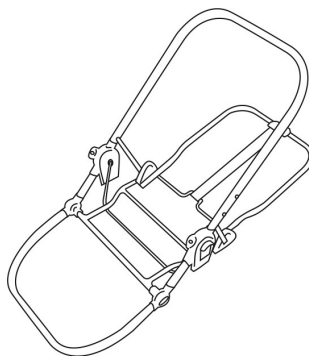
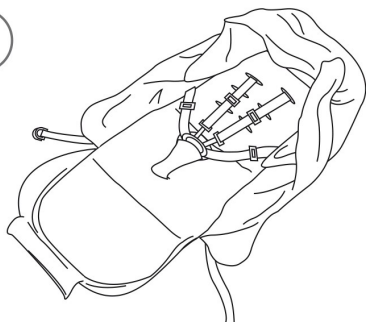

PFLEGE

Tragen sie vor der Inbetriebnahme etwas silikonfreies Vaselineöl als Schmiermittel auf die Scharniere und Gelenke auf, um ein reibungsloses Funktionieren zu gewährleisten. Um eine möglichst lange Lebensdauer dieses Kinderprodukts zu gewährleisten, halten Sie das Produkt stets sauber und achten Sie darauf, dass es nicht über einen längeren Zeitraum direkter Sonneneinstrahlung ausgesetzt ist.

Die Räder regelmäßig auf Verschleiß überprüfen und sie Staub und Sand frei halten. Abnehmbare Stoffverkleidungen und Verzierungen dürfen mit warmen Wasser und Haushaltsseife oder mit einem milden Reinigungsmittel gereinigt werden. Danach sollten Sie diese Teile vollständig trocknen lassen und dabei direkte Sonneneinstrahlung vermeiden.

Den Kinderwagen nicht mit Salzwasser in Berührung kommen lassen, da er sonst zu Rostbildung kommen kann.

Überprüfen Sie den Kinderwagen regelmäßig. Wenn irgendwelche Teile wie Bolzen, Schrauben, Stoffteile oder Nähte fehlen, schadhaft oder locker sind, nehmen Sie eine Reparatur oder einen Austausch vor.

Wenn Schäden oder Fehlfunktionen auftreten, benutzen Sie den Kinderwagen nicht länger, und wenden Sie sich an Ihren Händler.

Überprüfen und ölen sie regelmäßig die Bolzen und die Radachsen, und tauschen sie schadhafte Teile aus.

Nützlichen Tipps

Wenn die Räder quietschen, verwenden Sie ein Spray auf Silikonbasis. Achten Sie darauf, dass das Spray gut auf die Räder und die Achse einwirken kann.

Vermeiden Sie chemische Reinigung oder Bleichmittel

Das Produkt darf nicht in der Waschmaschine, im elektrischen Wäschetrockner oder in der Wäscheschleuder gereinigt bzw. Getrocknet werden, es sei denn ist zugelassen nach dem Pflegeetikett des Produkts.

Nicht abnehmbare Stoff Verkleidungen und Verzierungen dürfen mit einem feuchten Schwamm mit Seife oder mit einem milden Lösungsmittel gereinigt werden. Lassen Sie diese Teile anschließen vollständig trocknen, bevor Sie das Produkt zusammenklappen oder lagern. Unter bestimmten klimatischen Bedingungen können die Verkleidungen und Verzierungen Schimmel ansetzen. Um dies zu vermeiden, sollten Sie das Produkt nicht zusammenklappen oder lagern, wenn es nass oder feucht ist. Lagern Sie das Produkt immer in einer gut gelüfteten Umgebung.

Prüfen Sie regelmäßig, ob keine Schrauben, Muttern und andere Befestigungsmittel locker sitzen. Ziehen Sie diese gegebenenfalls fest an. Um die Sicherheit dieses Kinderprodukts zu gewährleisten, stellen Sie sicher, dass alle verbogenen, zerrissenen, verschlissenen oder defekten Teile sofort repariert werden. Verwenden sie ausschließlich vom Lieferanten anerkannte Ersatz- und Zubehörteile.



GARANTIE

Als Hersteller übernehmen wir für dieses Gerät - nach Wahl des Käufers zusätzlich zu den gesetzlichen Gewährleistung Ansprüchen gegen den Verkäufer - eine Garantie von zwei Jahren ab Kaufdatum. Innerhalb dieser Garantiezeit beseitigen wir nach unserer Wahl durch Reparatur oder Austausch des Gerätes unentgeltlich alle Mängel, die auf Material- oder Herstellungsfehlern beruhen.

Von der Garantie sind ausgenommen: Schäden durch unsachgemäßen Gebrauch, normaler Verschleiß und Verbrauch sowie Mängel, die den Wert oder die Gebrauchstauglichkeit des Gerätes nur unerheblich beeinflussen.

Bei Beschädigung durch Überbelastung oder falsches Zusammenklappen erlischt die Garantie.

Im Garantiefall senden Sie das Gerät mit Kaufbeleg bitte an das Geschäft, wo Sie das Gerät gekauft haben.

Die Garantie gilt nur für den ersten Eigentümer und ist nicht übertragbar.

DE

Top Mark B.V.
Postbus 308
8200 AH Lelystad
NIEDERLANDE
service@topmark.nl
www.topmark.nl

EN1888

IMPORTANT: CONSERVER LES INTRUCTIONS POUR UNE CONSULTATION FUTURE.

- Veuillez lire attentivement ces instructions et les conserver pour une consultation future.
- La sécurité de votre enfant peut être affectée si vous ne suivez pas ces instructions.
- En cas de remplacement de pièces ou de réparation, utilisez uniquement des pièces livrées par importateur.
- La garantie échoit en cas de surcharge ou de pliage incorrect.
- Une exposition prolongée à la lumière du soleil peut décolorer des matériaux et des tissus.
- N'exposez pas le produit à des températures extrêmes. Lumière du soleil extrême ou températures extrêmes peut entraîner des modifications de couleur ou toutes parties.

AVERTISSEMENT

- Ne laissez jamais votre enfant seul sans surveillance. Il peut être dangereux.
- Ce châssis est compatible avec le couffin T8055 et/ou le siège de PURE et/ou le siège-auto pour FLAIR & PURE / T8056 de Top Mark B.V. Ce châssis est aussi compatible avec le siège-auto Maxi Cosi Cabrio-Fix ou Maxi Cosi Pebble quand vous utilisez l'adaptateur.
- Ce siège ne convient pas pour des enfants de moins de 6 mois.
- Une configuration avec des sièges de poussette est possible de 6 mois à 15 kg.
- Une configuration avec un couffin est possible de la naissance à 9 kg.
- Une configuration avec un siège-auto est possible de la naissance à 13 kg.
- POUR LE SIÈGE-AUTO INSTALLÉ SUR UN CHÂSSIS: Ce siège-auto ne remplace pas un berceau ou un lit. Si votre enfant a besoin de dormir, il doit être placé dans un couffin, lit bébé ou un lit approprié.
- Toujours utiliser le système de retenue.
- Toute marchandise portée dans le panier ne peut passer 3 kg.
- Ne surchargez pas la poussette, cela pouvant la rendre instable.
- Ce produit n'est pas conçu pour courir ou patiner.

- Ne portez pas d'enfants, de sacs, de marchandises ou d'accessoires supplémentaires dans la poussette, sauf s'ils sont recommandés dans les instructions du fabricant.
- Pour éviter toute blessure grave suite à une chute ou une glissade, utilisez toujours la ceinture à 5 point.
- Utilisez toujours l'entrejambe avec la ceinture de maintien.
- Cette poussette doit être utilisée que pour un enfant par siège, par couffin ou par siège-auto.
- Ne suspendez pas de sacs lourds aux poignées et/ou l'arrière du dossier et/ou les côtes de la poussette, cela pourrait entraîner la chute de la poussette et votre enfant pourrait être blessé.
- Soyez particulièrement attentive en manœuvrant la poussette pour monter sur ou descendre d'un trottoir ou d'une marche. Il est préférable de la faire à reculons.
- Le feu nu ou d'autres sources thermiques comme les radiateurs électriques, les fourneaux à gaz, etc. à proximité immédiate de la Poussette représentent un danger.
- Éviter que des liquides chauds, cordons électriques ou autres dangers potentiels ne risquent d'être à portée d'un enfant.
- Vérifiez avant utilisation que les dispositifs de fixation du cadre du landau ou du siège ou du siège-auto soient correctement enclenchés.
- N'utilisez pas la poussette si des vis, écrous, boulons, etc. sont manquants ou si un composant est endommagé ou manquant.
- Assurez-vous que la poussette soit entièrement montée et contrôlez si tous les verrous sont actionnés avant de placé un enfant dans la poussette.
- Avant de régler la poussette, assurez-vous que le corps de l'enfant soit à l'écart de pièces mobiles.
- N'empruntez pas les escaliers ou les escalators, fermez la poussette et portez-la.
- Toujours enclencher le frein de la poussette lorsqu'il est à arrêt.
- Ne laissez pas votre enfant jouer avec ce produit.
- Ne laissez pas l'enfant se tenir debout dans la poussette ou sur le repose-pieds.
- Veillez à enclencher le frein de la poussette lorsque vous installez un enfant ou lorsque vous le retirez de la poussette.
- Ne déposez rien sur la capote pare-soleil, cela pourrait rendre la poussette instable.

- Tenez l'habillage de pluie en plastique à l'écart d'enfants pour éviter toute asphyxie. Pour éviter tout risque de suffocation, n'utilisez pas l'habillage de pluie si la poussette n'est pas équipée de la capote ou du dais. Pour prévenir tout risque de suffocation, ne laissez jamais la poussette avec un enfant dedans sous le soleil lorsqu'elle est équipée de l'habillage de pluie.
- N'utilisez pas de pièces de rechange ou d'accessoires autres que ceux recommandés par le manuel d'instruction.
- Ne pas user d'accessoires non approuvés par le fabricant.
- Utilisez seulement les pièces de rechange fournis ou approuvés par le fabricant/ distributeur.
- Pour éviter toute blessure, veillez à ce que votre enfant soit hors de portée de ce produit en pliant ou dépliant la poussette.
- Ne mettez pas la poussette à proximité d'escaliers ou de marches.
- Entretenez régulièrement toutes les pièces métalliques de la poussette pour conserver son bel aspect. Les extrémités de l'essieu doivent être nettoyées et lubrifiées environ toutes les 4 semaines.
- Veuillez ne pas placer la poussette sur des sols en parquet, en stratifié, en lino ou en moquette. Les roues peuvent laisser des taches indélébiles sur le sol.
- Lorsque la poussette n'est pas utilisée, tenir le produit hors de portée des enfants.

FR



AVERTISSEMENT



MONTAGE

Vérifiez que les pièces suivantes se trouvent bien dans la boîte:

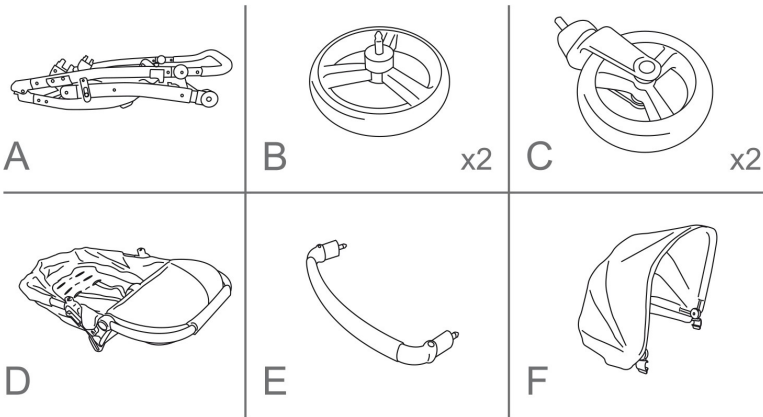

- A. Châssis
- B. Roues arrière
- C. Roues avant
- D. Siège
- Colour Pack
- E. Accoudoirs
- F. Capote

Notez que les motifs du tissu, les images

couleurs et les accessoires présentés sur la poussette dans ce manuel d'instruction peuvent différer de ceux du produit que vous avez acheté.

Si une ou plusieurs des pièces citées ci-dessus sont manquantes ou défectueuses, vous pouvez contacter le magasin où vous avez acheté l'article avant la mise en service du produit.

AVERTISSEMENT:

Eloignez tous les emballages de bébés et d'enfants pour éviter tout risque de suffocation.

En Option

T8055
Couffin



T8056
Siège-auto 0+



M8056
Adaptateur MC

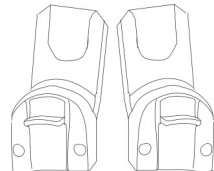

INDEX

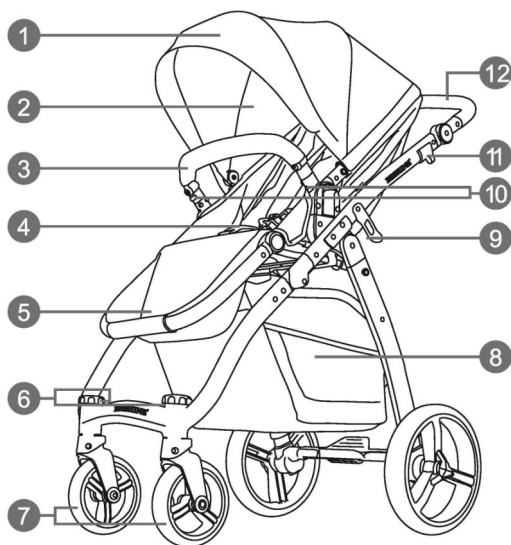

1. Capote
2. Siège
3. Accoudoirs
4. Harnais
5. Repose-jambes
6. Dispositif de blocage des roues avant
7. Roues avant
8. Panier
9. Dispositif fixation
10. Dispositif de libération des accoudoirs
11. Mécanisme de pliage
12. Guidon

FR

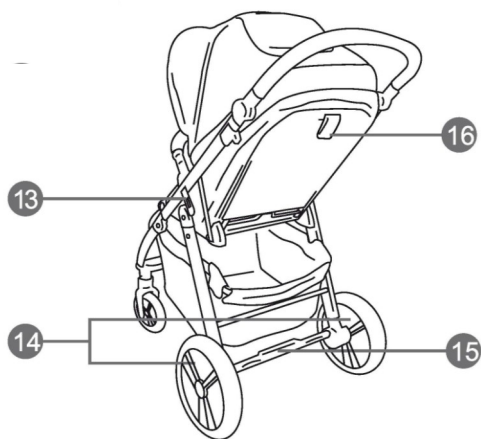

13. Mécanisme de verrouillage
14. Roues arrière
15. Frein de stationnement
16. Dispositif d'inclinaison

MONTAGE/UTILISATION

1. DÉPLIAGE

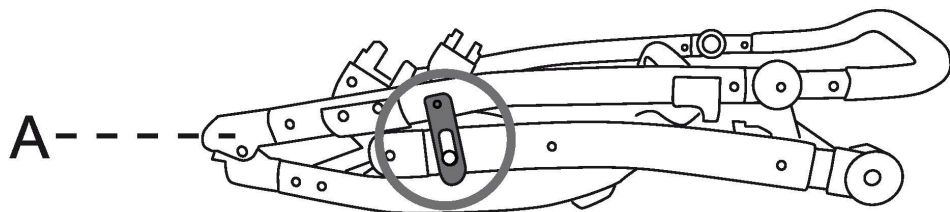

1

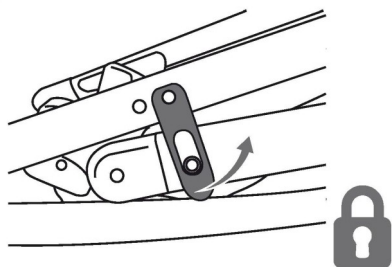

2

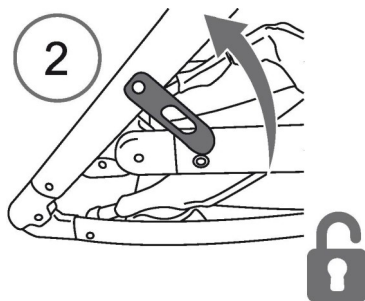

3

click

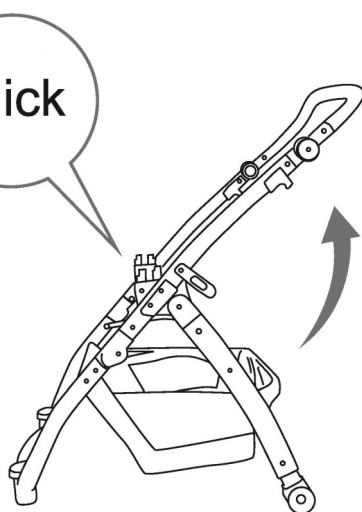

FR

MONTAGE/UTILISATION

2. ASSEMBLAGE DE ROUE

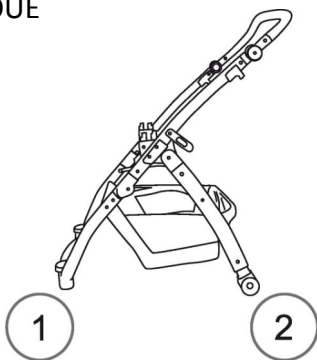

1 x2

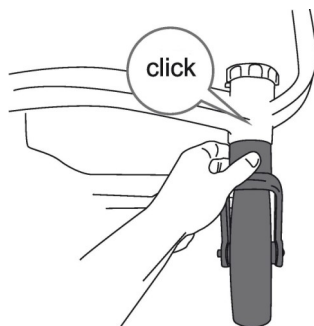
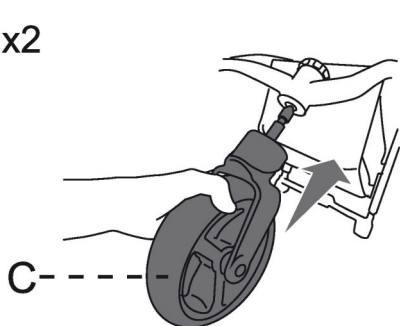

FR

2

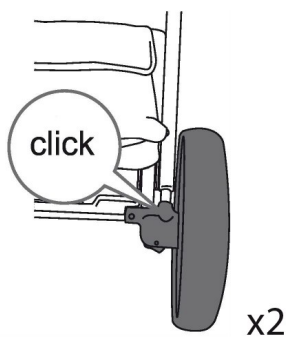
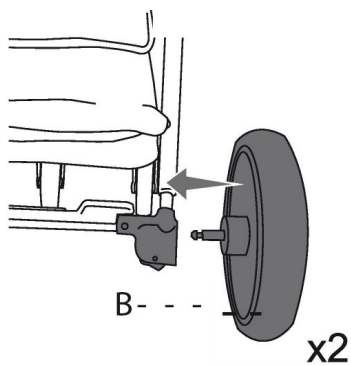
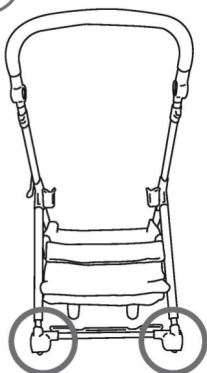

3. DÉMONTAGE DE ROUE

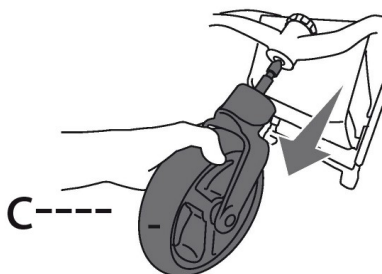
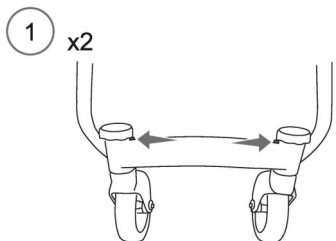
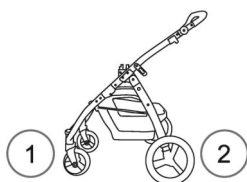
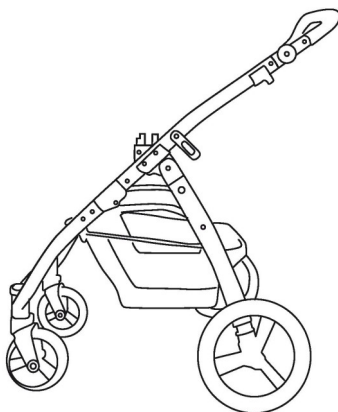

FR

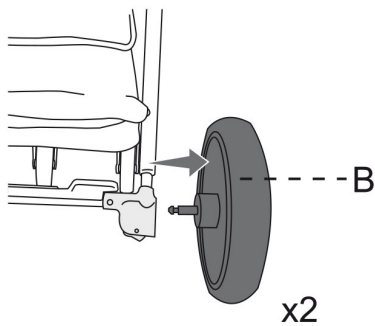
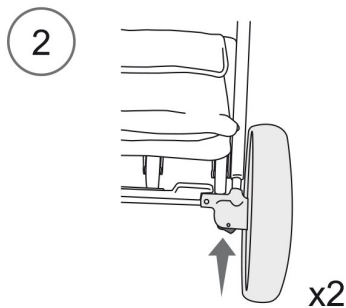

4. GUIDON

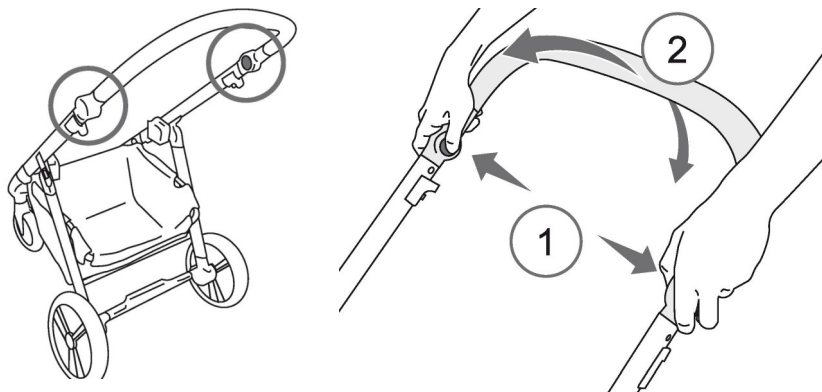

FR

5. FREIN DE STATIONNEMENT

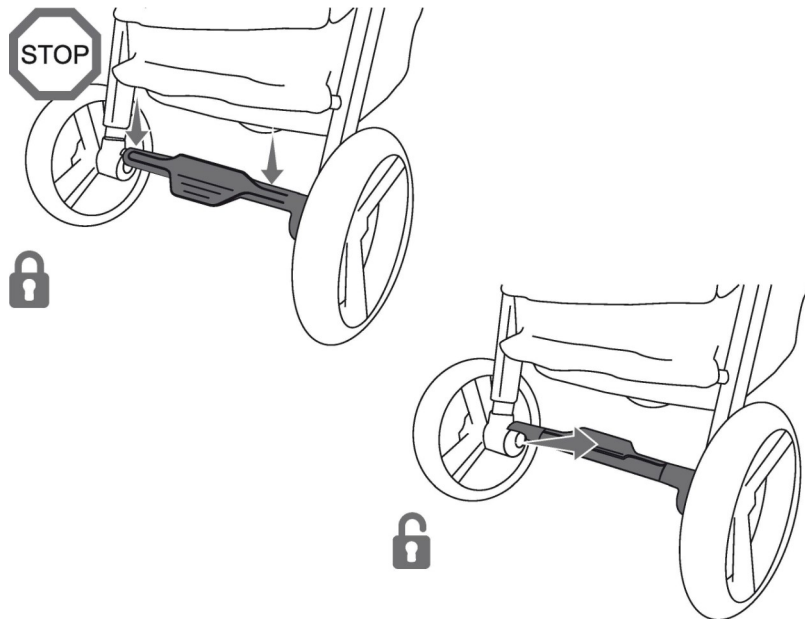

AVERTISSEMENT: Veillez à enclencher le frein de la poussette lorsque vous installez un enfant ou lorsque vous le retirez de la poussette.

6. BLOCAGE DE ROUE AVANT

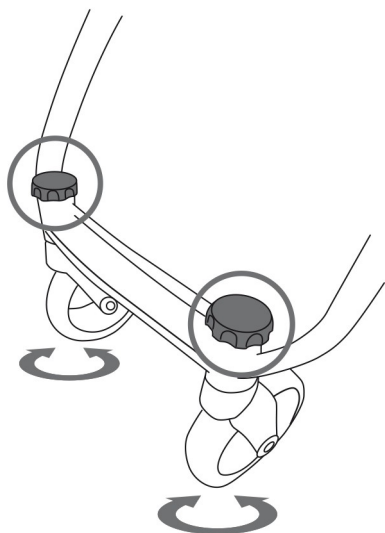

Pivot

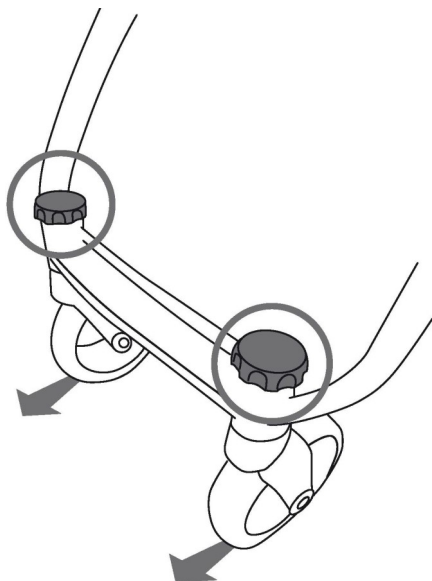
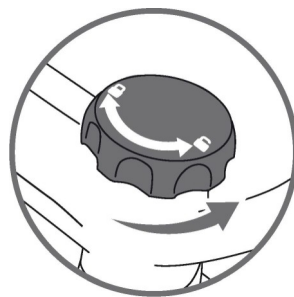

Fixer

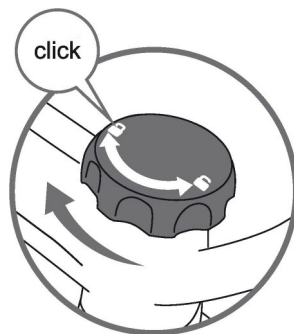

FR

MONTAGE/UTILISATION

7. MONTAGE ACCOUDOIRS

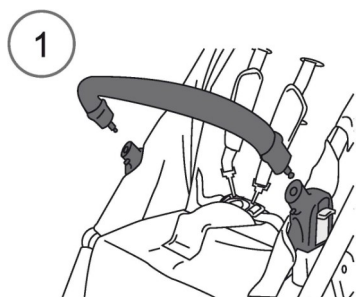
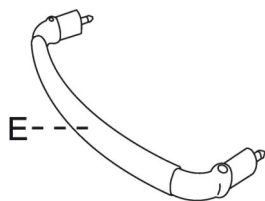

8. DÉMONTAGE ACCOUDOIRS

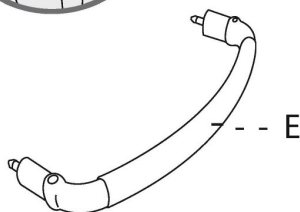
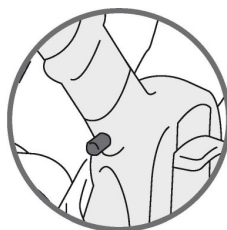
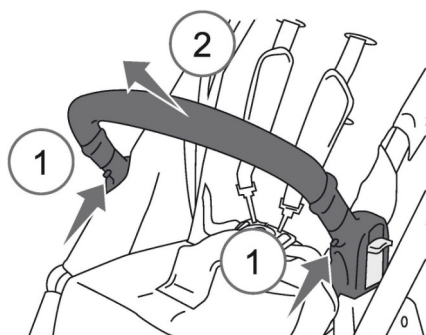

AVERTISSEMENT:

Toujours veiller à ce que votre enfant soit bien attaché avec sa ceinture. L'accoudoir ne sert pas de ceinture. Ne pas soulever la poussette par l'accoudoir. Etre prudent lors du montage de l'accoudoir sur la poussette si un enfant se trouve dans la poussette.

9. MONTAGE DE LA CAPOTE

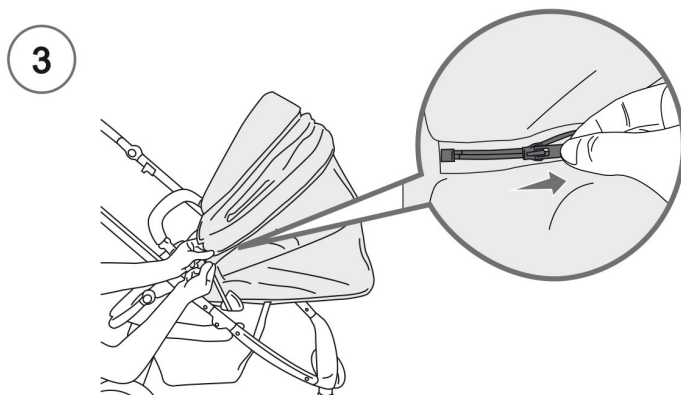
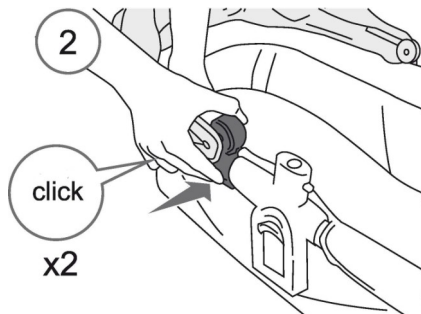
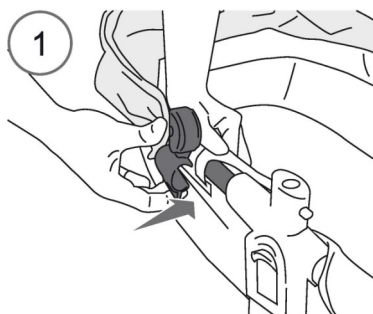
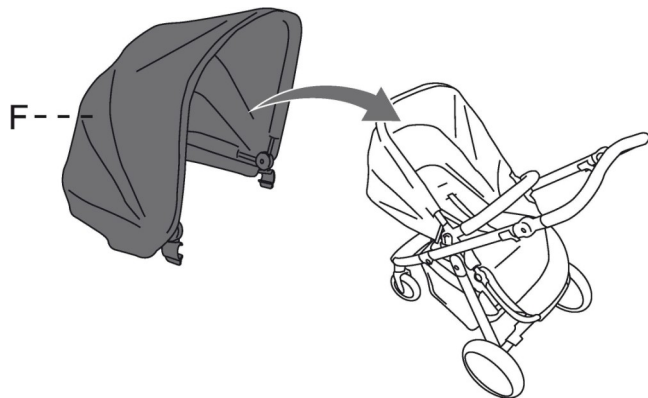

FR

MONTAGE/UTILISATION

10. HARNAIS

Pour fermer

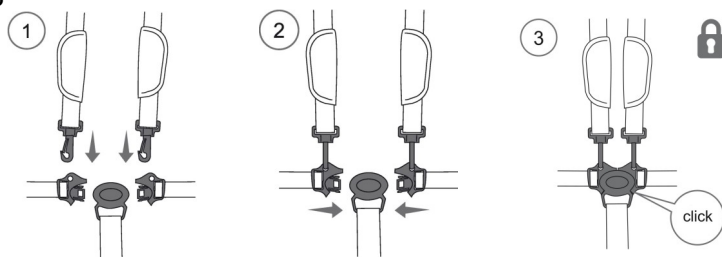

Pour ouvrir

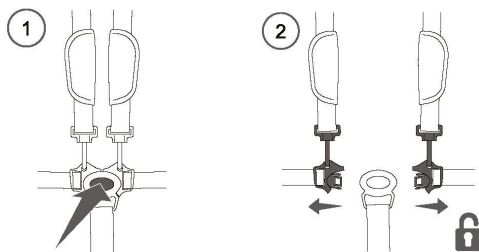

11. MONTAGE HARNAIS

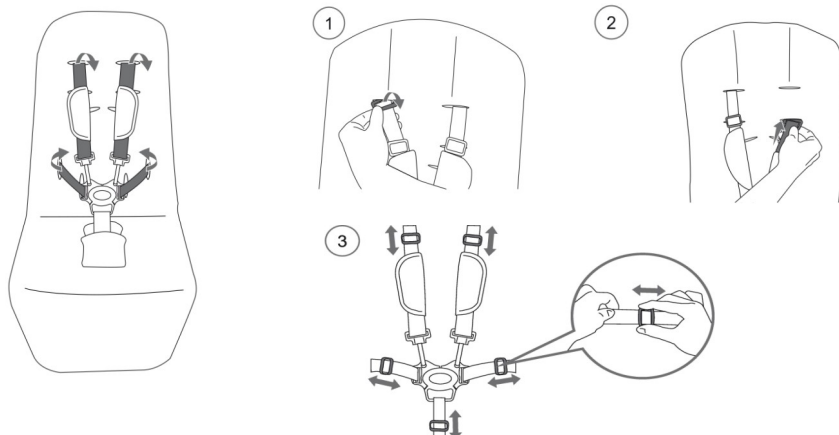

AVERTISSEMENT: UTILISEZ TOUJOURS LA CEINTURE. NE JAMAIS UTILISER L'ENTREJAMBE SANS LA CEINTURE DE MAINTIEN.

Veiller à ce que les sangles d'épaules soient fixées aux extrémités des sangles abdominales. Fixer les extrémités des sangles abdominales dans la sangle d'entrejambe (la sangle qui se trouve entre les jambes). Régler la longueur des sangles d'épaules, abdominales et d'entrejambe afin que l'enfant soit assis en toute sécurité. Appuyer sur le plastique au centre de la boucle pour ouvrir la ceinture.

12. MONTAGE DU SIÈGE RÉVERSIBLE DE FACE AVANT

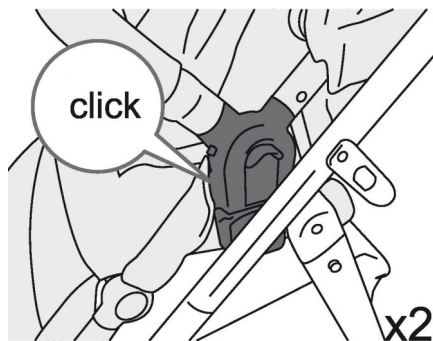
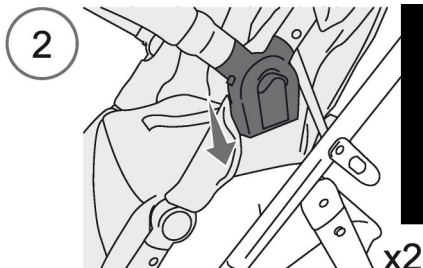
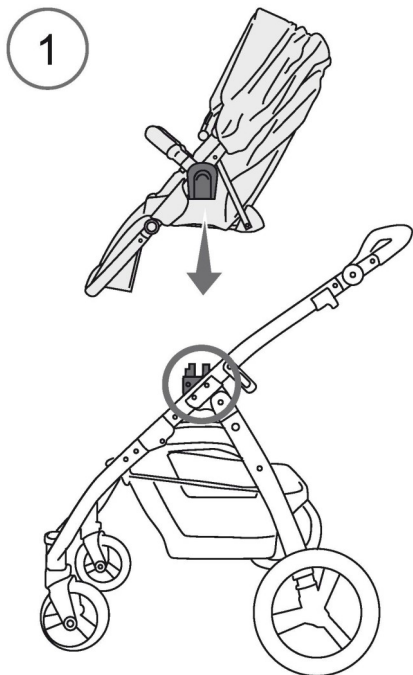

FR



MONTAGE/UTILISATION

13. MONTAGE DU SIÈGE RÉVERSIBLE AU FACE PARENTS

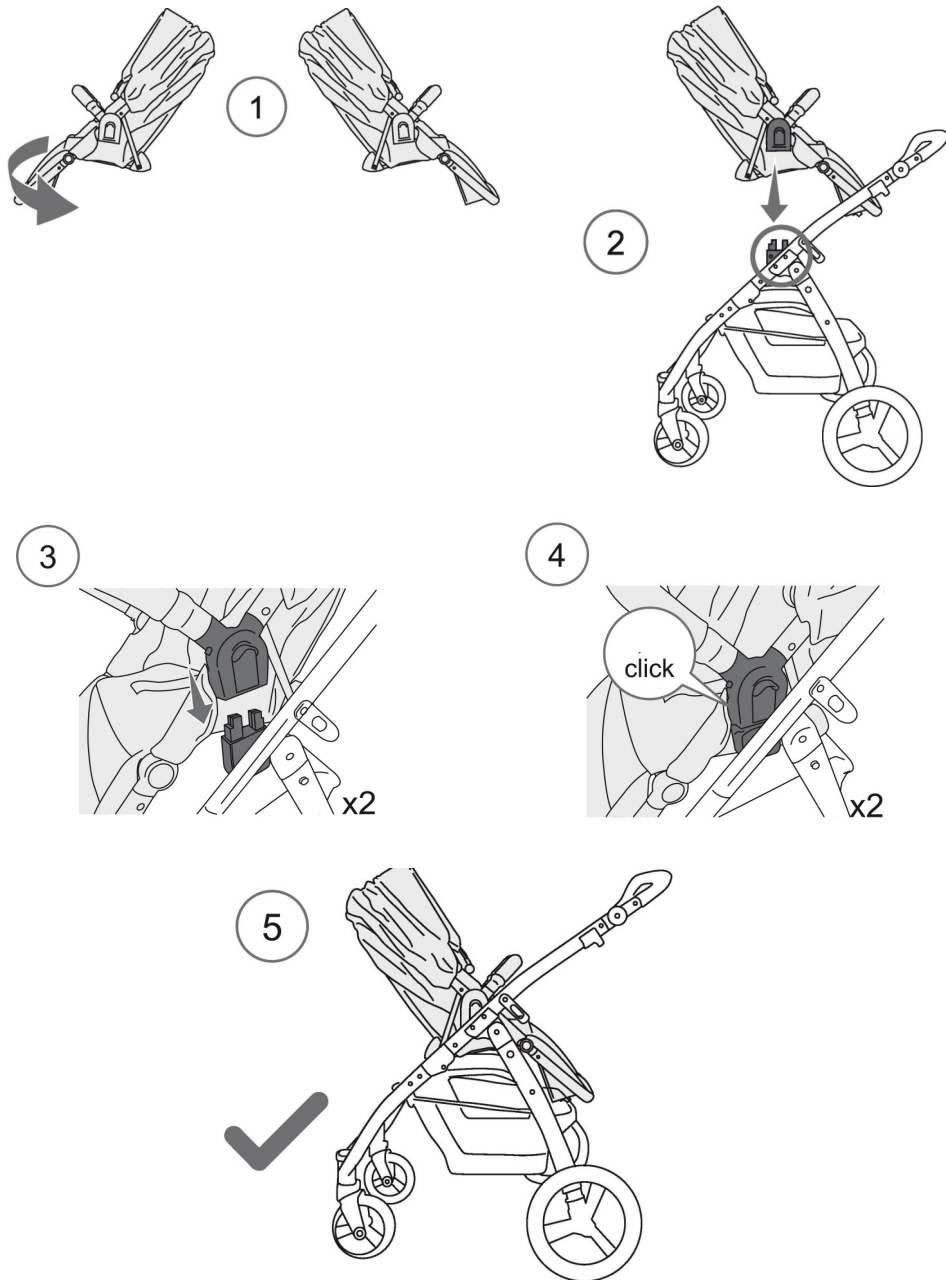

FR

14. AJUSTEMENT DU SIÈGE

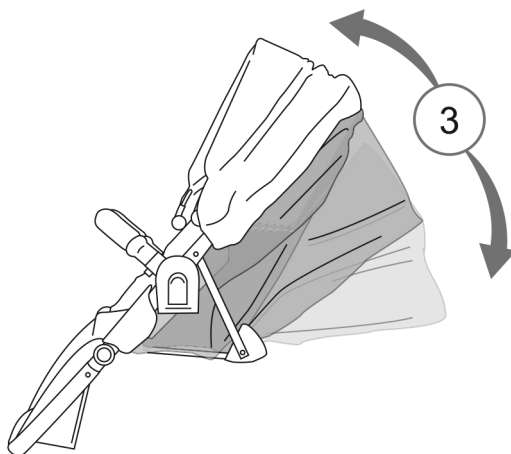
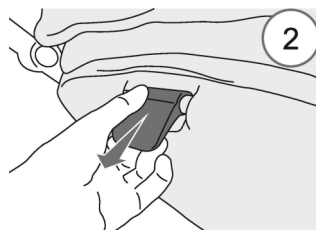
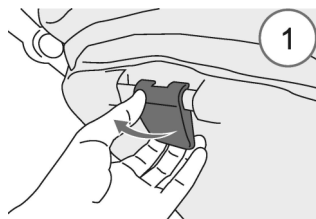

15. ENLEVER SIÈGE

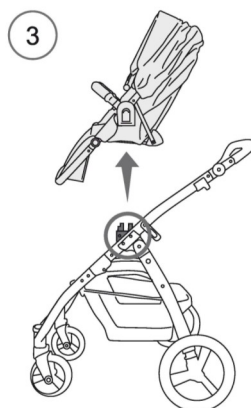
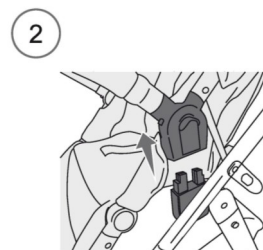
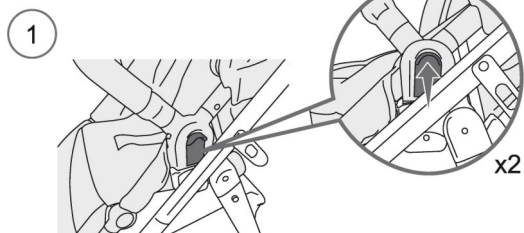

16. L'HABILLAGE DE PLUIE

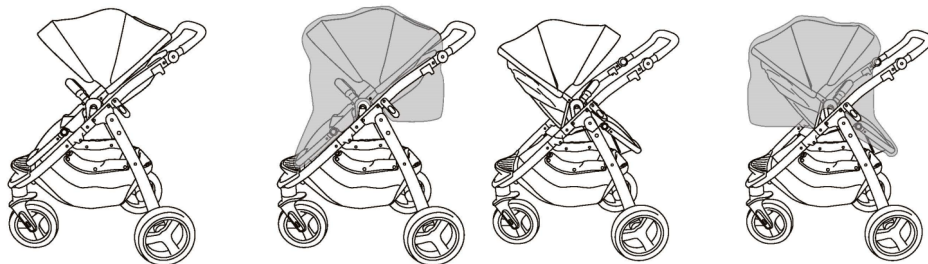

FR

AVERTISSEMENT

Soyez extrêmement prudent en utilisant l'habillage de pluie.

Rangez-la hors de portée d'enfants lorsqu'elle n'est pas utilisée.

A utiliser sous la supervision d'un adulte.

Pour éviter tout risque de suffocation, n'utilisez pas l'habillage de pluie si la poussette n'est pas équipée de la capote. Pour prévenir tout risque de suffocation, ne laissez jamais la poussette avec un enfant dedans sous le soleil lorsqu'elle est équipée de l'habillage de pluie.

Pour prévenir tout risque de surchauffe, retirez toujours l'habillage de pluie à l'intérieur ou dans un environnement chaud.

PLIAGE

17. PLIAGE

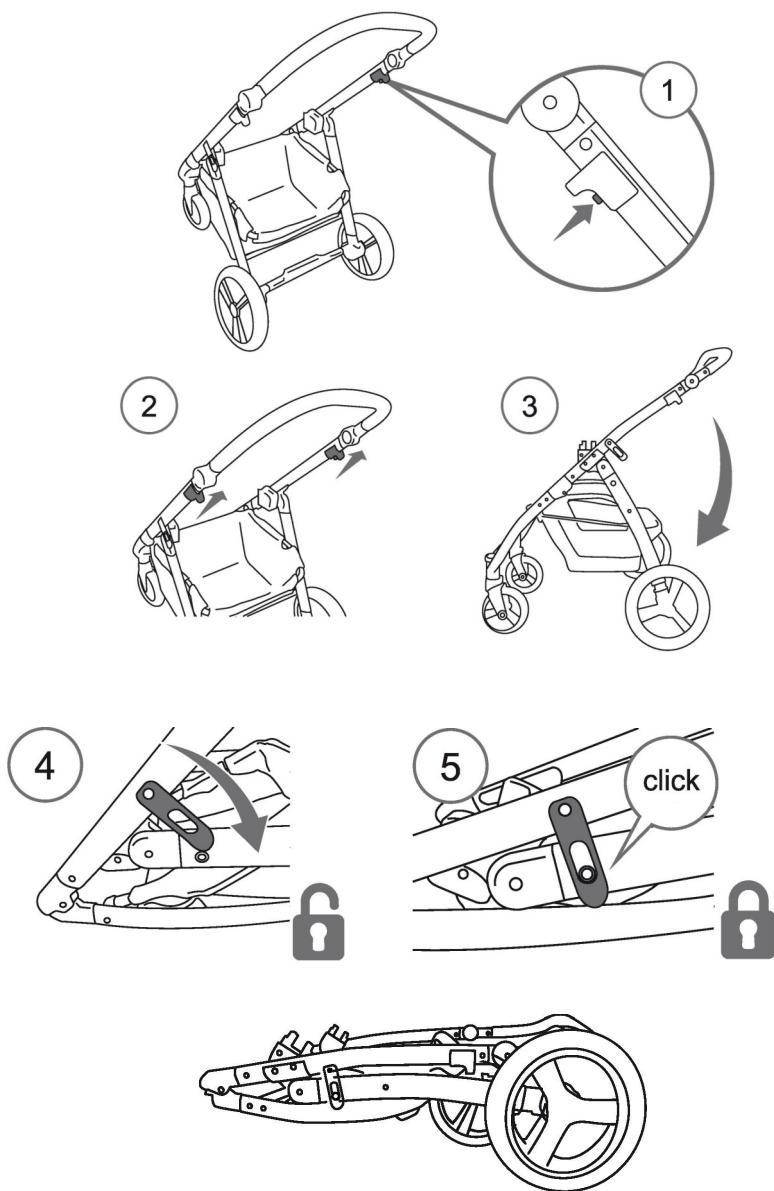

ENLÈVEMENT

18. DÉMONTAGE HABILLAGE

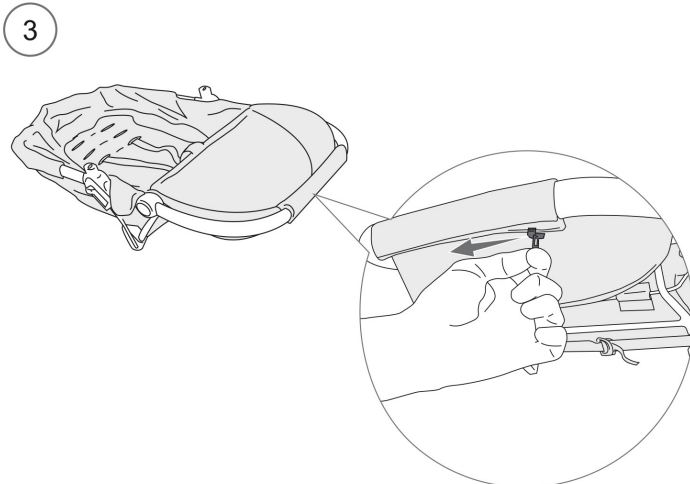
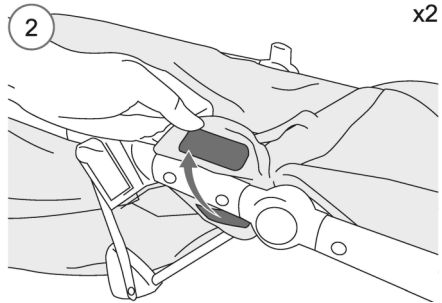
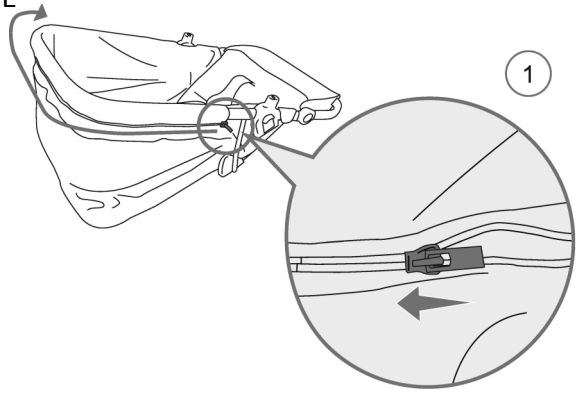

FR

ENLÈVEMENT

4

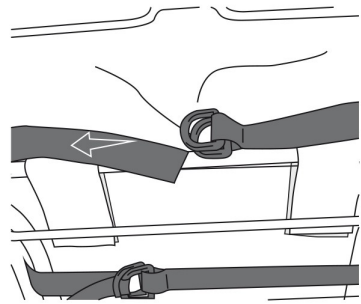
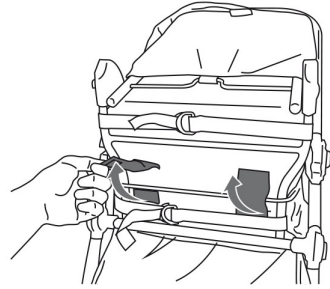
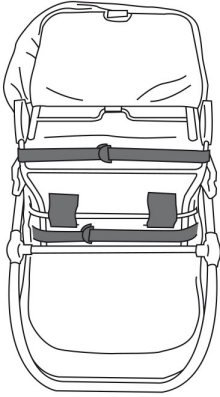

FR

5

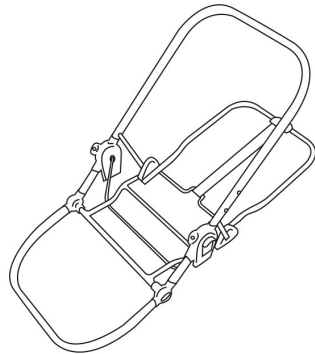
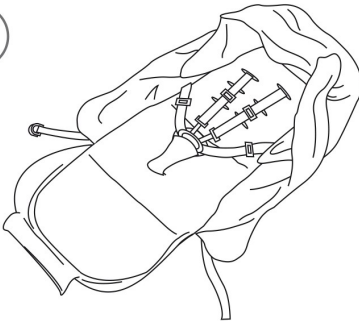

Avant de commencer à utiliser la poussette, veuillez appliquer de l'huile de lubrifications sans silicone sur les charnières et joints pour garantir un fonctionnement fluide. Pour prolonger la durée de vie votre produit de puériculture, maintenez le propre et ne laissez pas à la lumière directe du soleil pendant des périodes prolongées. Vérifiez régulièrement l'usure des roues et enlevez la poussière et le sable éventuels. Les revêtements et bords en tissu amovibles peuvent être nettoyés avec l'eau chaude et un savon doux. Laisser ensuite le produit sécher complètement, de préférence pas à la lumière directe du soleil.

Ce produit ne convient pas pour être utilisé sur la plage, le sable provoque une usure et l'eau salée entraînant la formation de rouille.

Conseils utiles

Si les roulettes grincent, utilisez un spray silicone, en vous assurant qu'il pénètre dans l'assemblage des roulettes et de l'essieu.

Ne nettoyez pas à sec, ou utilisez de la javel.

Ne lavez pas à la machine, ne séchez pas par culbutage ou par essorage, sauf si l'étiquette d'entretien sur le produit autorise ces méthodes.

Les revêtements et bords en tissu non amovibles peuvent être nettoyés à l'aide d'une éponge humide avec du savon ou un détergent doux. Faites-les sécher complètement avant de les plier ou de les ranger.

Dans certains climats, les revêtements et bords peuvent être affectés par des moisissures. Pour éviter cela, ne pliez ou ne rangez pas le produit s'il est humide ou mouillé. Rangez toujours le produit dans une pièce bien aérée.

Contrôlez régulièrement si les vis, écrous et autres pièces de fixation sont bien serrés, serrez si nécessaire. Pour maintenir la sécurité de votre produit de puériculture, réparez rapidement toute pièce tordue, déchirée, usé ou cassée.

N'utilisez que des pièces et accessoires approuvés par le fournisseur.

Contrôlez régulièrement votre poussette. Si des pièces, telles que des boulons, vis, pièces ou coutures du tissu s'avèrent détachées, cassées ou endommagées, vous devez toujours les réparer ou les remplacer.

En cas de dommage ou de dysfonctionnement, arrêtez d'utiliser la poussette et contactez votre revendeur .

Contrôlez et lubrifiez périodiquement les boulons des roues et les essieux de roue et remplacez immédiatement les pièces endommagées.



GARANTIE

Nous accordons une garantie de 2 ans sur ce produit, à partir de la date d'achat. Pendant la durée de la garantie, nous prendrons gratuitement à notre charge la réparation des vices de fabrication ou de matière en se réservant le droit de décider si certaines pièces doivent être réparées ou si produit lui-même doit être échangé.

Cette garantie ne couvre pas les dommages occasionnés par une utilisation inadéquate et l'usure normale.

La garantie échoit en cas de surcharge ou de pliage incorrect.

Pour tout SAV au cours de la période de garantie, ramenez le produit complet avec votre ticket de caisse au magasin où celui-ci a été acheté.

La garantie n'est valable que pour le premier propriétaire et n'est pas cessible.

FR

Top Mark BV
Postbus 308
8200 AH Lelystad
PAYS-BAS
service@topmark.nl
www.topmark.nl

EN1888

IMPORTANTE: CONSERVAR PARA FUTURAS REFERENCIAS.

- Por favor lea atentamente estas instrucciones y guárdelas para futuras referencias.
- La seguridad del niño puede correr peligro si no se siguen estas instrucciones.
- En caso de sustitución de componentes o reparaciones, utilice únicamente componentes originales suministrados por importador.
- En caso de que el artículo resulte dañado por sobrecarga o cierre incorrecto, la garantía quedará anulada.
- La exposición directa al sol puede causar la decoloración de la tapicería.
- No exponga el artículo a temperaturas extremas. El sobrecalentamiento o la excesiva exposición al sol envejece y decolora los partes del artículo o se pueden torcer.

ADVERTENCIA

ES

- No deje al niño sin supervisión dentro del cochecito, ya que puede ser muy peligroso.
- Este chasis es compatible con el capazo T8055 y/o asiento de PURE y/o la sillita de coche para PURE & FLAIR /T8056 por Top Mark B.V. Este chasis es útil compatibles con la sillita de coche Maxi Cosi Cabrio-Fix o la sillita de coche Maxi Cosi Pebble y cuando se utiliza el adaptador.
- El asiento del cochecito no es apto para niños menores de 6 meses.
- La configuración con asientos puede utilizarse a partir de los 6 meses y hasta los 15 kg de peso.
- La configuración con capazo puede utilizarse hasta los 9 kgs de peso.
- La configuración con la sillita de coche puede utilizarse hasta los 13 kg de peso.
- LA SILLITA DE COCHE INSTALADA EN LA COCHECITO: la sillita de coche no sustituye a una cuna o camita. Si el bebé necesita dormir, tendrá que ser colocado en una cuna de viaje, una cuna o cama adecuadas.
- Utilizar siempre los sistemas de retención.
- No coloque más de 5 kgs en la cesta de la compra.

- No sobrecargue el cochecito ya que puede desestabilizarse.
- No utilice el cochecito mientras corra o patine.
- No transporte niños adicionales, ni lleve bolsas, artículos o accesorios en la silla de paseo, salvo los recomendados en las instrucciones del fabricante.
- Para evitar que el niño se caiga o se deslice de la silla y sufra graves lesiones, utilice siempre los cinturones de seguridad provistos.
- Utilice siempre el arnés de entrepiernas junto con el cinturón.
- Esta cochecito ha sido diseñado para un solo niño por asiento, por capazo o asiento de la sillita.
- Nunca cuelgues bolsas de la compra, bolsas de pañales o otro peso excesivo en el manillar, ni por detrás de la silla o a los lados del cochecito. Esto podría modificar el equilibrio del cochecito.
- Ponga especial cuidado al subir o bajar una acera o un escalón con el cochecito. Es preferible maniobrar hacia atrás.
- La llama abierta u otras fuentes de calor potentes, como radiadores eléctricos o estufas de gas, etc., en proximidad inmediata del cochecito constituyen un peligro.
- Hay que evitar que los niños tomen contacto con líquidos calientes, cables y otros peligros.
- Compruebe que el cuerpo del cochecito, o las piezas del cochecito están ajustados correctamente.
- No utilice el cochecito en el caso de que le falten tornillos, tuercas, pernos etc., o si hay algún componente dañado.
- Asegúrese de que el cochecito está totalmente recta y compruebe que todos los cierres estén bloqueados antes de colocar al niño en el cochecito.
- Antes de realizar ajustes en el cochecito, asegúrese de que el niño esté alejado de cualquier pieza móvil.
- No utilice escaleras ni escaleras mecánicas, en lugar de eso pliegue el cochecito y transpórtelo a mano.
- Siempre eche el freno cuando aparque el cochecito.
- Asegúrese de que el freno del cochecito esté hecho antes de sentar o sacar al niño del cochecito.
- No permita que los niños jueguen con este artículo.
- No permita que el niño se ponga de pie sobre el cochecito o el reposapiés.

- No coloque ningún objeto sobre la capota, ya que esto podría desestabilizar el cochecito.
- Guarde el protector de lluvia de plástico fuera del alcance de los niños para evitar el peligro de asfixia. No utilice la cubierta para la lluvia si el cochecito no lleva puesta la capota o el toldo para el sol, ya que existe peligro de asfixia. Para evitar cualquier peligro de asfixia, nunca deje al niño en cochecito bajo el sol si está puesta la cubierta para la lluvia.
- No utilice otros accesorios o componentes de recambio que los recomendados en las instrucciones de uso.
- No utilice accesorios que no hayan aprobado por el fabricante.
- Se utilizarán únicamente partes de repuestos que estén suministrados o aprobados por el fabricante/distribuidor.
- Para evitar lesiones asegúrese que los niños estén alejados durante el desplegado y plegado de este producto.
- No coloque la silla cerca de escaleras o peldaños.
- Realice regularmente tareas de inspección, mantenimiento y limpieza del cochecito.
- Limpie regularmente las piezas de metal del cochecito para que siempre estén relucientes. Los extremos del eje deben limpiarse y engrasarse cada 4 semanas aproximadamente.
- No coloque la silla de paseo sobre un suelo de parquet, laminado, linóleo o moqueta! Las ruedas podrían dejar manchas indelebles en el suelo!
- Cuando no se utilice, mantener el producto alejada del alcance de los niños.



ADVERTENCIA



INSTALACION

Verifique que la caja contiene los siguientes componentes:

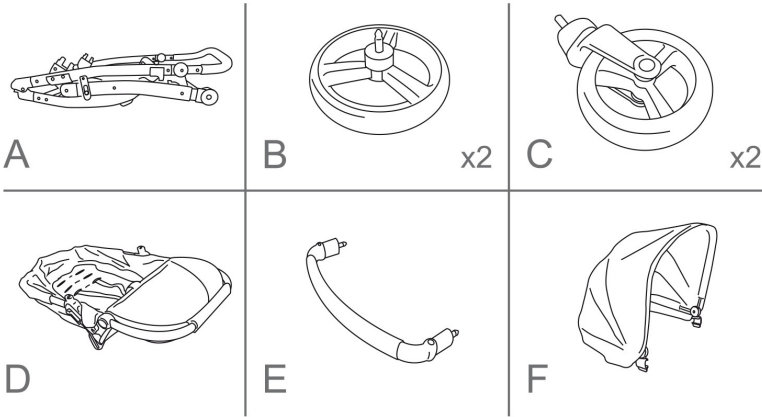

- | | |
|----------------------|----------------|
| A. Marco | Colour Pack |
| B. Ruedas traseras | E. Apoyabrazos |
| C. Ruedas delanteras | F. Capota |
| D. Asiento | |

Los patrones de fibras, dibujos de colores y accesorios de la socolchecitoilla de paseo que aparecen en este manual de instrucciones pueden variar de los del producto que usted ha comprado.

Si alguno de los componentes arriba mencionados está defectuoso o falta, póngase en contacto con la tienda donde compró este artículo antes de utilizarlo.

ADVERTENCIA:

Mantenga los materiales de embalaje fuera del alcance de niños y niños para evitar el peligro de asfixia.

Opcional

T8055
Capazo



T8056
Silla de coche 0+



M8056
Acoples MC

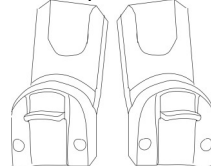

INDEX

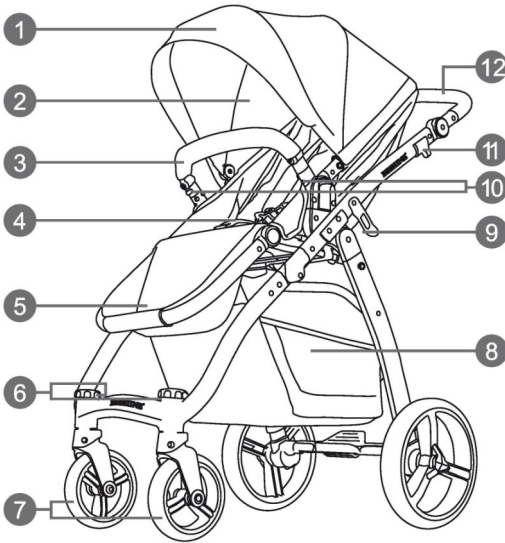

1. Capota
2. Asiento
3. Apoyabrazos
4. Harness
5. Reposapiés
6. Mecanismo de bloqueo de la rueda delantera
7. Rueda delantera
8. Cesta
9. Mecanismo de bloqueo
10. Mecanismo de liberación el apoyabrazos
11. Mecanismo plegable
12. Manillar

ES

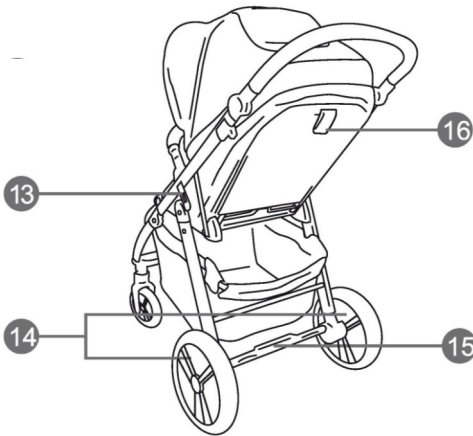

13. Mecanismo de bloqueo
14. Ruedas traseras
15. Freno
16. Mecanismo de inclinación

INSTALACION/USO

1. DESPLEGAR

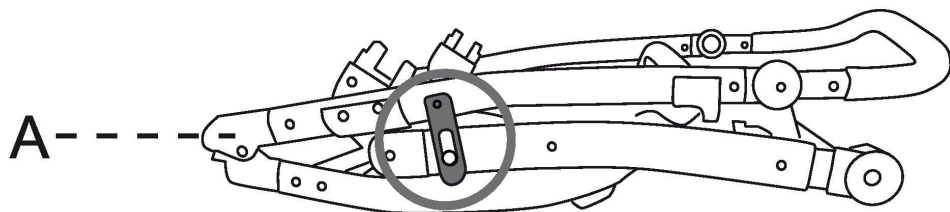

1

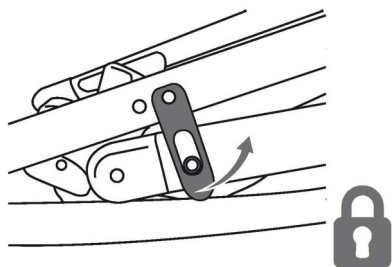

2

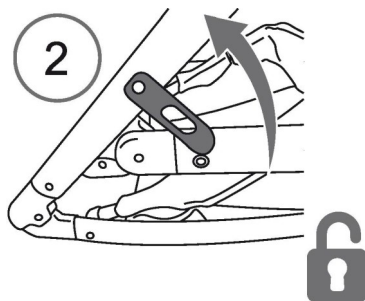

3

click

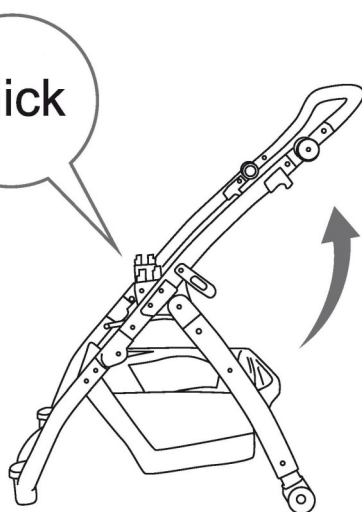

ES

2. MONTAJE DE RUEDA

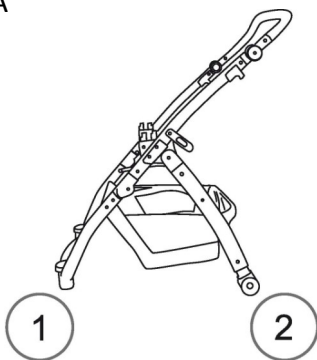

1 x2

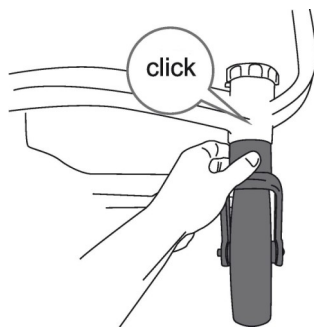
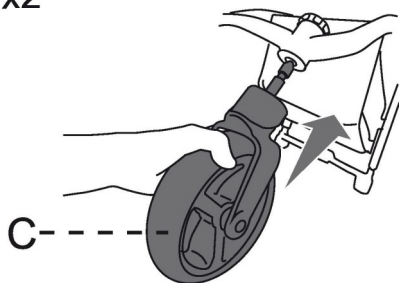

2

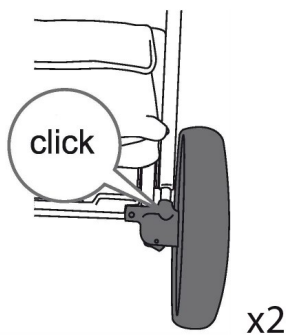
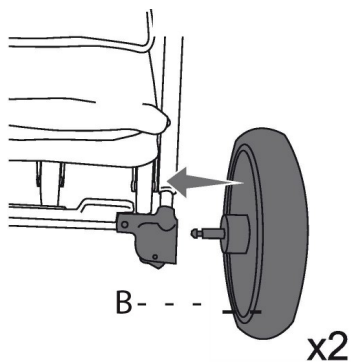
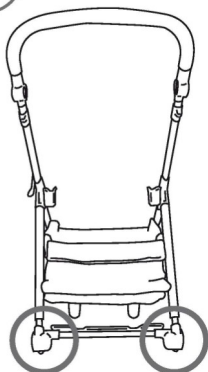

ES

3. DESMONTAJE DE RUEDA

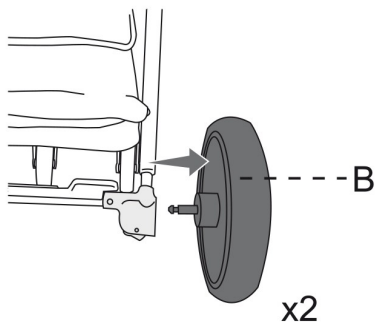
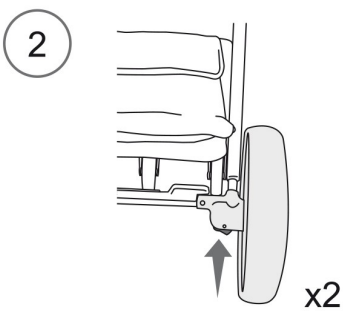
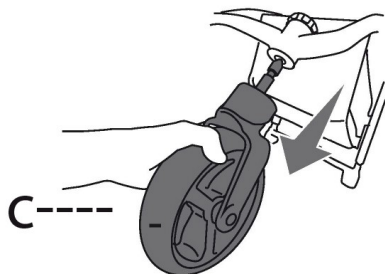
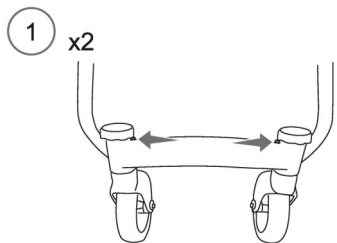
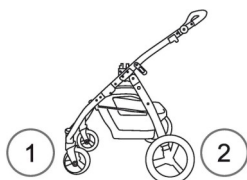
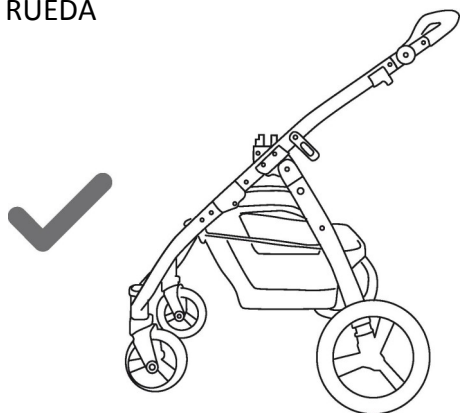

ES

4. APOYABRAZOS

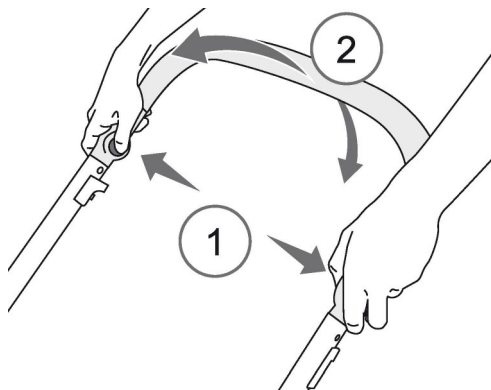
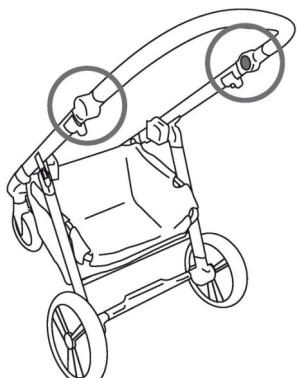

5. FRENO

ES

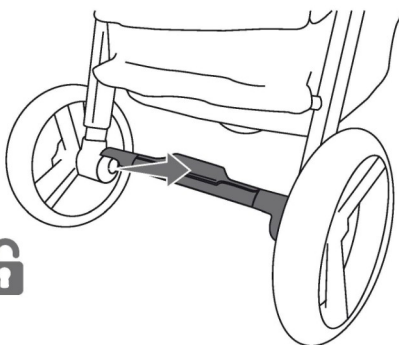
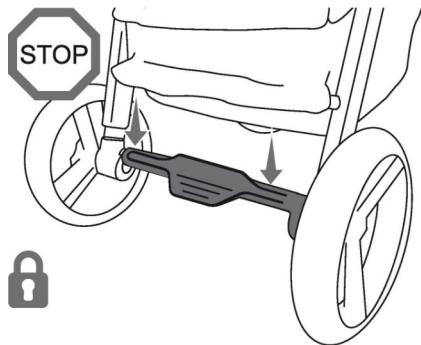

6. BLOQUEO DE LA RUEDA DELANTERA

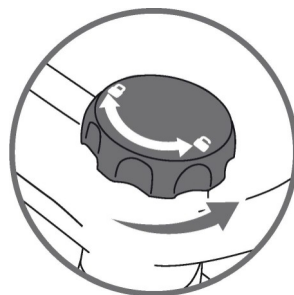
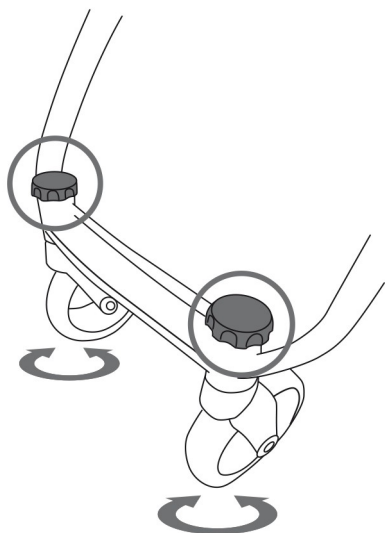

Rotar

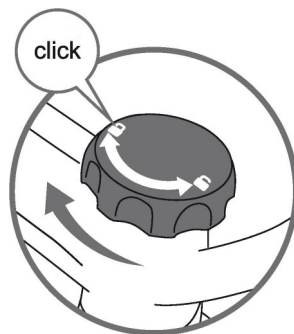
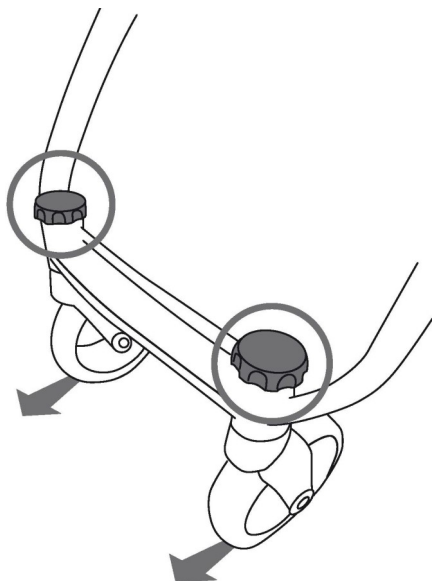

Bloquear

ES

7. INSTALACION DEL APOYABRAZOS

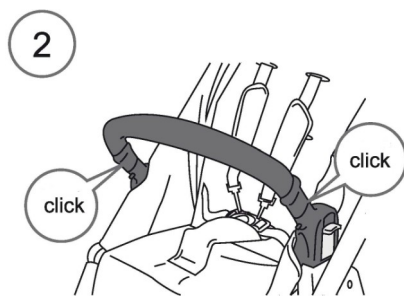
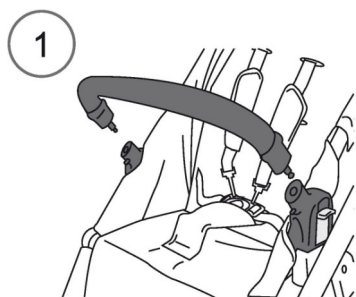
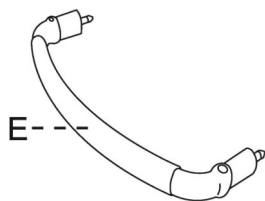

ES 8. EXTRACCIÓN DEL APOYABRAZOS

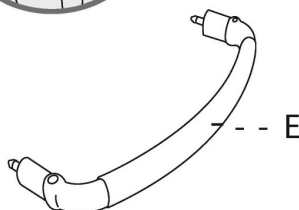
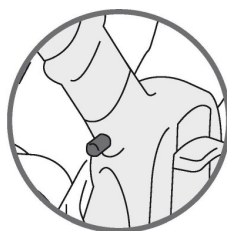
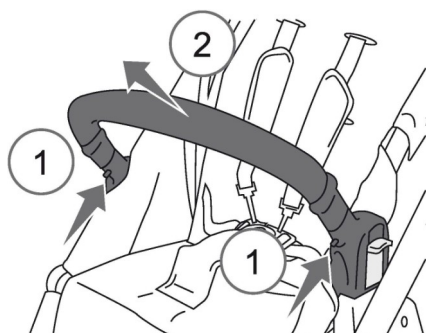

ADVERTENCIA:

Asegúrese de que el niño siempre lleve puesto el cinturón de seguridad. El apoyabrazos no es un accesorio de seguridad. **NO** levante el cochecito sujetándolo por el apoyabrazos. Tenga cuidado al fijar el apoyabrazos a cochecito mientras el niño esté entado en el cochecito.

9. COLOCAR LA CAPOTA

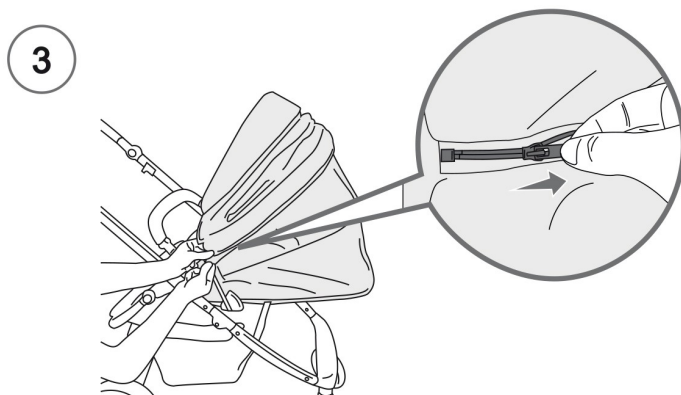
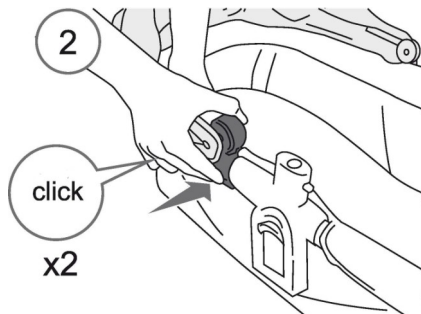
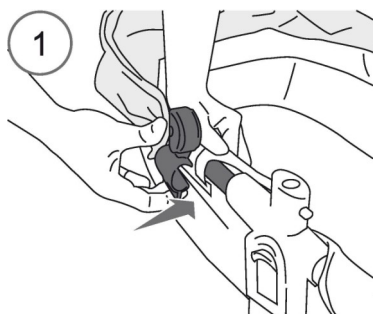
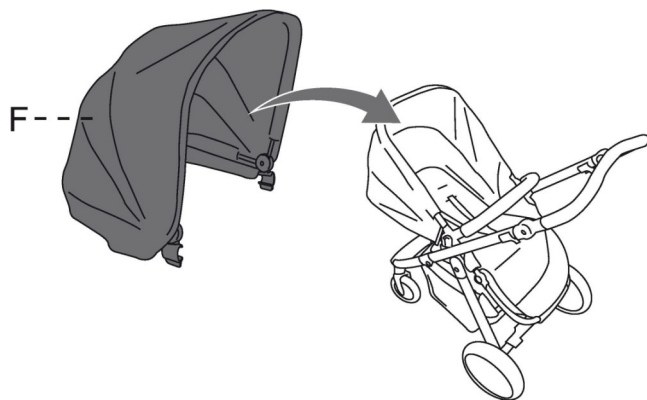

ES

INSTALACION/USO

10. LOS CINTURONES

Para cerrar

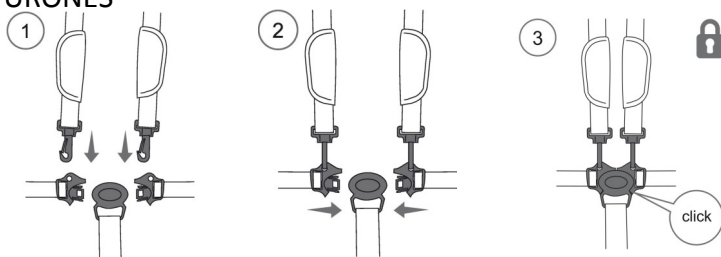

Para abrir

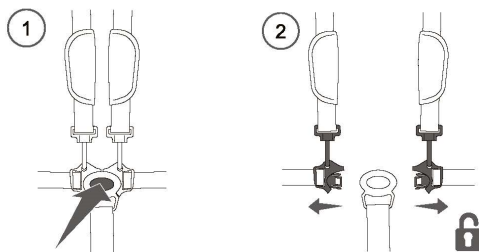

11. MONTAJE LOS CINTURONES

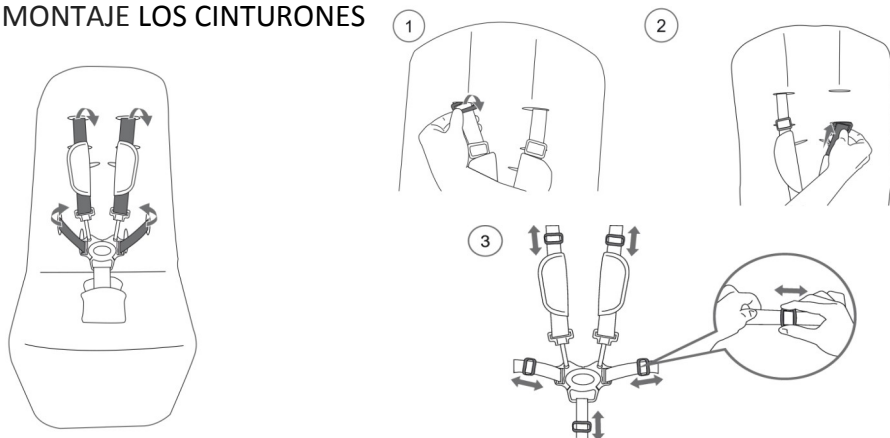

ADVERTENCIA: UTILIZAR SIEMPRE LOS CINTURONES DE SEGURIDAD Y EL SEPARAPIERNAS AL MISMO TIEMPO.

Asegúrese de que los cinturones de hombro estén correctamente anclados a los extremos de los cinturones de cadera. Ancle los extremos de los cinturones de cadera en el cinturón de entrepierna (el cinturón que separa las piernas). Ajuste los cinturones de hombro, de cadera y de entrepierna a la longitud correcta para que el niño esté bien sujeto. Presione sobre la pieza de plástico en el centro de la hebilla para abrir el cinturón.

12. MONTAJE DEL ASIENTO REVERSIBLE DELANTEROS

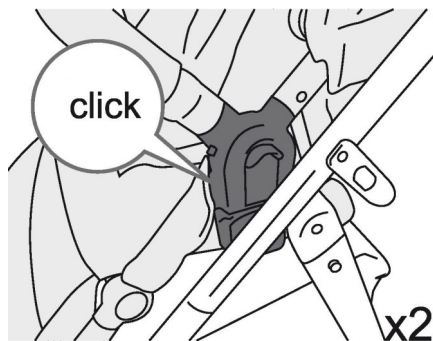
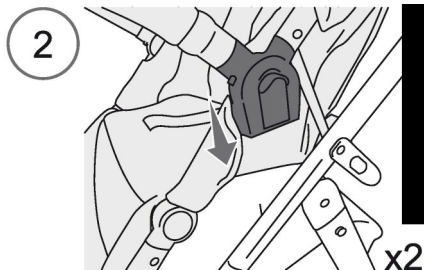
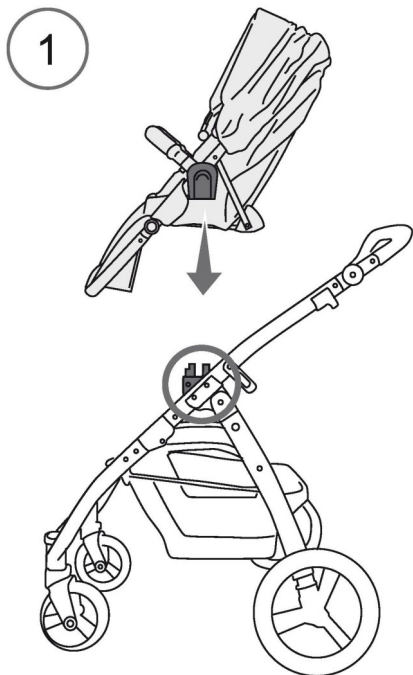

ES



13. MONTAJE DEL ASIENTO REVERSIBLE A LOS PADRES



1



2

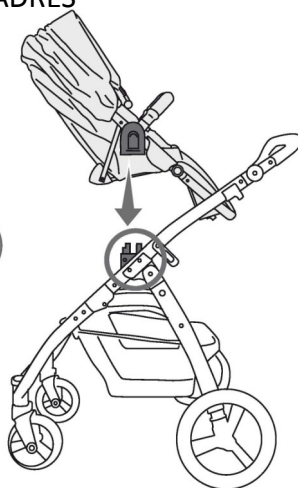

3

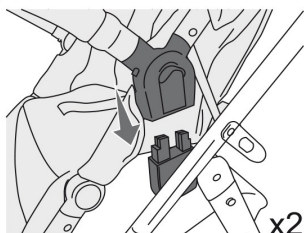

4

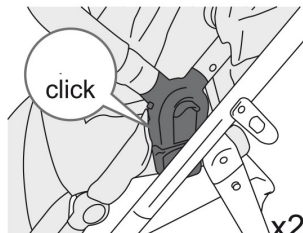

5

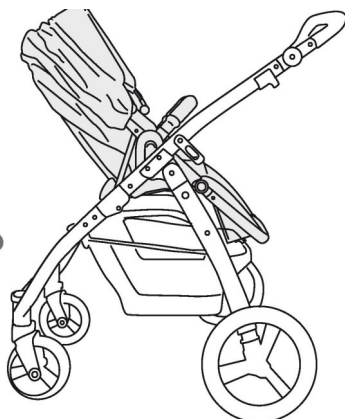

ES

INSTALACION/USO

14. PARA CAMBIAR LA POSICION DEL ASIENTO

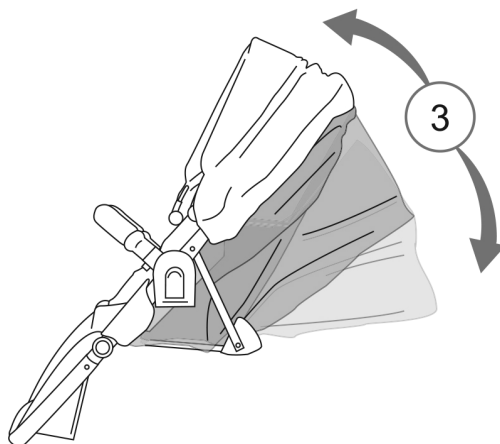
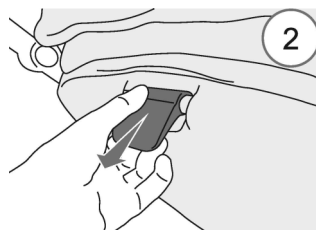
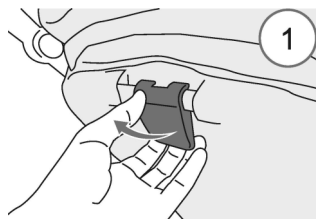

15. PARA LIBERAR EL ASIENTO

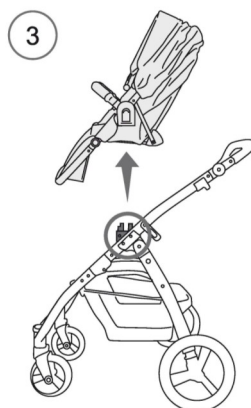
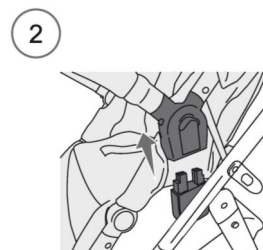
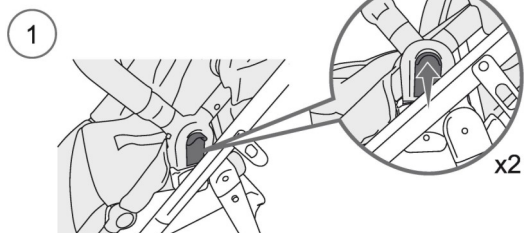

ES

15. LA CUBIERTA PARA LA LLUVIA

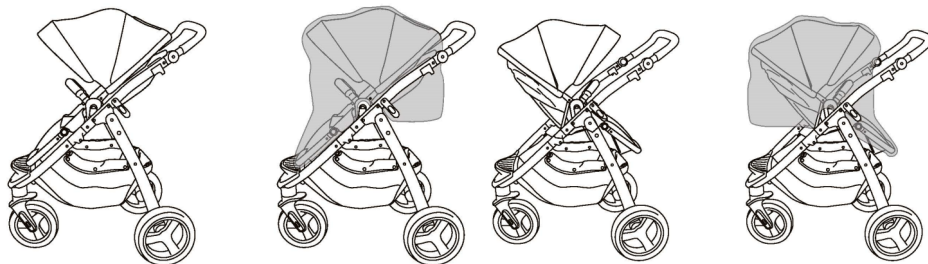

ES

ADVERTENCIA:

Tenga mucho cuidado a utilizar la cubierta para la lluvia. Manténgala fuera del alcance de los niños no la esté utilizando.

Debe utilizarse con la supervisión de un adulto. No utilice la cubierta para la lluvia si el cochecito no lleva puesta la capota o el toldo para el sol, ya que existe peligro de asfixia. Para evitar cualquier peligro de asfixia, nunca deje al niño en el cochecito baj el sol si está puesta la cubierta para la lluvia.

Para que su hijo/a no pase un calor excesivo, retire siempre la cubierta para la lluvia en espacios interiores o donde haga calor.

PLEGAR

16. PLEGAR

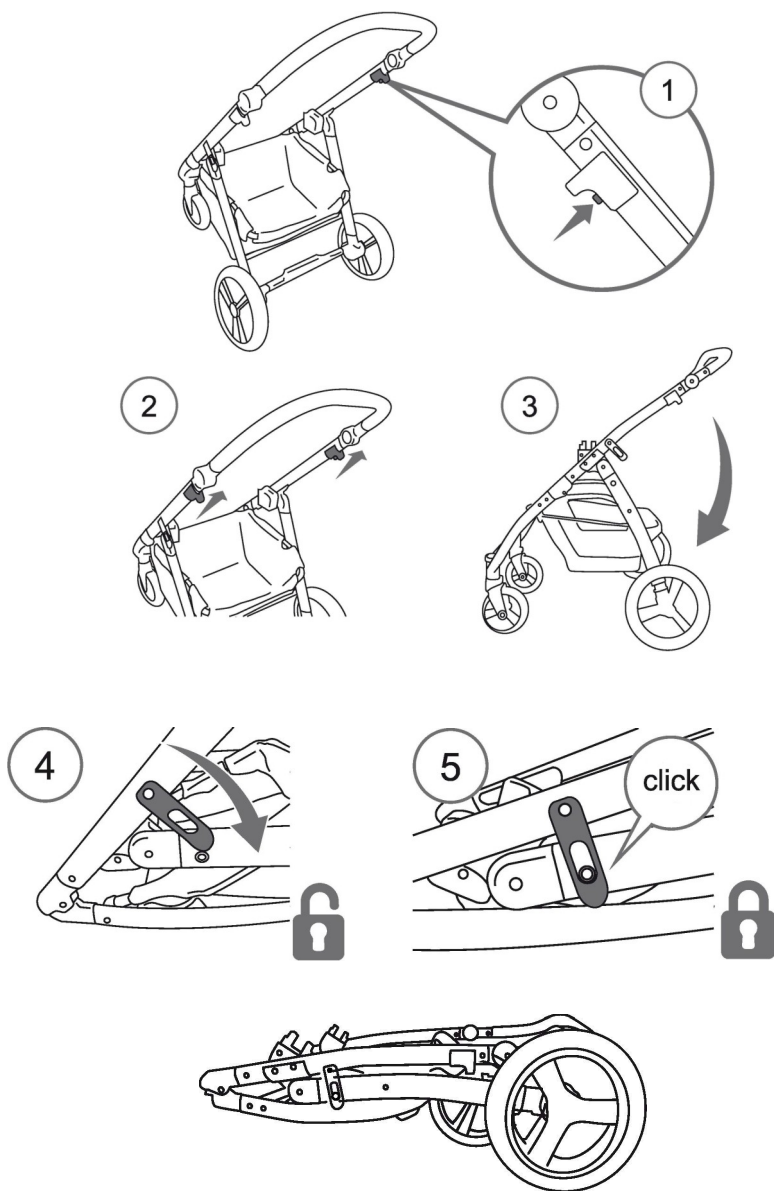

ES

DESMONTAJE

17. EXTRACCIÓN DE LA TAPICERÍA

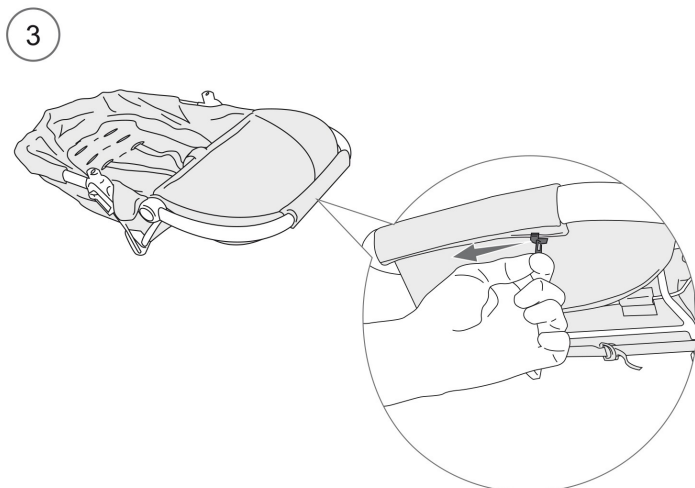
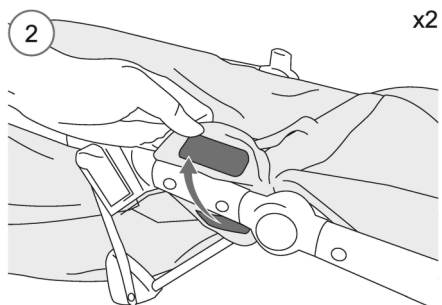
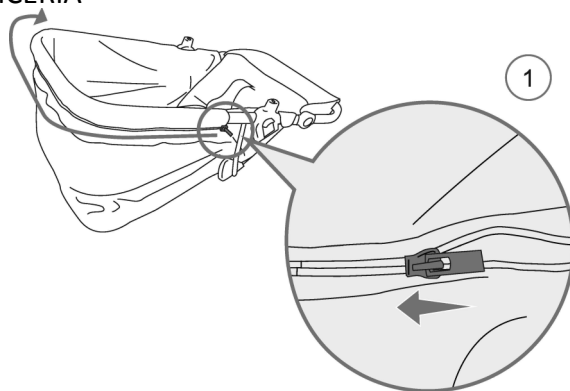

ES

DESMONTAJE

4

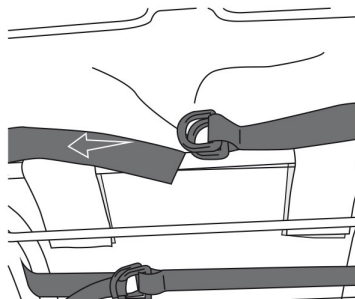
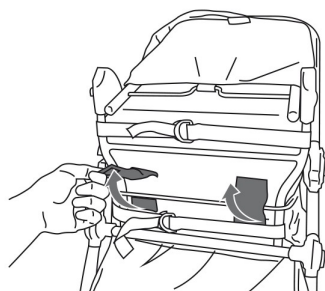
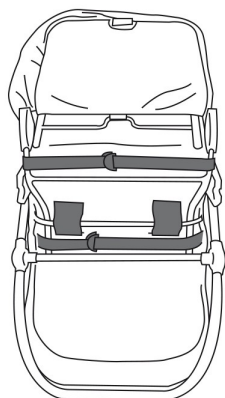

5

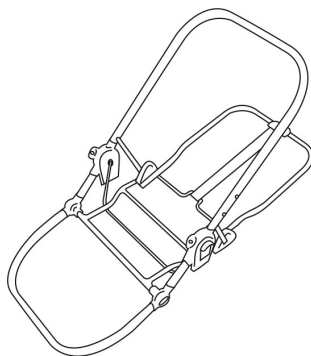
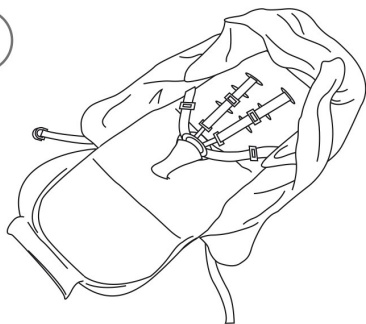

ES

CUIDADO Y MANTENIMIENTO

Antes de utilizar el cochecito, se recomienda aplicar algo de aceite lubricante libre de siliona o vaselina en las bisagras y juntas para garantizar un funcionamiento suave. Par prolongar la vida de este producto infantil, manténgalo limpio y no lo deje expuesto a la luz solar directa durante largos períodos de tiempo.

Revise las ruedas regularmente para comprobar si están desgastadas y asegúrese de que no haya polvo o arena entre los ejes y las ruedas

Las cubiertas de tela y ribetes pueden limpiarse con agua caliente y una solución de jabón o detergente suave. Déjelas secar totalmente, preferiblemente fuera de la luz solar directa.

Este artículo no es apto para utilizarse en la playa; la arena desgasta y el agua marina oxida los materiales.

Compruebe su silla de paso con regularidad. Si faltan piezas como tornillos o tuercas, o si las piezas de tela o los pespuntos están sueltos, rotos o dañados, repárelos o sustitúyalos.

Si observa cualquier da daño o mal funcionamiento de la silla de paseo, deje de utilizarla y póngase en contacto con su distribuidor.

Compruebe y engrase periódicamente los pernos y los ejes de las ruedas orientables y sustituya cualquier pieza dañada inmediatamente.

Consejos útiles

Si las ruedas chirrían, aplique un spray con base silicona asegurándose que penetre en la rueda y el conjunto del eje.

No limpiar en seco ni utilizar lejía

No lavar en lavadora, secar en secadora ni centrifugar, salvo que se indique lo contrario en la etiqueta de instrucciones de lavado del producto.

Las cubiertas de tela y ribetes fijos pueden limpiarse con una esponja húmeda con Jabón o un detergente suave. Dejar secar completamente antes de doblar o guardar el producto.

En algunos climas, las cubiertas y ribetes pueden verse afectadas por el moho y las manchas de humedad. Para evitar que esto ocurra, no doblar ni guardar el producto si está húmedo o mojado. Siempre guarde el producto en un sitio bien ventilado.

Verifique continuamente las piezas para comprobar que estén bien apretados los Tornillos, tuercas y otros mecanismos de cierre. Ajustelos en caso necesario para Conservar la seguridad de este producto infantil. Si hay piezas dobladas rasgadas, desgastadas o rotas, arrégelas a la mayor brevedad.

Utilice únicamente las piezas y accesorios aprobados por el proveedor.



GARANTÍA

La garantía de este artículo es de 2 años a partir de la fecha de compra. Dentro del período de garantía subsanaremos cualquier fallo de fabricación y/o de los materiales, ya sea mediante la reparación o sustitución de los componentes o bien ofreciéndole un nuevo artículo a cambio.

Los daños causados por el uso incorrecto, desgaste natural o fallos que no influyan de forma significativa en el funcionamiento o el valor del artículo no están cubiertos por la garantía.

En caso de que el artículo resulta dañado por sobrecarga o cierre incorrecto, la garantía quedará anulada.

Para poder hacer uso de nuestro servicio dentro del período de garantía, debe devolver el artículo completo junto con el justificante de compra a la tienda donde lo compró.

La garantía es válida únicamente para el primer propietario y no es transferible.

ES

Top Mark B.V.
Postbus 308
8200 AH Lelystad
Países Bajos
service@topmark.nl
www.topmark.nl

EN1888

TOPMARK

www.topmark.nl