

Picnic Table™

Table de Pique-Nique

Mesa de Picnic

7186/7224/7482/
7877/8802

Adult assembly required
Adulte assemblage requis
Necesita ser ensamblado por un adulto



The **Step2** Company, LLC.
10010 Aurora-Hudson Rd.
Streetsboro, OH 44241 USA
1-800-347-8372
Valid only in U.S.A. and Canada
Numéro disponible uniquement aux États-Unis et au Canada
Número válido sólo en EUA y Canadá
(330)656-0440

www.step2.com

STEP2 UK LTD
Unit A
Great Bank Road
Wingates Industrial Estate
BOLTON
BL5 3XU

Uk freephone: 0800 393159
Step2 UK website: www.step2uk.com

This product is intended for use only by children 3 years and up.

- Thank you for purchasing a Step2 Product. If you have any questions about this product, please call The Step2 Company toll free at 1-800-347-8372 or contact us via the internet at www.step2.com.
- If you decide to dispose of a Step2 product, disassemble and dispose of it in such a way that no unreasonable hazards exist. Any disposal practice must be in compliance with all Federal, State/ Provincial, Local laws and regulations. Step2's products are recyclable plastic. Refer to the recycling symbol ♻️ for the level number located on each part for appropriate sorting; please recycle.

OBSERVE THE FOLLOWING STATEMENTS AND WARNINGS TO REDUCE THE LIKELIHOOD OF SERIOUS OR FATAL INJURY.

- Adult supervision required.
- Maximum total weight limit: 300 lbs (135kg). Maximum weight: 50 lbs (22.5 kg) per child. Limit 6 children.
- Tightly secure connections. Advise children not to use equipment until properly assembled.
- Inspect the product periodically for loose or damaged components. Call 1-800-347-8372 for replacements.
- Our products are molded from a safe, soft plastic that is ideal for toys. In an effort to minimize the risk posed by drill shavings, Step2 provides recessed screw points at assembly locations that are secured with a screw. Our screws are self tapping and are designed to pierce the plastic and form their own threads.

Maintenance Instructions:

- For general cleaning we recommend mild soapy water.

⚠️ WARNING: CHOKING HAZARD - Small parts.

Some of the components of this product are small and may contain sharp points, care should be taken when unpacking and assembling this product. Adult assembly required.

PLEASE SAVE THIS SHEET FOR FUTURE REFERENCE

Ce produit est conçu pour être utilisé uniquement par des enfants à partir de 3 ans et plus.

- Nous vous remercions de l'achat d'un produit Step2. Si vous avez des questions au sujet de ce produit, veuillez contacter The Step2 Company, sans frais, au 1-800-347-8372 ou sur l'Internet en visitant le site www.step2.com.
- Si vous décidez de mettre un produit Step2 au rebut, démontez-le en prenant les précautions nécessaires pour prévenir tout danger. Toute mise au rebut doit être effectuée conformément aux réglementations fédérales, nationales/provinciales et locales. Les produits de Step2 sont en plastique recyclable. Les produits de Step2 sont en plastique recyclable. Reportez-vous au symbole ♻️ de recyclage situé sur chaque pièce pour le numéro de niveau afin d'effectuer le tri approprié; veuillez recycler.

LE RESPECT DES ÉNONCÉS ET AVERTISSEMENTS SUIVANTS RÉDUIT LA PROBABILITÉ DE BLESSURE GRAVE, VOIRE MORTELLE.

- Surveillance par un adulte requise.
- Limite totale maximum de poids: 135 kg (300 lbs). Poids maximum par enfants: 22.5 kg (50 lbs). Limite 6 enfants.
- Resserrer toutes vis. Conseiller de l'aider les enfants pour ne pas utiliser l'équipement jusqu'à convenablement assemblé.
- Vérifiez l'état du jouet régulièrement afin de détecter toute pièce abîmée ou desserrée. Composez le 1-800-347-8372 pour obtenir des pièces de rechange si nécessaire.
- Nos produits sont moulés à partir d'un plastique souple, sans danger, qui est idéal pour la fabrication des jouets. Afin de minimiser tout risque posé par les copeaux produits lors du perçage, Step2 prévoit des points de vissage en retrait aux emplacements de montage qui sont fixés avec une vis. Nos vis sont des vis autotaroussées qui sont conçues pour percer le plastique et former leur propre filetage.

Instructions d'entretien:

- Pour un nettoyage général il est recommandé de nettoyer le produit avec de l'eau et du savon doux.

⚠️ ATTENTION : DANGER DE SUFFOCATION - Petites pièces.

A cause de certaines pièces qui sont petites et qui pourraient contenir des pointes aiguës, faites attention quand vous déballez et assemblez ce produit; l'assemblage doit être fait par un adulte.

VEUILLEZ CONSERVER CETTE FEUILLE POUR FUTURE RÉFÉRENCE

Este producto está diseñado para que lo usen niños de 3 años en adelante.

- Gracias por adquirir un producto de Step2. Si tuviera alguna pregunta acerca del montaje o del uso de este producto, por favor llame al teléfono gratuito de la Compañía Step2, 1-800-347-8372 o visite nuestro sitio web www.step2.com.
- Si usted decide desechar un producto de Step2, desármelo y deséchelo de forma que no ocasione riesgos innecesarios. Cualquier forma de desecho debe cumplir con las leyes y normas federales, estatales/provinciales y locales. Los productos de Step2 son de plástico reciclable. Consulte el símbolo con el número de nivel de reciclado ♻️ en cada una de las partes para así clasificarlas y reciclarlas apropiadamente. Por favor recicle el producto.

TENGA EN CUENTA LOS SIGUIENTES ENUNCIADOS Y ADVERTENCIAS PARA REDUCIR LA PROBABILIDAD DE LESIONES SERIAS O MORTALES.

- Requiere supervisión adulta.
- Peso máximo total: 135 kg (300 lbs). Peso máximo niño: 22.5 kg (50 lbs). Limite: 6 niños.
- Apriete todos tornillos. Aconseje a niños para no utilizar equipo hasta apropiadamente reunido.
- Inspeccione periódicamente si el juguete tiene componentes sueltos o dañados. Si son necesarias piezas de repuesto llame al 1-800-347-8372.
- Nuestros productos están hechos de un plástico suave y seguro, que es ideal para juguetes. Para minimizar el riesgo provocado por la viruta, Step2 proporciona puntos indentados para tornillos en los lugares de montaje que han de asegurarse con un tornillo. Nuestros tornillos son autorroscables y están diseñados para perforar el plástico y formar sus propias roscas.

Instrucciones de mantenimiento:

- Para una limpieza general se recomienda el uso de agua con un jabón suave.

⚠️ AVISO: PELIGRO DE SOFOCACIÓN - Partes pequeñas.

Tenga cuidado cuando desempaca y monta este producto porque algunas partes son pequeñas y pueden tener puntas puntiagudas. Necesita ser ensamblado por un adulto.

RETENGA ESTA INFORMACIÓN PARA REFERENCIA FUTURA

(Umbrella design may vary)

(La conception de parapluie peut changer)

(El diseño del paraguas puede variar)

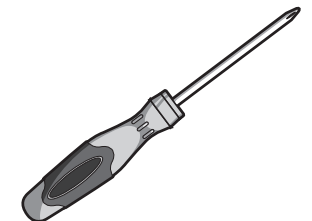
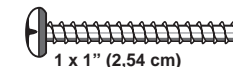
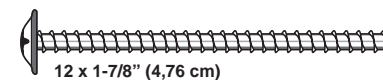

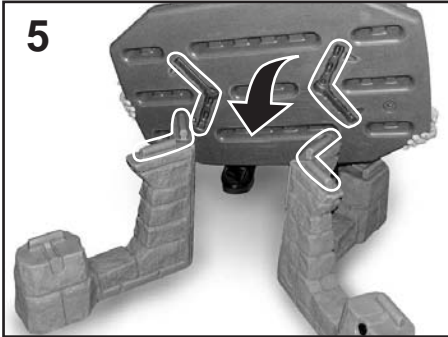
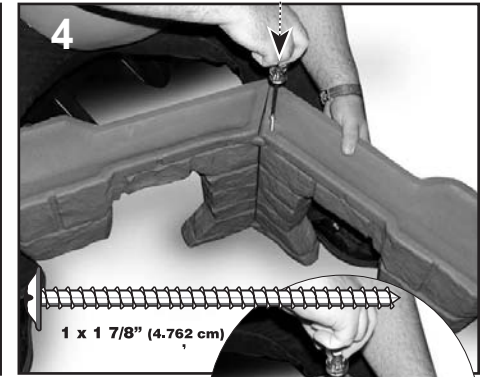
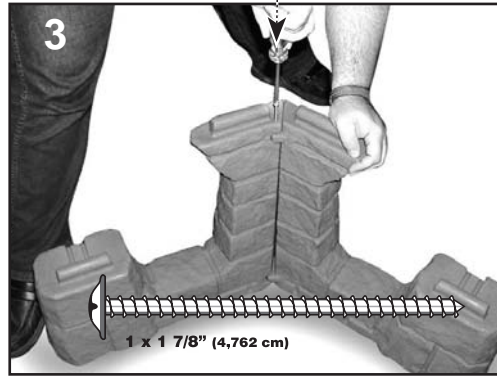
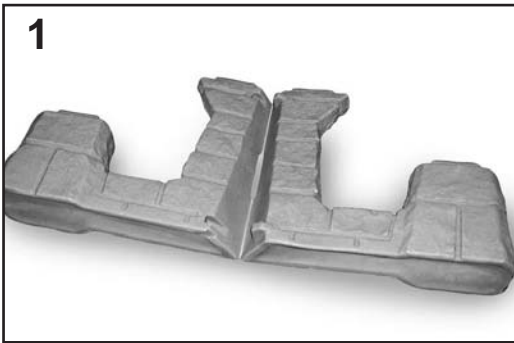

Align, and push into bases
Alignez, et poussez-les dans la bases
Alínie, y encájelos en la bases

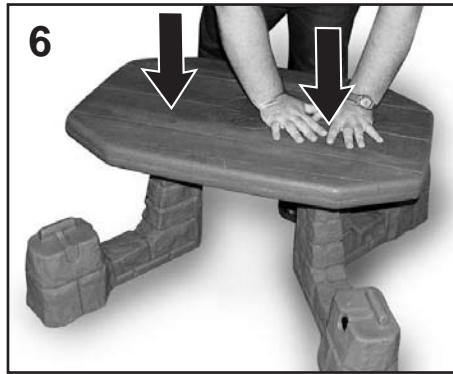

Repeat step 3 & 4 for other base
Répétez No 3 & 4 de l'autre base
Repita los pasos 3 y 4 en el otro base

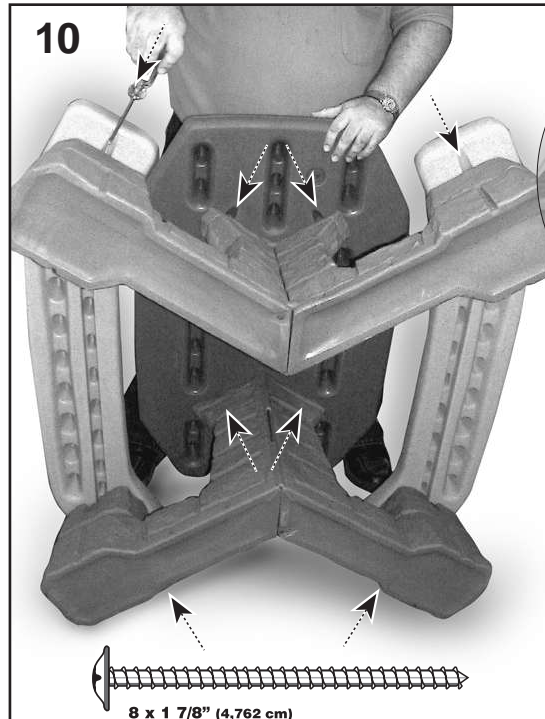
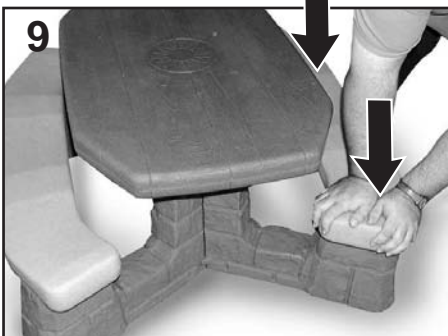
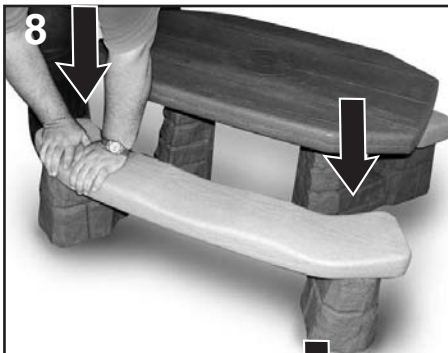
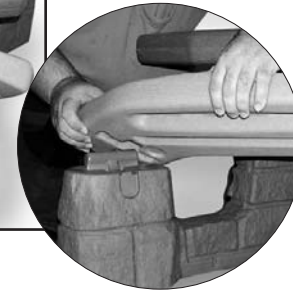

Repeat at other side
A répéter aux l'autre côté
Repita en el otro lado



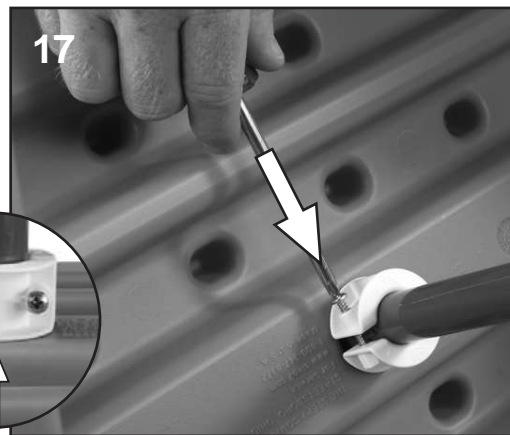
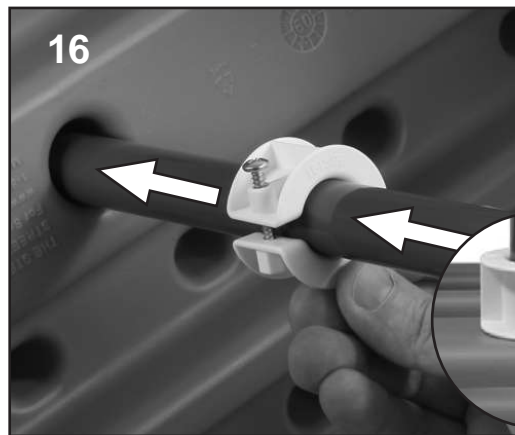
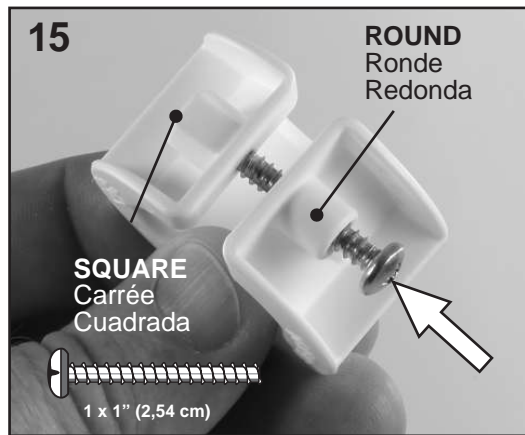
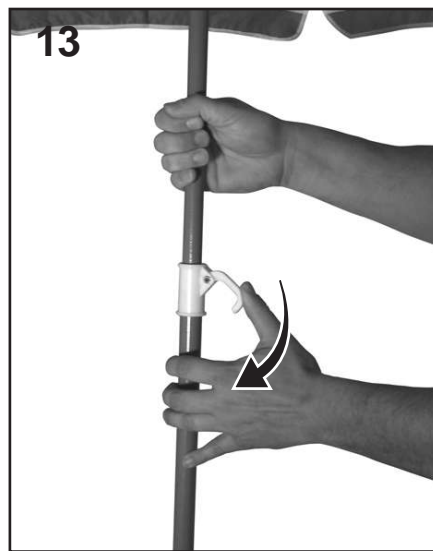
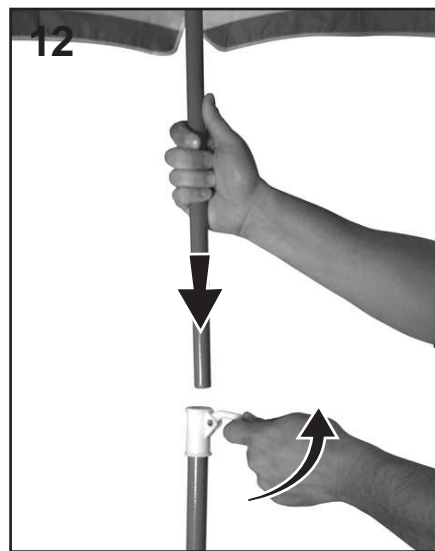
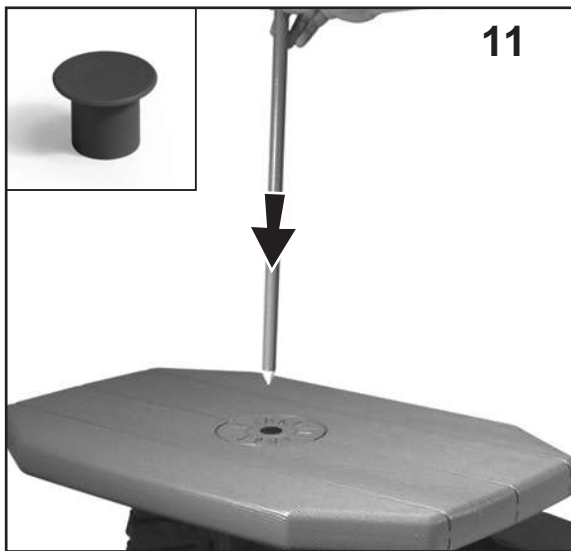

Thank you for purchasing the Step2® Picnic Table™. We'd appreciate a few minutes of your time to complete a brief survey so we can continue providing you with great products.

To participate, please visit our website at:

www.step2.com/survey/?partnumber=748200

Thank you for your time,

John Vresics
CEO/President
05/10-7482