

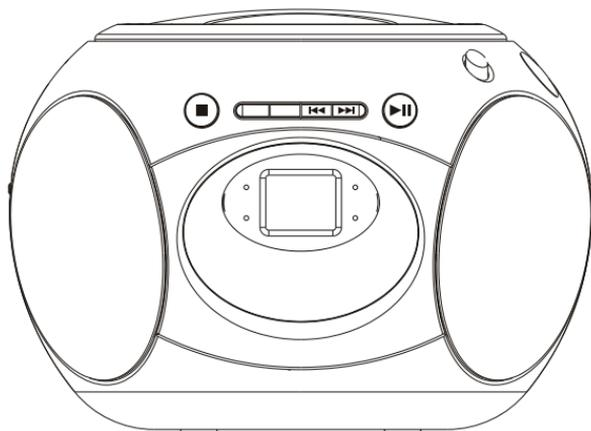

LEXIBOOK[®]

RADIO CD PLAYER
Radio Lecteur CD



MODE D'EMPLOI
INSTRUCTION MANUAL
RCD102series



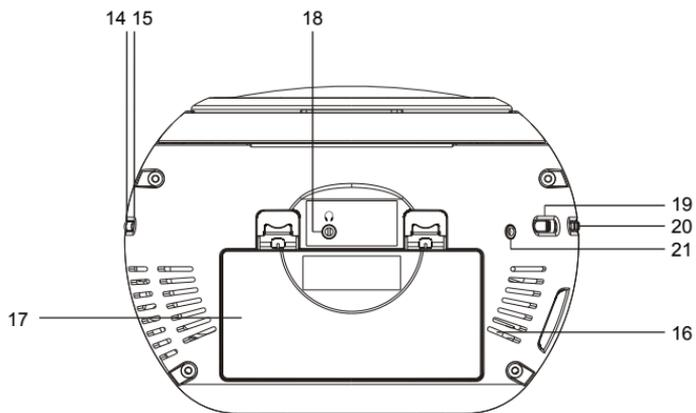
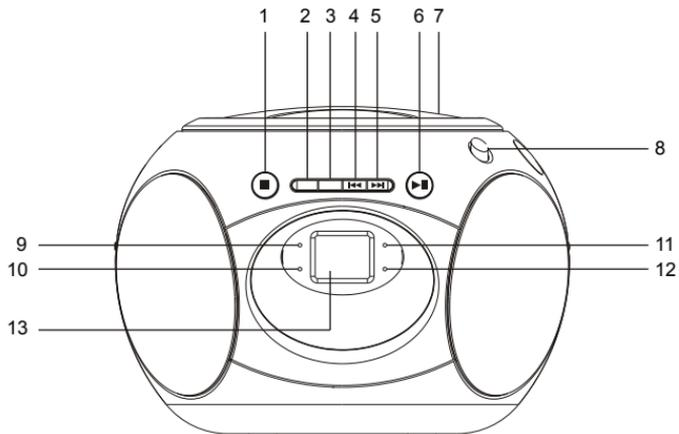



MESURES DE SECURITE



MISE EN GARDE
RISQUE D'ÉLECTROCUTION
NE PAS OUVRIR



MISE EN GARDE : AFIN DE RÉDUIRE LES RISQUES D'ÉLECTROCUTION, NE PAS ENLEVER LE COUVERCLE (NI L'ARRIÈRE). NE CONTIENT AUCUNE PIÈCE POUVANT ÊTRE RÉPARÉE NI REMPLACÉE PAR L'UTILISATEUR. CONFIER TOUTE RÉPARATION À UN TECHNICIEN QUALIFIÉ.

Les symboles au dos du produit signifient :



TENSION DANGEREUSE : Les symboles de l'éclair et de la pointe de flèche dans un triangle permettent d'alerter l'utilisateur de la présence de 'tension dangereuse' non isolée à l'intérieur de l'appareil, ce qui constitue un risque d'électrocution.



ATTENTION : Le point d'exclamation à l'intérieur du triangle permet d'alerter l'utilisateur de la présence d'instructions d'opération et d'entretien importantes accompagnant le produit.



DANGER : Des radiations laser invisibles sont émises si l'appareil est ouvert ou si le mécanisme de fermeture dysfonctionne. Évitez toute exposition au rayon.

AVERTISSEMENT :

- Afin de réduire tout risque d'incendie ou de choc électrique, n'exposez pas cet appareil à la pluie ou à l'humidité.
- N'exposez pas le produit à des gouttes d'eau ou à des éclaboussures et ne placez aucun objet rempli de liquide, tel un vase, sur l'appareil.
- La prise d'alimentation est utilisée comme système de déconnexion et doit toujours être facilement accessible.
- Afin de déconnecter complètement l'appareil de l'électricité, la prise d'alimentation doit être déconnectée de la prise électrique.

DANGER



SECURITE CONCERNANT LE LASER

Cet appareil utilise un système de rayon laser optique dans le mécanisme CD, conçu avec des protections intégrées. Ne tentez pas de démonter l'appareil, référez-vous à un personnel qualifié. Une exposition à ce rayon lumineux laser invisible peut être dangereuse pour les yeux.

CLASS 1
LASER PRODUCT

CE PRODUIT LASER EST DE CLASSE 1. L'UTILISATION DE COMMANDES OU DE REGLAGES AINSI QUE L'EXECUTION DE PROCEDURES AUTRES QUE CELLES SPECIFIEES DANS CE DOCUMENT PEUVENT ENTRAÎNER UNE EXPOSITION A DES RADIATIONS DANGEREUSES.

Des radiations laser invisibles peuvent se produire lors de l'ouverture du lecteur et lorsque le système de fermeture est défectueux. Évitez toute exposition directe au rayon laser.



MESURES IMPORTANTES DE SECURITE

1. Lisez attentivement toutes les instructions.
2. Conservez soigneusement ces instructions.
3. Respectez toutes les mises en garde.
4. Suivez toutes les instructions.
5. N'utilisez pas cet appareil près de l'eau ou dans des endroits humides, par exemple à proximité d'une baignoire, d'un lavabo, d'un évier ou d'un bac à lessive, dans un sous-sol humide ou près d'une piscine.
6. Essuyez le corps de l'appareil avec un chiffon sec. Débranchez toujours l'appareil du secteur avant de le nettoyer. N'utilisez pas de détergents liquides ou de sprays nettoyants au risque d'endommager l'écran.
7. Veillez à ne pas bloquer ou obstruer les ouvertures de ventilation de l'appareil. Installez l'appareil conformément aux instructions du fabricant.
8. Ne placez pas l'appareil à proximité d'une quelconque source de chaleur telle qu'un radiateur, une grille de chauffage, une cuisinière ou tout autre appareil dégageant de la chaleur (y compris un amplificateur).
9. N'allez pas à l'encontre du dessin de sécurité de la prise détournée ou prise avec mise à la terre. Une prise détournée présente deux broches dont l'une est plus large que l'autre. Une prise avec mise à la terre présente trois broches dont une broche de mise à la terre. Cette broche plus large ou troisième broche est indispensable pour votre sécurité. Si la prise fournie ne correspond pas à votre installation, demandez à un électricien de remplacer vos prises de courant murales obsolètes.
10. La prise électrique à laquelle l'appareil est branché doit être installée près de l'équipement et doit toujours être facilement accessible.
11. Acheminez le cordon d'alimentation de sorte qu'il ne risque pas d'être écrasé, piétiné ou pincé, surtout au niveau de la prise de courant murale, multiprise et au point de sortie de l'appareil.
12. Utilisez uniquement les accessoires recommandés par le fabricant.
13. Débranchez toujours l'appareil du secteur en cas d'orage ou d'inutilisation prolongée.
14. Faites appel à un technicien qualifié pour toute opération de maintenance. Donnez l'appareil à réviser s'il est endommagé de quelque manière que ce soit, par exemple si le cordon d'alimentation ou la prise est endommagé(e), si un liquide s'est déversé ou un objet est tombé à l'intérieur de l'appareil, si l'appareil a été laissé sous la pluie ou à l'humidité, s'il est tombé ou s'il ne semble pas fonctionner de façon optimale.
15. Ne surchargez pas vos prises de courant. Branchez l'appareil sur une source d'alimentation du type recommandé.
16. Utilisez uniquement des pièces détachées du type recommandé par le fabricant.
17. N'insérez pas d'objets à travers les ouvertures de l'appareil au risque de toucher des pièces sous tension ou de causer un court-circuit pouvant provoquer un incendie ou un choc électrique. Ne versez pas et ne vaporisez pas de liquides sur le produit.
18. Cet appareil ne doit être monté au mur que si un montage mural est effectivement recommandé par le fabricant.
19. Après toute réparation ou toute opération de maintenance, demandez au technicien d'effectuer des contrôles de sécurité.
20. Utilisez uniquement le chariot, le trépied, la table, la console, le support spécifié par le fabricant, ou fourni avec l'appareil. En cas d'utilisation d'un chariot, faites très attention lorsque vous déplacez le chariot / l'appareil afin d'éviter de vous blesser en faisant tomber l'ensemble.
21. L'appareil ne doit fonctionner qu'avec la source d'alimentation indiquée sur l'étiquette de marquage. Si vous doutez du type d'alimentation électrique de votre domicile, contactez un électricien. Pour les appareils fonctionnant avec des piles, ou toute autre source d'alimentation, référez-vous aux instructions d'alimentation.



22. Ne tentez pas de réparer l'appareil vous-même, car l'ouverture, ou le retrait de certaines parties pourrait vous exposer à une tension dangereuse, ou à tout autre danger. Référez-vous à un personnel qualifié pour toute réparation.
23. L'appareil ne doit être exposé ni aux écoulements, ni aux éclaboussures, et aucun objet ne contenant de liquide, tel qu'un vase, ne doit être placé sur l'objet.
24. La prise du secteur ne doit pas être obstruée, ou doit être facilement accessible pendant son utilisation. pour être complètement déconnectée de l'alimentation d'entrée, la prise doit être débranchée du secteur.
25. Laissez 10 cm de distance minimale autour de l'appareil pour une ventilation suffisante.
26. Aucune flamme vive, telle qu'une bougie allumée, ne doit être placée sur l'appareil.
27. Les piles usagées doivent être jetées dans le respect des contraintes environnementales.
28. Utilisez l'appareil dans des climats / températures modérés.
29. L'utilisation d'un casque / d'écouteurs avec un niveau sonore excessif peut endommager votre audition.
30. Tension de sortie maximale : $\leq 150\text{mV}$.
31. Les piles ne doivent pas être exposées à de fortes chaleurs, telles que la lumière du soleil, le feu ou toute autre chose de semblable.
32. Les précautions d'emploi sont inscrites au bas de l'appareil.
33. Les marquages sont inscrits au dos de l'appareil.

DEBALLAGE DE L'APPAREIL

Lorsque vous déballez l'appareil, vérifiez que vous avez tous les éléments suivants :

- 1 x Lecteur CD Boombox
- 1 x Câble CA
- 1 x Mode d'emploi

AVERTISSEMENT : Les matériaux d'emballage, ruban adhésif, feuilles plastiques, liens souples métalliques et étiquettes ne font pas partie du produit et doivent être jetés.

ALIMENTATION

Ce lecteur CD Radio fonctionne avec une source électrique CA 230V ~ 50Hz ou avec 6 piles de type C/LR14 de 1,5V --- (non fournies).

Alimentation secteur

1. Vérifiez que l'appareil est éteint.
2. Insérez l'extrémité la plus petite du cordon d'alimentation dans la prise CA se situant à l'arrière de l'appareil.
3. Branchez l'autre extrémité du cordon CA dans une prise d'alimentation secteur.
4. L'indicateur de VEILLE s'allume en demi-luminosité, puis l'appareil se met en mode veille.

Installation des piles

1. Appuyez sur les languettes puis soulevez la trappe pour ouvrir le compartiment à piles située à l'arrière de l'appareil.
2. Insérez 6 piles de type C/LR14 de 1,5V --- (non fournies) en respectant la polarité indiquée au fond du compartiment et comme indiqué sur le schéma ci-contre.
3. Refermez la trappe du compartiment à piles.
4. L'indicateur de VEILLE s'allume en demi-luminosité, puis l'appareil se met en mode veille.

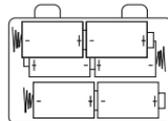

Note : Le cordon d'alimentation CA doit être débranché de la prise CA à l'arrière de l'appareil ou du secteur pour que l'appareil puisse être alimenté par piles.

Ne pas recharger les piles non rechargeables. Retirer les accumulateurs du produit avant de les recharger. Ne charger les accumulateurs que sous la surveillance d'un adulte. Ne pas mélanger différents types de piles ou accumulateurs, ou des piles et accumulateurs neufs et usagés. Les piles et accumulateurs doivent être mis en place en respectant la polarité. Les piles et accumulateurs usagés doivent être enlevés du produit. Les bornes d'une pile ou d'un accumulateur ne doivent pas être mises en court-circuit. Ne pas jeter les piles au feu. Retirer les piles en cas de non utilisation prolongée. Cet appareil doit être alimenté avec les piles spécifiées seulement.

ATTENTION : D'importantes interférences électromagnétiques ou des décharges électrostatiques peuvent provoquer un dysfonctionnement ou une perte de données. Si l'appareil ne fonctionne pas correctement, enlevez puis remettez les piles, ou débranchez l'adaptateur secteur de la prise de courant puis rebranchez-le.

FONCTION PRESERVATION D'ÉNERGIE

L'appareil va se mettre automatiquement en mode veille après 15 minutes d'inactivité. Pour remettre l'appareil en marche, il vous suffit d'appuyer sur le bouton VEILLE afin que l'unité se rallume.

MANIEMENT ET ENTRETIEN DES DISQUES

Maniement des disques

- Faites attention à ne manier les disques qu'en les prenant par leurs côtés. Pour garder le disque propre, ne touchez pas la surface du disque.
- N'écrivez rien sur l'étiquette avec un crayon bille ou tout autre ustensile d'écriture.
- Si la surface du disque est salie, essuyez-la doucement avec un chiffon souple. N'utilisez pas de produits nettoyants, essence, dissolvant, liquides de prévention antistatique ou tout autre solvant. Si nécessaire, utilisez un kit de nettoyage pour CD.
- Les disques sales, rayés ou déformés peuvent provoquer des sauts de lecture ou des bruits.
- Essuyez-les en un mouvement droit, de l'intérieur vers l'extérieur de la surface du disque. N'essuyez jamais les disques par mouvements circulaires.
- Cet appareil est conçu pour lire uniquement les disques compacts portant le logo d'identification ci-contre. Des disques non conformes au standard de Disque Compact peuvent ne pas être lus correctement.
- Rangez le disque dans sa pochette après son utilisation pour éviter des rayures sérieuses qui pourraient provoquer des sauts de lecture du lecteur laser.
- N'exposez pas les disques à la lumière directe du soleil, à une forte humidité, ou à des températures élevées durant des périodes prolongées.
- Une exposition prolongée à de fortes températures peut déformer le disque.
- Ne collez pas de papier et n'écrivez sur aucun côté du disque. Des stylos pointus pour écrire ou des encres utilisées dans certains feutres peuvent endommager les surfaces du disque.

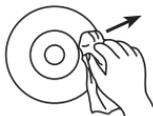

COMPACT
disc
DIGITAL AUDIO



Nettoyage de l'appareil

- Pour éviter tout incendie ou électrocution, débranchez l'appareil de l'alimentation en courant CA quand vous le nettoyez.
- Nettoyez l'appareil en l'essuyant avec un chiffon à poussière comme pour un meuble. Nettoyez et essuyez les parties en plastique avec précaution.
- Il est conseillé d'utiliser un savon doux et un chiffon humide pour nettoyer la partie frontale.

EMPLACEMENT DES TOUCHES

Merci de vous reporter à l'image p.2

1. Bouton STOP
2. Bouton VEILLE
3. Bouton MODE
4. Bouton SAUT – (ARRIÈRE)
5. Bouton SAUT – (AVANT)
6. Bouton LECTURE/PAUSE
7. Porte du lecteur de CD
8. Bouton OUVERTURE DE LA PORTE DU LECTEUR DE CD
9. Indicateur de VEILLE
10. Indicateur de programme
11. Indicateur de lecture/pause
12. Indicateur de répétition
13. Écran LED
14. Bouton de RECHERCHE FM
15. Bouton de RÉINITIALISATION FM
16. Antenne FM
17. Compartiment à piles
18. Sortie casque
19. Sélecteur de FONCTION (CD/RADIO/AUX)
20. Contrôle du VOLUME
21. Entrée auxiliaire casque

UTILISATION DE LA RADIO

1. Appuyez sur le bouton VEILLE pour allumer l'appareil. L'indicateur de VEILLE s'allume en luminosité totale.
2. Faites glisser le sélecteur de FONCTIONS en position RADIO.
3. Appuyez sur le bouton de RÉINITIALISATION FM vers la station la plus basse.
4. Appuyez sur le bouton de RECHERCHE FM pour sélectionner la station radio de votre choix.
5. Appuyez sur le bouton de RECHERCHE FM à nouveau pour sélectionner une autre station radio.
6. Faites tourner le bouton de VOLUME pour régler le niveau du son.
7. Appuyez sur le bouton VEILLE pour éteindre l'appareil.

Note: Pour assurer une sensibilité maximale du tuner FM, l'antenne FM doit être intégralement déroulée, et ce, afin d'obtenir la meilleure réception possible. Évitez de la positionner à proximité des écouteurs et d'autres appareils électriques.



UTILISATION DU LECTEUR CD

Lecture d'un CD

1. Appuyez sur le bouton D'OUVERTURE DE LA PORTE DU LECTEUR CD et déposez soigneusement un disque au centre de l'axe, en prenant soin d'orienter l'étiquette imprimée vers le haut. Appuyez ensuite sur le bouton de la porte du lecteur CD pour la fermer.
2. Appuyez sur le bouton VEILLE pour allumer l'appareil. L'indicateur de VEILLE s'allume en luminosité totale.
3. Faites glisser le sélecteur de FONCTIONS en position CD. L'écran LED va afficher le nombre total de morceaux se trouvant sur le disque.
4. Appuyez sur LECTURE/PAUSE. L'indicateur de LECTURE va s'allumer et le CD va se mettre en lecture à partir du premier morceau.
5. Faites tourner le bouton de VOLUME pour régler le niveau du son.
6. Pour suspendre la lecture, appuyez à nouveau sur LECTURE/PAUSE.
7. Pour reprendre la lecture, appuyez à nouveau sur LECTURE/PAUSE.
8. Pour arrêter la lecture, appuyez sur STOP.

Boutons de SAUT AVANT/SAUT ARRIÈRE

1. Lorsque le CD est arrêté, si vous souhaitez jouer vos morceaux préférés directement, sélectionnez le morceau de votre choix à l'aide des fonctions SAUT AVANT ou SAUT ARRIÈRE, puis appuyez sur LECTURE/PAUSE.
2. Lorsque vous écoutez un CD, appuyez sur SAUT AVANT pour jouer le morceau suivant. Appuyez sur SAUT ARRIÈRE une fois pour sauter le début du morceau en cours de lecture. Appuyez sur le même bouton deux fois ou plus pour jouer les morceaux précédents.
3. Pour faire des recherches avant ou arrière dans un morceau en cours de lecture, maintenez les touches SAUT AVANT ou SAUT ARRIÈRE appuyées afin d'accéder à la plage audio désirée. Le lecteur va avancer ou reculer à vitesse accélérée tant que vous garderez le doigt appuyé sur le bouton. Relâchez le bouton pour retourner à une lecture normale.

Note :

- Le lecteur peut ne pas lire un disque si ce dernier est mal installé, sale ou endommagé.
- Le numéro de chaque piste s'affiche à l'écran en cours de lecture.
- Pour éviter d'endommager vos disques, n'ouvrez jamais le compartiment CD lorsque le disque est en rotation. Attendez que le disque soit à l'arrêt avant d'ouvrir le compartiment CD. Ne touchez jamais la lentille lorsque le compartiment CD est ouvert.
- Ne déplacez jamais l'appareil en cours de lecture d'un CD. Cet appareil doit être utilisé sur une surface stable.

Répétition

1. Lorsque l'appareil est en mode lecture, appuyez sur le bouton MODE une fois pour répéter de manière continue un seul morceau. L'indicateur de répétition va se mettre à clignoter.
2. Pour répéter tous les morceaux, appuyez sur MODE deux fois pendant le mode lecture. L'indicateur de répétition va s'allumer de manière constante.
3. Pour annuler la fonction de répétition, appuyez plusieurs fois sur MODE jusqu'à ce que l'indicateur de répétition s'éteigne.



LECTURE PROGRAMMÉE DE CD

Utilisez la fonction programme pour faire une présélection de l'ordre dans lequel les morceaux vont être joués. Vous pouvez programmer jusqu'à 20 morceaux.

1. Faites glisser le sélecteur de FONCTIONS en position CD.
2. Appuyez sur MODE. L'indicateur de programme va s'allumer, et le chiffre « 01 » va se mettre à clignoter sur l'écran LED.
3. Utilisez les boutons SAUT AVANT ou SAUT ARRIÈRE pour sélectionner le premier morceau à inclure dans la séquence programmée.
4. Appuyez sur MODE pour confirmer et stocker le morceau.
5. Répétez les étapes 3 et 4 pour programmer les autres morceaux de votre choix.
6. Appuyez sur LECTURE pour démarrer la lecture. Les morceaux vont être joués dans l'ordre programmé. L'indicateur LECTURE/PAUSE/PROG se met à clignoter lorsque la fonction du programme est en cours d'utilisation.

Remarque :

- Pour annuler la fonction programme, appuyez sur le bouton STOP jusqu'à ce que l'indicateur LECTURE/PAUSE/PROG s'éteigne.
- Pendant le paramétrage du programme, appuyez sur STOP, puis ouvrez la porte du lecteur de CD.

FONCTIONNEMENT DE LA PRISE D'ENTRÉE AUX

Vous pouvez mettre de la musique en lecture par les haut-parleurs de ce CD Radio en connectant sa prise AUX IN à votre lecteur MP3 ou à tout autre lecteur audio digital.

1. Branchez une extrémité d'un câble audio (non fourni) sur l'ENTRÉE AUX située au dos de l'appareil, et l'autre extrémité sur la sortie de ligne de l'appareil que vous souhaitez connecter.
2. Faites glisser le sélecteur de FONCTIONS en position AUX.
3. Utilisez le bouton de réglage du VOLUME pour régler le volume sonore.
4. Utilisez les touches fonctionnelles de votre appareil audio pour interrompre et reprendre la lecture, régler le volume sonore et sélectionner la piste suivante ou précédente.
5. Pour éteindre l'unité, retirez la prise de sortie de ligne, puis appuyez sur VEILLE.

FONCTIONNEMENT DES ÉCOUTEURS

Faites tourner le bouton de volume de l'appareil au minimum avant de connecter vos écouteurs à la sortie casque. Les écouteurs doivent avoir une connectique de diamètre 3,5 mm et une impédance de 8 – 32 ohms. Lorsque les écouteurs sont connectés, les haut-parleurs se désactivent automatiquement.

Remarque :

Le fait d'écouter de la musique de manière prolongée à un volume sonore élevé peut potentiellement endommager vos capacités auditives. Nous vous recommandons vivement d'utiliser ce lecteur à un niveau de volume raisonnable.

ENTRETIEN

Pour éviter tout incendie ou électrocution, débranchez l'appareil de l'alimentation en courant CA quand vous le nettoyez. Nettoyez l'appareil en l'essuyant avec un chiffon à poussière comme pour un meuble. Nettoyez et essuyez les parties en plastique avec précaution. Il est conseillé d'utiliser un savon doux et un chiffon humide pour nettoyer la partie frontale.

Alimentation : 230V AC ~ 50 Hz 10W ou 6 piles C/LR14 (9V )

FM : 87.5 - 108 MHz

GARANTIE

Ce produit est couvert par notre garantie de 2 ans. Pour toute mise en œuvre de la garantie ou du service après-vente, vous devez vous adresser à votre revendeur muni de votre preuve d'achat. Notre garantie couvre les vices de matériel ou de montage imputables au constructeur à l'exclusion de toute détérioration provenant du non-respect de la notice d'utilisation ou de toute intervention intempestive sur l'article (telle que démontage, exposition à la chaleur ou à l'humidité...).

Note : Veuillez garder ce mode d'emploi, il contient d'importantes informations. Le contenu de ce mode d'emploi peut changer sans préavis. Aucune partie de ce mode d'emploi ne doit être reproduite sans le consentement écrit du fabricant.

Référence : RCD102series

Conçu et développé en Europe – Fabriqué en Chine

© 2014 LEXIBOOK®

LEXIBOOK S.A,

2, avenue de Scandinavie,

91953 Courtaboeuf Cedex

France

Pour vos demandes concernant un problème SAV ou une réclamation, composez le 01 84 88 58 58.

Pour toutes vos autres demandes (conseil d'achat, choix d'un produit, renseignement avant-vente sur l'utilisation d'un produit ...), composez le 08 92 23 27 26 (0,34€ TTC /minute).

<http://www.lexibook.com>



Ce produit n'est pas un jouet.



Informations sur la protection de l'environnement

Tout appareil électrique usé est une matière recyclable et ne devrait pas faire partie des ordures ménagères ! Nous vous demandons de bien vouloir nous soutenir en contribuant activement au ménagement des ressources et à la protection de l'environnement en déposant cet appareil dans des sites de collecte (si existants).



SAFETY PRECAUTIONS



CAUTION
RISK OF ELECTRIC SHOCK
DO NOT OPEN



CAUTION: TO REDUCE THE RISK OF ELECTRIC SHOCK, DO NOT REMOVE COVER (OR BACK). NO USER SERVICEABLE PARTS INSIDE. REFER SERVICING TO QUALIFIED SERVICE PERSONNEL.

The graphic symbols on the back cover of the set mean the following:



DANGEROUS VOLTAGE: The lightning flash with arrowhead symbol within an equilateral triangle is intended to alert the user to the presence of uninsulated "dangerous voltage" within the product's enclosure that may be of sufficient magnitude to constitute a risk of electric shock to persons.



ATTENTION: The exclamation point within an equilateral triangle is intended to alert the user to the presence of important operating and maintenance (servicing) instructions in the literature accompanying the appliance.



DANGER: Invisible and hazardous laser radiation when open and interlock failed or defeated. Avoid direct exposure to beam.

WARNING:

- To reduce the risk of fire or electric shock, do not expose this appliance to rain or moisture.
- The apparatus shall not be exposed to dripping or splashing and that no objects filled with liquids, such as vases, shall be placed on the apparatus.
- The mains plug is used as the disconnect device, the disconnect device shall remain readily operable.
- In order to disconnect the apparatus from the mains completely, the mains plug should be disconnected from the mains socket outlet completely.

DANGER



LASER SAFETY

This unit employs an optical laser beam system in the CD mechanism, designed with built in safeguards. Do not attempt to disassemble, refer to qualified service personnel. Exposure to this invisible laser light beam may be harmful to the human eye.

CLASS 1
LASER PRODUCT

THIS IS A CLASS-1 LASER PRODUCT. USE OF CONTROLS, OR ADJUSTMENTS OR PROCEDURES OTHER THAN THOSE SPECIFIED HEREIN, MAY RESULT IN HAZARDOUS LASER LIGHT BEAM EXPOSURE.

Invisible laser radiation when open and interlock failed or defeated. Avoid direct exposure to laser beam.

English



IMPORTANT SAFETY INSTRUCTIONS

1. Read these instructions.
2. Keep these instructions.
3. Heed all warnings.
4. Follow all instructions
5. Do not use this product near water and moisture, for example: near a bathtub, washbowl, kitchen sink or laundry tub; in a wet basement; or near a swimming pool.
6. Clean only with a dry cloth. Unplug this product from the wall outlet before cleaning. Do not use liquid cleaners or aerosol cleaners. It may damage the screen.
7. Do not block any ventilation openings. Install in accordance with manufacturer's instructions.
8. Do not install near any heat sources such as radiators, heat registers, stoves, or other apparatus (including amplifiers) that produce heat.
9. Do not defeat the safety purpose of the polarized or grounding type plug. A polarized plug has two blades with one wider than the other. A grounding type plug has two blades and a third grounding prong. The wide blade or the third prong is provided for your safety. If the provided plug does not fit into your outlet, consult an electrician for replacement of the obsolete outlet.
10. The socket-outlet shall be installed near the equipment and shall be easily accessible.
11. Protect the power cord from being walked on or pinched particularly at plugs, convenience receptacles, and the point where they exit from the apparatus.
12. Only use attachments/accessories specified by the manufacturer.
13. Unplug this apparatus during lightning storms or when unused for long periods of time.
14. Refer all servicing to qualified service personnel. Servicing is required when the apparatus has been damaged in any way, such as power-supply cord or plug is damaged, liquid has been spilled or objects have fallen into the apparatus, the apparatus has been exposed to rain or moisture does not operate normally, or has been dropped.
15. Do not overload wall outlet. Use only power source as indicated.
16. Use replacement parts as specified by the manufacturer.
17. Never push objects of any kind into this product through openings as they may touch dangerous voltage points or short out parts that could result in fire or electric shock. Never spill or spray any type of liquid on the product.
18. The product may be mounted to a wall only if recommended by the manufacturer.
19. Upon completion of any service or repairs to this product, ask the service technician to perform safety checks.
20. Only use with the cart, stand, tripod, bracket or table specified by the manufacturer or sold with the apparatus. When a cart is used, use caution when moving the cart/apparatus combination to avoid injury from tip-over.
21. The apparatus should be operated only from the type of power source indicated on the marking label. If you are not sure of the type of power supply to your home, consult your appliance dealer or local power company. For apparatus intended to operate from battery power, or other sources, refer to the operating instructions.
22. Do not attempt to service the apparatus yourself as opening or removing covers may expose you to dangerous voltage or other hazards. Refer all servicing to qualified service personnel.
23. The apparatus shall not be exposed to dripping or splashing and no object filled with liquids, such as vases, shall be placed on the apparatus.



24. Mains plug is used as disconnect device and it should remain readily accessible during intended use. In order to disconnect the apparatus from the mains completely, the mains plug should be disconnected from the main socket outlet completely.
25. Minimum distance 10 cm around the apparatus for sufficient ventilation.
26. No naked flame sources such as lighted candles should be placed on the apparatus.
27. Attention should be drawn to the environmental aspects of battery disposal.
28. Use the apparatus in moderate climates.
29. Excessive sound pressure from earphones and headphones can cause hearing loss.
30. Maximum output voltage: $\leq 150\text{mV}$.
31. Batteries shall not be exposed to excessive heat such as sunshine, fire or the like.
32. Caution marking is located at the bottom of the apparatus.
33. The marking information is located on the back cover of the apparatus.

UNPACKING THE DEVICE

When unpacking, ensure that the following elements are included:

- 1 x Boombox CD Player
- 1 x AC cable
- 1 x Instruction manual

WARNING: All packaging materials, such as tape, plastic sheets, wire ties and tags are not part of this product and should be discarded.

POWER SOURCES

The Radio CD Player operates on AC 230V ~ 50Hz or with 6 x 1.5V C/LR14 size batteries (not included).

AC operation

1. Check that the unit is switched off.
2. Insert the small end of the AC cord into the AC socket at the back of the unit.
3. Plug the other end of the AC cord into any convenient mains power socket.
4. STANDBY Indicator is light up in half brightness and unit is in standby mode.

Battery installation

1. To install the batteries, open the battery compartment located at the back of the unit by pressing in on the tabs, then lifting it off.
2. Insert 6 x 1.5V C/LR14 size batteries (not included) observing the polarity indicated in the compartment, and as per the diagram shown opposite.
3. Close the battery compartment.
4. STANDBY Indicator is light up in half brightness and unit is in standby mode.

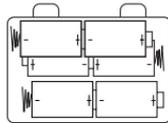

Note: The AC power cord must be disconnected from the AC socket on the rear of the unit in order for the product to operate on battery power.

Non-rechargeable batteries are not to be recharged. Rechargeable batteries are to be removed from the product before being charged. Rechargeable batteries are only to be charged under adult supervision. Different types of batteries or new and used batteries are not to be mixed. Only batteries of the same or equivalent type as recommended are to be used. Batteries are to be inserted with the correct polarity. Exhausted batteries are to be removed from the product. The supply terminals are not to be short circuited. Do not throw batteries into a fire. Remove the batteries if you are not going to use the game for a long period of time.

WARNING: Malfunction or loss of memory may be caused by strong frequency interference or electrostatic discharge. Should any abnormal function occur, remove the batteries and insert them again, or unplug the unit from the mains socket and re-plug it again.

POWER MANAGEMENT FUNCTION

Unit will automatically go to standby mode after 15 minutes without operation. To resume operation, simply press the STANDBY button to turn on the unit.

CARE AND MAINTENANCE

Caring for compact discs

- Treat the disc carefully. Handle the disc only by its edges. Never allow your fingers to come in contact with the shiny, unprinted side of the disc.
- Do not attach adhesive tape, stickers, etc. to the disc label.
- Clean the disc periodically with a soft, lint-free, dry cloth. Never use detergents or abrasive cleaners to clean the disc. If necessary, use a CD cleaning kit.
- If a disc skips or gets stuck on a section of the disc, it is probably dirty or damaged (scratched).
- When cleaning the disc, wipe in straight lines from the centre of the disc to the outer edge of the disc. Never wipe in circular motions.
- This unit is designed to play only compact discs bearing the identification logo as shown here. Other discs may not conform to the CD standard and may not play properly.
- Discs should be stored in their cases after each use to avoid damage.
- Do not expose discs to direct sunlight, high temperatures or dust, etc.
- Prolonged exposure or extreme temperatures can warp the disc.
- Do not stick or write anything on either side of the disc. Sharp writing instruments, or ink, may damage the surface.



Cleaning the unit

- To prevent fire or shock hazard, disconnect your unit from the AC power source when cleaning.
- The finish on your unit may be cleaned with a dust cloth and cared for as other furniture. Use caution when cleaning and wiping the plastic parts.
- Mild soap and a damp cloth may be used on the front panel.



LOCATION OF CONTROLS

Refer to the image p.2

1. STOP button
2. STANDBY button
3. MODE button
4. SKIP – (BACKWARDS) button
5. SKIP + (FORWARDS) button
6. PLAY/PAUSE button
7. CD door
8. CD DOOR OPEN button
9. STANDBY Indicator
10. Program Indicator
11. Play/Pause Indicator
12. Repeat Indicator
13. LED Screen
14. FM SCAN button
15. FM RESET button
16. FM antenna
17. Battery Compartment
18. Headphone jack
19. FUNCTION selector (CD/RADIO/AUX)
20. VOLUME control
21. AUX IN jack

English

FM RADIO OPERATION

1. Press the STANDBY button to turn on the unit. STANDBY indicator is lit up in full brightness.
2. Slide the FUNCTION selector to the RADIO position.
3. Press the FM RESET button to the low end station.
4. Press the FM SCAN button to select the desired radio station.
5. Press the FM SCAN button again to search another radio station.
6. Adjust the VOLUME control to set the sound level.
7. Press the STANDBY button to switch off the unit.

Note:

To ensure maximum FM tuner sensitivity, the FM antenna should be fully extended to obtain the best possible reception. Avoid close proximity to the speakers and other electrical appliances.



CD OPERATION

English

Play a CD

1. Press the CD DOOR OPEN button and carefully place a disc on the centre spindle with the printed label side facing up and close the CD DOOR OPEN button.
2. Press the STANDBY button to turn on the unit. STANDBY indicator is lit up in full brightness.
3. Slide the FUNCTION selector to the CD position. The LED display will show the total number of tracks on the disc.
4. Press PLAY/PAUSE and the PLAY indicator will light and the CD will start playing from the first track.
5. Adjust the VOLUME control to set the sound level.
6. To suspend playing, press PLAY/PAUSE again.
7. To resume playing, press PLAY/PAUSE once again.
8. To stop playing, press STOP.

SKIP FORWARDS / SKIP BACKWARDS buttons

1. When the CD is stopped, to play your favourite track directly, locate the desired track using SKIP FORWARDS or SKIP BACKWARDS and press PLAY/PAUSE.
2. When listening to a CD, press SKIP FORWARDS to play the next track. Press SKIP BACKWARDS once to skip to the beginning of the track currently playing. Press the same button twice or more to play the previous tracks.
3. To search forward or backward through the playing track, press and hold SKIP FORWARDS or SKIP BACKWARDS to locate a specific musical passage. The player will move forward or backward at high speed as long as the button is pressed. Stop pressing the button to return to normal playback.

Note:

- If a disc is installed incorrectly, dirty or damaged, it will not play.
- As each track is played, the track number is shown on the display.
- To prevent damage to the disc, never open the CD door while the disc is rotating. Wait for the disc to stop before opening the CD door. Never touch the lens when the CD door is open.
- Do not use the carrying handle when playing CD. The product should only be used on a steady surface.

CD REPEAT PLAY

1. While in play mode, press the MODE button once to repeat continuously a single track, the repeat indicator will flash.
2. To repeat all the tracks, press MODE twice while in play mode. The repeat indicator will light steadily.
3. To cancel the repeat function, repeatedly press the REPEAT until the repeat indicator goes off.





CD PROGRAMMED PLAY

Use the program function to preselect the order in which a sequence of tracks will be played. Up to 20 tracks can be programmed.

1. Slide the FUNCTION selector to the CD position.
2. Press MODE, program indicator will light and "01" will blink on the LED display.
3. Use SKIP FORWARDS or SKIP BACKWARDS to select the first track to include in the programmed sequence.
4. Press MODE to confirm and store the track.
5. Repeat steps 3 and 4 to program the other desired tracks.
6. Press PLAY to begin playback. The tracks will be played in the programmed order. The PLAY/PAUSE/PROG indicator flashes when the program function is in use.

Note:

- To cancel the program function, press the STOP button until the PLAY/PAUSE/PROG indicator goes off.
- During program setting, press STOP or open the CD door.

AUX IN OPERATION

You can play music through the speakers of this Radio CD Player by connecting its AUX IN jack to your MP3 or other digital audio player.

1. Plug one end of an audio cable (not included) into the AUX IN jack located at the back of the unit, and the other end of the cable to the line out jack of the device you want to connect.
2. Slide the FUNCTION selector to the AUX position.
3. Adjust the VOLUME control to your desired listening level.
4. Use the function keys of your audio device to pause and resume the playback, adjust the volume and select the next or the previous track.
5. To switch off the unit, remove the plug from the AUX IN jack, then press the standby button.

HEADPHONE OPERATION

Turn the unit volume to minimum before connecting your headphone (not included) to the headphone jack. Headphones should have a 3.5mm diameter stereo plug and an impedance of 8 – 32 ohms. When headphones are connected, the speakers are automatically disconnected.

Note:

Extended listening of music at high volume may damage your hearing. It is highly recommended to use at comfortable volume levels.





English

MAINTENANCE

To prevent fire or shock hazard, disconnect your unit from the AC power source when cleaning. The finish on your unit may be cleaned with a dust cloth and cared for as other furniture. Use a soft, clean cloth moistened with plain, lukewarm water to clean the exterior of the unit. Use caution when cleaning and wiping the plastic parts. Mild soap and a damp cloth may be used on the front panel.

Power supply: 230V AC ~ 50 Hz 10W or 6 x C/LR14 size batteries (9V )
FM: 87.5 - 108 MHz

WARRANTY

This product is covered by our 2-year warranty. For any claim under the warranty or after sale service, please contact your distributor and present a valid proof of purchase. Our warranty covers any manufacturing material and workmanship defect, with the exception of any deterioration arising from the non-observance of the instruction manual or from any careless action implemented on this item (such as dismantling, exposition to heat and humidity, etc.). It is recommended to keep the packaging for any further reference.

In a bid to keep improving our services, we could implement modification on the colours and the details of the product shown on the packaging.

NOTE: Please keep this instruction manual, it contains important information.

Reference: RCD102series
Designed and developed in Europe - Made in China
© 2014 Lexibook®

United Kingdom & Ireland
For any further information, please call Helpline: 0808 1003015

<http://www.lexibook.com>



This product is not a toy.



Environmental Protection

Unwanted electrical appliances can be recycled and should not be discarded along with regular household waste! Please actively support the conservation of resources and help protect the environment by returning this appliance to a collection centre (if available).



INSTRUCCIONES DE SEGURIDAD



PRECAUCIÓN
RIESGO DE DESCARGA ELÉCTRICA
NO ABRIR



PRECAUCIÓN: PARA REDUCIR EL RIESGO DE DESCARGA ELÉCTRICA, NO RETIRE LA CUBIERTA (O PARTE TRASERA). NO HAY PIEZAS EN EL INTERIOR SUSCEPTIBLES DE SER MANIPULADAS POR EL USUARIO. EN CASO DE AVERÍA, SOLICITE ASISTENCIA TÉCNICA DE PERSONAL CUALIFICADO.



TENSIÓN PELIGROSA: El símbolo del rayo dentro de un triángulo equilátero, advierte al usuario de la presencia de "tensiones peligrosas", sin aislamiento, en el interior del equipo, que pueden ser de magnitud suficiente como para constituir un riesgo de descarga eléctrica para las personas.



ATENCIÓN: El signo de exclamación dentro de un triángulo equilátero advierte al usuario de la existencia de instrucciones importantes de mantenimiento (revisión) y funcionamiento en la literatura que acompaña al equipo.



PELIGRO: Radiación láser invisible y peligrosa si se abre el equipo con el bloqueo de seguridad defectuoso o si se anula éste. Evite la exposición directa al haz láser.

ADVERTENCIA:

- Para reducir el riesgo de fuego o descarga eléctrica, no exponer el aparato a la lluvia o a la humedad.
- No exponer el aparato a goteos o salpicaduras y no colocar encima de los mismos objetos que contengan líquido, tales como jarrones.
- El enchufe de la toma de corriente sirve para desconectar el aparato y deberá estar siempre en buenas condiciones.
- Para desconectar el aparato completamente se deberá retirar el enchufe de la toma de corriente.

PELIGRO



SEGURIDAD LÁSER

Este equipo emplea un sistema óptico de rayo de láser en el mecanismo de CD, diseñado con un sistema de seguridad incorporado. No intente desmontarlo: en caso necesario, solicite ayuda a personal cualificado. La exposición a este rayo de luz láser invisible puede dañar al ojo humano.

CLASS 1
LASER PRODUCT

**ESTE ES UN PRODUCTO LÁSER DE CLASE 1.
EL USO DE CONTROLES, AJUSTES O PROCEDIMIENTOS
DISTINTOS DE LOS QUE SE DESCRIBEN EN ESTE MANUAL,
PUEDEN SER CAUSA DE EXPOSICIÓN PELIGROSA AL RAYO
LÁSER.**

Radiación láser invisible y peligrosa si se abre el equipo con el bloqueo de seguridad defectuoso o si se anula éste. Evite la exposición directa al rayo láser.

INSTRUCCIONES IMPORTANTES DE SEGURIDAD

1. Lea estas instrucciones.
2. Guarde estas instrucciones.
3. Preste atención a las advertencias.
4. Siga todas las instrucciones.
5. No use este aparato cerca del agua o en lugares húmedos, como cerca de la bañera, lavabo, fregadero o pila de lavar ropa; en un sótano húmedo o cerca de una piscina.
6. Limpie el aparato con un paño seco únicamente. Desenchúfelo de la toma de corriente antes de limpiarlo. No utilice productos de limpieza líquidos o aerosoles porque podrían dañar la pantalla.
7. No obstruya las ranuras de ventilación. Instale el aparato de acuerdo a las instrucciones del fabricante.
8. No coloque el aparato cerca de fuentes de calor, como radiadores, calentadores, cocinas o cualquier otro aparato (incluidos los amplificadores) que emita calor.
9. No intente forzar las clavijas de un enchufe polarizado o de un enchufe con toma de tierra. Un enchufe polarizado posee dos clavijas, una más ancha que la otra. Un enchufe con toma de tierra posee dos clavijas más una tercera que pertenece a la toma de tierra. La clavija más ancha y la clavija de la toma de tierra tienen como función proteger al usuario. Si el enchufe del aparato no entra en la toma de corriente de su hogar, deberá llamar a un electricista para que cambie la toma de corriente porque está obsoleta.
10. El enchufe de red debe estar colocado cerca del equipo y debe ser fácilmente accesible.
11. Proteja el cable contra pisotones o pinchazos, especialmente en el enchufe, toma de corriente y a su salida del aparato.
12. Utilice únicamente los accesorios especificados por el fabricante.
13. Desenchufe el aparato durante tormentas eléctricas o cuando no lo vaya a usar por un periodo de tiempo prolongado.
14. Lleve el aparato a un servicio técnico especializado en los siguientes casos: cuando el aparato se ha dañado, si el cable o enchufe estuvieran deteriorados, si le ha caído líquido o ha sido golpeado algún objeto, si ha sido expuesto a la lluvia o humedad y funciona defectuosamente o si se ha caído al suelo.
15. No sobrecargue la toma de corriente. Use únicamente la fuente de alimentación indicada.
16. Utilice repuestos especificados por el fabricante.
17. No le introduzca objetos en las ranuras porque podrían tocar partes con un voltaje peligroso o producir cortocircuitos con riesgo de incendios o descargas eléctricas. No deje caer líquidos o cualquier otro líquido sobre el aparato.
18. El aparato se puede montar en la pared solamente si lo recomienda el fabricante.
19. Después de reparar el aparato se debe pedir al técnico que verifique la seguridad del mismo.
20. Use solamente el carrito, soporte, trípode, apoyo o mesa especificados por el fabricante o vendidos junto con el aparato. Cuando use un carrito, lleve cuidado al moverlo con el aparato encima para evitar lesiones corporales o vuelcos.
21. Poner en funcionamiento el aparato utilizando únicamente la fuente de alimentación indicada en la etiqueta de especificaciones. Si no tiene certeza de las especificaciones de la toma de alimentación de su hogar, consulte con el vendedor del aparato o con la compañía eléctrica local. Para productos que funcionan a pilas, o con otro tipo de alimentación energética, consulte el manual de instrucciones.
22. No intente reparar este aparato por sí mismo ya que abrirlo o retirarle las tapas le puede exponer a un voltaje peligroso u otros peligros. Todo tipo de reparaciones deben ser realizadas por personal cualificado.
23. No exponga el aparato a goteos o salpicaduras de líquidos, y no coloque recipientes que contengan líquido, tales como jarrones, sobre el aparato.
24. El enchufe de la toma de corriente se usa como dispositivo de desconexión y debe estar siempre fácilmente de la red eléctrica, saque completamente el enchufe de la toma de corriente.



25. Deje una distancia mínima de 10 cm alrededor del aparato para asegurar que está suficientemente ventilado.
26. No coloque llamas desnudas, tales como velas encendidas, sobre el aparato.
27. Al desechar las pilas tenga en cuenta los aspectos medioambientales.
28. Use el aparato en lugares de clima moderado.
29. Escuchar con los audífonos o auriculares a un nivel de sonido demasiado alto puede dañar el oído.
30. Voltaje máximo de salida: $\leq 150\text{mV}$.
31. Las pilas no se deben exponer al calor excesivo, como por ejemplo a la luz directa del sol, al fuego o similares.
32. La etiqueta de advertencias está situada en la parte inferior del aparato.
33. La información sobre las especificaciones se encuentra en la parte posterior del aparato.

DESEMBALAJE DEL APARATO

Cuando desembale el aparato verifique que los siguientes elementos están incluidos:

- 1 x Lector de CD portátil
- 1 x Cable de CA
- 1 x Manual de instrucciones

ADVERTENCIA: Los materiales de embalaje, tales como láminas plásticas, ataduras metálicas y etiquetas no forman parte del producto y deben ser desechados.

FUENTES DE ALIMENTACIÓN

El lector de CD portátil funciona con CA 230V ~ 50Hz o con 6 pilas de 1.5V --- tamaño C/LR14 (no incluidas).

Funcionamiento CA

1. Compruebe que el aparato está apagado.
2. Inserte el extremo menor del cable de CA en la toma de CA ubicada en la parte posterior del aparato.
3. Enchufe el otro extremo del cable de CA a una toma de corriente de pared.
4. El indicador de STANDBY se ilumina a media luz cuando el aparato entra en modo Standby.

Instalación de las pilas

1. Para instalar las pilas, abra el compartimiento de las pilas situado en la parte posterior del aparato presionando las lengüetas y a seguir levante la tapa.
2. Inserte 6 pilas de 1.5V --- de tamaño C/LR14 (no incluidas) siguiendo las indicaciones de polaridad marcadas en el compartimiento y según muestra el diagrama.
3. Cierre el compartimiento de las pilas.
4. El indicador de STANDBY se ilumina a media luz cuando el aparato entra en modo Standby.

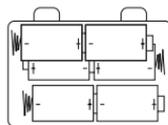

Nota: Para que el aparato funcione a pilas hay que desenchufar primero el cable de CA de la entrada de CA situada en la parte posterior del mismo.





Las pilas no recargables no deben ser recargadas. Retirar las pilas recargables del aparato antes de proceder a su recarga. Las pilas recargables deben ser recargadas solamente bajo supervisión adulta. No mezclar tipos de pilas diferentes o pilas nuevas con pilas usadas. Usar solamente pilas del tipo recomendado o equivalentes. Insertar las pilas con las polaridades en posición correcta. Retirar las pilas gastadas de dentro del aparato. No provocar cortocircuitos en los terminales. No echar las pilas al fuego. Retirar las pilas de dentro del aparato si éste no va a ser utilizado por un periodo de tiempo prolongado.

ADVERTENCIA: Las descargas eléctricas y las interferencias fuertes de frecuencia pueden causar pérdida de memoria o un funcionamiento defectuoso en el aparato. Si ocurriera cualquier funcionamiento anormal, retire las pilas e insértelas de nuevo, o desenchufe el aparato del adaptador CA/CC de la toma de corriente y enchúfelo de nuevo.

Español

FUNCIÓN DE ALIMENTACIÓN DEL APARATO

El aparato entrará en modo de Standby a los 15 minutos de inactividad. Para volver a ponerlo en funcionamiento, solo hay que presionar el botón de STANDBY para encenderlo.

CUIDADO Y MANTENIMIENTO

Cuidado de los discos

- Trata con cuidado los discos. Sostén los discos sólo por sus bordes. Nunca deje que sus dedos entren en contacto con la superficie brillante, en la cara no impresa del disco.
- No coloque cinta adhesiva, pegatinas, etc. sobre la etiqueta del disco.
- Limpia el disco periódicamente con un paño suave, seco y sin pelusa. Nunca uses detergentes limpiadores o abrasivos para limpiar el disco. Si es necesario, usa un kit de limpieza de discos CD.
- Si un disco salta o se queda repitiendo una misma parte, probablemente esté sucio o dañado (rayado).
- Al limpiar el disco, frota en línea recta desde el centro del disco hacia el borde. Nunca frotes con movimiento circular.
- El aparato no reproducirá un disco colocado del revés, ni aquellos discos que no cumplan el estándar de los Discos Compactos. Por otra parte, el aparato podría no reproducir los discos rayados, sucios o con huellas dactilares.
- Los discos deben almacenarse en sus estuches después de su uso para evitar que se dañen.
- No expongas los discos a la luz directa del sol, a las altas temperaturas, al polvo, etc.
- Exposiciones prolongadas al sol, o extremas temperaturas pueden combar el disco.
- No pegues ni escribas nada en ninguna de las caras de los discos. Los instrumentos afilados, o la tinta, pueden dañar la superficie.



COMPACT
disc
DIGITAL AUDIO





Limpieza de la unidad

- Para evitar fuego o peligro de descarga eléctrica, desconecta la unidad de la red eléctrica de CA antes de proceder a su limpieza.
- El acabado de la unidad puede limpiarse con un paño de polvo y requiere los cuidados de cualquier otro aparato. Ten cuidado cuando limpies y frotes las partes de plástico.
- Para el panel frontal puedes utilizar un paño húmedo y jabón suave.

SITUACIÓN DE LOS CONTROLES

Véase la ilustración de la pág. 2

1. Botón STOP
2. Botón STANDBY
3. Botón MODO
4. Botón Saltar – (RETROCEDER)
5. Botón Saltar + (AVANZAR)
6. Botón REPRODUCCIÓN/PAUSA
7. Bandeja del CD
8. Botón de apertura de la BANDEJA DEL CD
9. Indicador de STANDBY
10. Indicador de programación
11. Indicador de Reproducción/Pausa
12. Indicador de Repetición
13. Pantalla LED
14. Botón de ESCANEAO FM
15. Botón de REINICIO FM
16. Antena FM
17. Compartimento de las pilas
18. Toma de auriculares
19. Selector de FUNCIONES (CD/RADIO/AUX)
20. Control de VOLUMEN
21. Entrada AUX IN

Español

FUNCIONAMIENTO DE LA RADIO FM

1. Presione el botón de STANDBY para encender el aparato. El indicador de STANDBY se iluminará por completo.
2. Deslice el selector de FUNCIONES hacia la posición de RADIO.
3. Presione el botón de REINICIO FM hacia la emisora de menor frecuencia.
4. Presione el botón de ESCANEAO FM para seleccionar la emisora deseada.
5. Presione el botón de ESCANEAO FM de nuevo para buscar otra emisora de radio.
6. Ajuste el control de VOLUMEN para determinar el nivel de sonido.
7. Presione el botón de STANDBY para apagar el aparato.

Nota:

Para lograr la máxima sensibilidad de sintonía FM, extienda la antena FM completamente para que la recepción sea la mejor posible. Evite colocar el aparato cerca de altavoces y otros aparatos eléctricos.



FUNCIONAMIENTO DEL CD

Cómo reproducir un CD

1. Presione el botón de ABERTURA DE LA BANDEJA DEL CD y coloque con cuidado un disco en el centro del eje con la cara de la etiqueta mirando hacia arriba, a continuación, vuelva a presionarlo para cerrar la bandeja.
2. Presione el botón de STANDBY para encender el aparato. El indicador de STANDBY se encenderá por completo.
3. Deslice el selector de FUNCIONES hacia la posición de CD. La pantalla LED mostrará el número total de pistas que el disco contiene.
4. Presione el botón de REPRODUCCIÓN/PAUSA, el indicador de REPRODUCCIÓN se encenderá y el CD comenzará a reproducirse desde la primera pista.
5. Ajuste el control de VOLUMEN para determinar el nivel de sonido.
6. Para detener la reproducción, presione el botón de REPRODUCCIÓN/PAUSA de nuevo.
7. Para reanudar la reproducción, presione el botón de REPRODUCCIÓN/PAUSA una vez más.
8. Para detener la reproducción, presione STOP.

Español

Botones SALTAR - AVANZAR / SALTAR - RETROCEDER

1. Cuando se detiene el CD, si desea escuchar su pista favorita directamente, localice usando los botones SALTAR - AVANZAR o SALTAR - RETROCEDER y presione REPRODUCIR/PAUSA.
2. Cuando está escuchando un CD, presione SALTAR - AVANZAR para ir a la pista siguiente. Presione SALTAR - RETROCEDER una vez para saltar al principio de la pista que se está reproduciendo. Presione el mismo botón dos o más veces para ir a pistas anteriores.
3. Para realizar una búsqueda hacia delante o hacia atrás en la pista que está sonando, mantenga presionados los botones SALTAR - AVANZAR o SALTAR - RETROCEDER para ubicar un pasaje musical en particular. El reproductor irá hacia delante o hacia atrás a mayor velocidad mientras el botón se mantenga presionado. Suelte el botón para volver al modo de reproducción normal.

Nota:

- Si se coloca un disco de manera incorrecta, o un disco sucio o deteriorado, no se reproducirá.
- El número de la pista que está sonando aparecerá en pantalla.
- Para evitar dañar el disco, no abra nunca la bandeja del CD mientras el disco está girando. Espere a que el disco se detenga antes de abrir su bandeja. No toque nunca la lente cuando la bandeja del CD está abierta.
- No use el asa de transporte cuando el CD está en funcionamiento. Utilice el aparato solamente sobre una superficie firme.

REPRODUCCIÓN DEL CD EN MODO DE REPETICIÓN

1. En el modo de reproducción, presione el botón MODO una vez para repetir de forma continuada una pista, el indicador de repetición parpadeará.
2. Para repetir todas las pistas, presione el botón MODO dos veces cuando el aparato está en modo de reproducción. El indicador de repetición permanecerá iluminado de forma fija.
3. Para cancelar la repetición de repetición, presione varias veces el botón de REPETICIÓN hasta que se apague el indicador de repetición.





REPRODUCCIÓN DE UNA PROGRAMACIÓN DE CD

Use la función de programación para preseleccionar el orden en el cual desea reproducir una secuencia de pistas. Se pueden programar hasta 20 pistas.

1. Deslice el selector de FUNCIONES hacia la posición CD.
2. Presione el botón MODO, el indicador de programación se iluminará y "01" parpadeará en la pantalla LED.
3. Use los botones SALTAR – AVANZAR o SALTAR – RETROCEDER para seleccionar la primera pista a incluir en la secuencia programada.
4. Presione el botón MODO para confirmar la selección y guardar la pista.
5. Repita los pasos 3 y 4 para programar el resto de pistas deseadas.
6. Presione el botón REPRODUCCIÓN para comenzar la reproducción. Las pistas sonarán en el orden programado. El indicador de REPRODUCCIÓN/PAUSA/PROGRAMACIÓN parpadeará cuando se está utilizando esta función.

Nota:

- Para cancelar la función de programación, presione el botón STOP hasta que el indicador de REPRODUCCIÓN/PAUSA/PROGRAMACIÓN se apague.
- Durante la configuración de la programación, presione el botón STOP o abra la bandeja del CD.

FUNCIONAMIENTO AUX IN

Puede reproducir música a través de los altavoces de este Lector de CD Radio conectando su entrada AUX IN a su MP3 o a otro reproductor digital de audio.

1. Enchufe un extremo del cable de audio (no incluido) a la entrada AUX IN ubicada en la parte posterior del aparato, y el otro extremo del cable a la entrada de salida de línea del dispositivo que desea conectar.
2. Deslice el selector de FUNCIONES hacia la posición AUX.
3. Ajuste el control de VOLUMEN para determinar el nivel de sonido deseado.
4. Use los botones de funciones de su dispositivo de audio para pausar y reanudar la reproducción, ajustar el volumen y seleccionar la pista anterior o la siguiente.
5. Para apagar el aparato, retire el enchufe de la entrada AUX IN y presione el botón de Standby.

FUNCIONAMIENTO DE LOS AURICULARES

Ponga el volumen al mínimo antes de conectar los auriculares a su toma. Los auriculares deben tener una clavija estéreo de 3,5mm de diámetro y una impedancia de 8 – 32 ohms. Al conectar los auriculares, los altavoces se desconectan automáticamente.

Nota:

Escuchar música a un alto volumen por largos periodos de tiempo puede dañar el oído. Se recomienda encarecidamente usar el aparato a un volumen adecuado.





MANTENIMIENTO

Para evitar fuego o peligro de descarga eléctrica, desconecta la unidad de la red eléctrica de CA antes de proceder a su limpieza. El acabado de la unidad puede limpiarse con un paño de polvo y requiere los mismos cuidados que cualquier otro aparato. Utiliza un paño blando, limpio, humedecido con agua natural tibia para limpiar el exterior de la unidad. Ten cuidado cuando limpies y frotes las partes de plástico. Para el panel frontal puedes utilizar un paño húmedo y jabón suave.

Alimentación: 230V AC ~ 50 Hz 10W x 6 pilas X C/LR14 (9V )
FM: 87.5 - 108 MHz

GARANTÍA

Este producto tiene una garantía de 2 años.

Para cualquier reclamación sobre la garantía o servicio posventa, contacte con su distribuidor y presente una prueba válida de compra. Nuestra garantía cubre cualquier defecto de fabricación por material o por mano de obra, con excepción de cualquier deterioro que resulte de la inobservancia de las instrucciones de este manual, o de alguna acción imprudente realizada sobre la unidad (como desmontarla, exposición al calor o a la humedad, etc.). Se recomienda conservar el embalaje para consultas en el futuro.

En nuestro compromiso por mejorar nuestros servicios, podrían haberse realizado modificaciones en los colores y detalles del producto mostrado en el embalaje.

NOTA: Conserve este manual de instrucciones ya que contiene información importante.

Referencia: RCD102series
Diseñado y desarrollado en Europa – Fabricado en China
© 2014 LEXIBOOK®

España
Servicio atención al consumidor: 902 760 049

<http://www.lexibook.com>

Español

CE



Este producto no es un juguete.

Protección medioambiental

¡Los aparatos eléctricos pueden ser reciclados y no deben ser desechados junto con la basura doméstica habitual! Apoye activamente el aprovechamiento racional de los recursos y ayude a proteger el medio ambiente enviando este producto a un centro de recolección para reciclaje (en caso de estar disponible).



PRECAUÇÕES DE SEGURANÇA



CUIDADO
ISCO DE CHOQUE ELÉCTRICO
NÃO ABRIR



CUIDADO: PARA REDUZIR O RISCO DE CHOQUE ELÉCTRICO, NÃO RETIRE A COBERTURA DIANTEIRA OU TRASEIRA. NÃO EXISTEM PEÇAS QUE POSSAM SER REPARADAS PELO UTILIZADOR NO INTERIOR. A REPARAÇÃO DEVERÁ SER FEITA POR PESSOAL QUALIFICADO.

Os símbolos gráficos na parte traseira da unidade significam o seguinte:



VOLTAGEM PERIGOSA: O trovão com uma seta dentro de um triângulo equilátero serve para avisar o utilizador da presença de “voltagem perigosa” sem isolamento dentro da estrutura do produto, que pode ser suficiente para constituir risco de choque eléctrico.



ATENÇÃO: O ponto de exclamação dentro de um triângulo equilátero serve para alertar o utilizador da presença de instruções de funcionamento e manutenção importantes (reparação) nos manuais que acompanham o aparelho.



PERIGO: Radiação a laser invisível ou perigosa quando a abertura e as ligações estão em falta ou defeituosas. Evite a exposição directa ao raio.

AVISO:

- Para reduzir o risco de fogo ou choque eléctrico, não exponha esta unidade à chuva ou humidade.
- O aparelho não deve ser exposto a pingos ou derrames e não deve colocar objectos cheios de líquidos, como vasos, em cima do aparelho.
- A ficha é usada para desligar o aparelho e deve estar sempre pronta a funcionar.
- De modo a desligar completamente o aparelho da alimentação, deverá retirar a ficha da tomada completamente.

PERIGO

SEGURANÇA DO LASER



Esta unidade utiliza um sistema de raio laser óptico no mecanismo do CD, com protecções incorporadas. Não tente desmontar, consulte pessoal de reparação qualificado. A exposição a este raio laser invisível pode ser danoso para o olho humano.

CLASS 1
LASER PRODUCT

ESTE É UM PRODUTO LASER DE CLASSE 1. A UTILIZAÇÃO DE CONTROLOS OU AJUSTES OU PROCEDIMENTOS PARA ALÉM DOS AQUI ESPECIFICADOS PODE DAR ORIGEM A UMA EXPOSIÇÃO PERIGOSA AO RAIOS LASER.

Pode haver radiação do laser invisível quando a estrutura é aberta ou quando o sistema de protecção falhar ou estiver defeituoso. Evite a exposição directa ao raio laser.

INSTRUÇÕES IMPORTANTES DE SEGURANÇA

1. Leia estas instruções.
2. Guarde estas instruções.
3. Preste atenção a todos os avisos.
4. Siga todas as instruções.
5. Não use este produto perto da água ou humidade, por exemplo, perto de uma banheira, lavatório, lava-loiça ou tina da lavandaria, numa cave húmida ou perto de uma piscina.
6. Limpe apenas com um pano seco. Retire a ficha deste produto da tomada antes de proceder à limpeza. Não use produtos líquidos de limpeza nem aerossóis. Pode danificar o ecrã.
7. Não bloqueie quaisquer entradas de ventilação. Instale de acordo com as instruções do fabricante.
8. Não instale perto de fontes de calor, como radiadores, registadores de calor, fogões ou outros aparelhos (incluindo amplificadores) que produzam calor.
9. Não anule a ficha com a ligação polarizada ou à terra. Uma ficha polarizada tem dois dentes, um maior do que o outro. Uma ficha com ligação à terra tem dois dentes e um terceiro com ligação à terra, para sua segurança. Se a ficha fornecida não for adequada à sua tomada, consulte um electricista para substituir a tomada obsoleta.
10. A tomada deverá ser instalada perto do equipamento e deverá ser facilmente acessível.
11. Proteja o fio da alimentação de pisadelas ou apertões, especialmente perto da ficha, receptáculos e no ponto onde os fios saem do aparelho.
12. Use apenas acessórios especificados pelo fabricante.
13. Retire a ficha do aparelho da tomada durante trovoadas ou quando não usar o aparelho durante longos períodos de tempo.
14. Todas as reparações devem ser feitas por pessoal qualificado. Tem de proceder à reparação quando o aparelho for danificado de algum modo, como no fio ou na ficha da alimentação, se cair líquido ou algum objecto em cima dele, se o aparelho for exposto à chuva ou humidade e não funcionar normalmente, ou se deixar cair o aparelho no chão.
15. Não sobrecarregue a tomada. Use apenas a fonte de alimentação conforme indicado.
16. Use peças sobresselentes conforme especificado pelo fabricante.
17. Nunca empurre quaisquer tipos de objectos para dentro das aberturas deste produto, pois eles podem tocar em pontos de voltagem perigosa ou colocar as peças em curto-circuito, o que pode dar origem a fogo ou choque eléctrico. Nunca derrame nem borrifre qualquer tipo de líquido para o produto.
18. O produto pode ser montado numa parede apenas se isso for recomendado pelo fabricante.
19. Após terminar qualquer afinação ou reparação neste produto, peça a um técnico para efectuar as verificações de segurança.
20. Use apenas com o carrinho, suporte, tripé, descanso ou mesa especificados pelo fabricante ou vendidos com o aparelho. Quando usar um carrinho, tenha cuidado quando mover a combinação carrinho/aparelho, para evitar lesões devido a quedas.
21. Este produto deverá ser utilizado apenas com o tipo de fonte de alimentação indicada na etiqueta. Se não tem a certeza do tipo de alimentação da sua casa, consulte o seu revendedor ou empresa de electricidade. Para produtos criados para funcionar com pilhas ou outras fontes, consulte as instruções de funcionamento.
22. Não tente reparar este produto, pois a abertura ou remoção das coberturas pode expô-lo a voltagem perigosa ou outros perigos. Consulte um técnico qualificado para proceder à reparação.
23. O aparelho não deverá ser exposto a pingos ou salpicos e não deve colocar objectos cheios de líquidos, como vasos, em cima do aparelho.
24. A ficha é usada como dispositivo para desligar o aparelho e deverá permanecer sempre acessível durante a utilização. Para desligar completamente o aparelho da alimentação, retire por completo a ficha da tomada.



25. Deixe uma distância mínima de 10 cm em redor do aparelho, para uma ventilação adequada.
26. Não coloque fontes de chamas nuas, como velas acesas, em cima do aparelho.
27. Deverá prestar atenção aos aspectos ambientais da eliminação da bateria.
28. Utilize o aparelho em climas moderados.
29. A pressão sonora em excesso dos auscultadores e headphones pode causar a perda de audição.
30. Voltagem máxima de saída: $\leq 150\text{mV}$.
31. As pilhas ou baterias não deverão ser expostas a calor em excesso, como luz directa do sol, fogo ou algo parecido.
32. Os sinais de cuidado estão assinalados no fundo do aparelho.
33. Os sinais de informação estão assinalados na traseira do aparelho.

RETIRAR O APARELHO DA CAIXA

Quando retirar o produto da caixa, certifique-se de que os seguintes elementos se encontram incluídos:

- 1 x Aparelhagem "Boombox" com Leitor de CD
- 1 x Cabo AC
- 1 x Manual de instruções

AVISO: Todos os materiais de empacotamento, como fita, películas de plástico, arames e etiquetas não fazem parte do produto e devem ser deitados fora.

ALIMENTAÇÃO

A aparelhagem "Radio" com Leitor de CD funciona com AC 230V ~ 50Hz ou com 6 pilhas de 1,5V/ C/LR14  (não incluídas).

Funcionamento AC

1. Certifique-se de que o aparelho está desligado.
2. Insira a extremidade pequena do fio AC na tomada AC na parte traseira da unidade.
3. Ligue a outra extremidade do fio AC a uma tomada adequada.
4. O indicador STANDBY (espera) acende a meia luminosidade e a unidade fica no modo de espera.

Colocação das pilhas

1. Para colocar as pilhas, abra a tampa do compartimento das pilhas na parte traseira da unidade, premindo as abas e depois puxando a tampa para fora.
2. Coloque as 6 pilhas de 1,5V/ C/LR14  (não incluídas), tendo em conta a polaridade indicada no compartimento e de acordo com a imagem apresentada ao lado.
3. Feche o compartimento das pilhas.
4. O indicador STANDBY (espera) acende a meia luminosidade e a unidade fica no modo de espera.

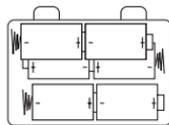

Nota: O fio da alimentação AC tem de ser desligado da entrada AC na parte traseira da unidade, para que o produto funcione a pilhas.





Não recarregue pilhas não recarregáveis. As pilhas recarregáveis devem ser retiradas do produto antes de serem recarregadas. As pilhas recarregáveis só devem ser recarregadas sob a supervisão por parte de um adulto. Não misture diferentes tipos de pilhas nem pilhas novas com pilhas usadas. Use apenas pilhas do mesmo tipo ou equivalentes às recomendadas. As pilhas devem ser inseridas com a polaridade correcta. Retire as pilhas gastas do produto. Não coloque os terminais em curto-circuito. Não atire as pilhas para o fogo. Retire as pilhas se não usar o produto durante um longo período de tempo.

AVISO: Uma descarga electrostática ou frequências fortes podem dar origem a um mau funcionamento ou perda de memória. Caso ocorra algum funcionamento anormal, retire e volte a colocar as pilhas, ou desligue o adaptador AC/DC da tomada e volte a ligá-la.

FUNÇÃO DE GESTÃO DA ENERGIA

A unidade entra automaticamente no modo de espera passados 15 minutos sem qualquer operação.

Para continuar o seu funcionamento, basta premido o botão de espera para ligar a unidade.

CUIDADOS E MANUTENÇÃO

Cuidados a ter com os discos

- Trate os discos com cuidado. Manuseie os discos apenas pelas extremidades. Nunca permita que os seus dedos entrem em contacto com a parte brilhante sem impressões do disco.
- Não cole fita adesiva, autocolantes, etc. na etiqueta do disco.
- Limpe o disco periodicamente com um pano suave, seco e sem linho. Nunca use detergentes ou produtos de limpeza abrasivos para limpar os discos. Se for necessário, use um kit de limpeza para CDs.
- Se um disco saltar ou ficar preso numa faixa, provavelmente está sujo ou danificado (riscado).
- Quando limpar o disco, limpe-o em linhas rectas do centro do disco para a extremidade exterior. Nunca limpe em movimentos circulares.
- Esta unidade foi criada para reproduzir apenas CDs que tenham o logótipo de identificação apresentado aqui. Outros discos podem não se encontrar em conformidade com a norma do CD e podem não funcionar correctamente.
- Os discos deverão ser guardados nas devidas caixas após a utilização, para evitar danos.
- Não exponha os discos à luz directa do sol, altas temperaturas ou pó, etc.
- A exposição prolongada a temperaturas extremas pode deformar o disco.
- Não cole nem escreva nada em nenhum dos lados do disco. Os instrumentos de escrita que sejam afiados ou a tinta podem danificar a superfície.

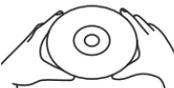

COMPACT
disc
DIGITAL AUDIO

Limpeza da unidade

- Para prevenir o perigo de fogo ou de choques, desligue a sua unidade da alimentação quando proceder à limpeza.





- O acabamento da sua unidade pode ser limpo com um pano do pó e ser cuidado tal como qualquer outra peça de mobiliário. Tenha cuidado quando limpar as peças de plástico.
- Pode usar um detergente neutro e um pano ligeiramente embebido em água para limpar o painel dianteiro.

LOCALIZAÇÃO DOS CONTROLOS

Consulte a imagem na p.2

1. Botão de parar (STOP)
2. Botão de espera (STANDBY)
3. Botão do modo (MODE)
4. Botão de saltar - (SKIP -) (retroceder)
5. Botão de saltar + (SKIP +) (avançar)
6. Botão de reprodução/pausa
7. Porta do CD
8. Botão de abertura da porta do CD
9. Indicador de espera (STANDBY)
10. Indicador do programa
11. Indicador de reprodução/pausa
12. Indicador de repetição
13. Ecrã LED
14. Botão de sintonização FM (FM SCAN)
15. Botão de reiniciar FM (FM RESET)
16. Antena FM
17. Compartimento das pilhas
18. Entrada dos auscultadores
19. Selector da função (CD/RADIO/AUX)
20. Controlo do volume
21. Entrada Aux In

Português

FUNCIONAMENTO DO RÁDIO FM

1. Prima o botão STANDBY (espera) para ligar a unidade. O indicador STANDBY (espera) acende com toda a luminosidade.
2. Faça deslizar o selector da função para RADIO.
3. Prima o botão FM RESET para a estação mais baixa.
4. Prima o botão FM SCAN para escolher a estação de rádio desejada.
5. Prima de novo o botão FM SCAN para procurar outra estação de rádio.
6. Ajuste o controlo do volume para ajustar o nível do som.
7. Prima o botão STANDBY (espera) para desligar a unidade.

Nota:

Para assegurar a sensibilidade de sintonização FM máxima, a antena FM deverá ser completamente esticada para obter a melhor recepção possível. Evite aproximar-se muito dos altifalantes e de outros aparelhos eléctricos.



LEITURA DE CDs

Reproduzir um CD

1. Prima o botão de abertura da porta do CD e coloque cuidadosamente um disco no eixo central, com o lado impresso virado para cima, e feche a porta do CD.
2. Prima o botão STANDBY (espera) para ligar a unidade. O indicador STANDBY (espera) acende com toda a luminosidade.
3. Faça deslizar o selector da função para CD. O visor LED apresenta o número total de faixas no disco.
4. Prima REPRODUÇÃO/PAUSA e o indicador de reprodução acende e o CD começa a ser reproduzido a partir da primeira faixa.
5. Ajuste o controlo do volume para ajustar o nível do som.
6. Para suspender a reprodução, prima de novo o botão de reprodução/pausa. O número da faixa pisca e o indicador de reprodução desliga-se.
7. Para continuar a reprodução, prima de novo o botão de reprodução/pausa.
8. Para parar a reprodução, prima o botão de parar.

Botões de AVANÇAR / RETROCEDER

1. Quando o CD estiver parado, para reproduzir directamente a sua faixa preferida, encontre a faixa com os botões de AVANÇAR ou RETROCEDER e prima o botão de reprodução/pausa.
2. Quando estiver a ouvir um CD, prima o botão de AVANÇAR para reproduzir a faixa seguinte. Prima uma vez o botão de RETROCEDER para ir para o início dessa mesma faixa. Prima o mesmo botão uma segunda vez ou mais para reproduzir faixas anteriores.
3. Para procurar para a frente ou para trás na faixa que está a ser reproduzida, mantenha premido o botão de AVANÇAR ou RETROCEDER para encontrar uma passagem musical específica. O leitor avança ou retrocede a alta velocidade enquanto o botão for premido. Deixe de premir o botão para voltar à reprodução normal.

Nota:

- Se um disco for colocado incorrectamente, se estiver sujo ou danificado, não pode ser reproduzido.
- À medida que cada faixa é reproduzida, o número da faixa é apresentado no ecrã.
- Para prevenir danos no disco, nunca abra a porta do CD enquanto o disco estiver a rodar. Espere que o disco pare antes de abrir a porta do CD. Nunca toque na lente quando a porta do CD estiver aberta.
- Não use a pega de transporte quando estiver a reproduzir um CD. O produto só deverá ser usado numa superfície estável.

REPRODUÇÃO REPETIDA DO CD

1. Durante o modo de reprodução, prima o botão MODE (modo) uma vez para repetir continuamente uma faixa. O indicador de repetição começa a piscar.
2. Para repetir todas as faixas, prima o botão MODE (modo) duas vezes no modo de reprodução. O indicador de repetição permanece aceso.
3. Para cancelar a função de repetição, prima repetidamente REPEAT até que o indicador de repetição se desligue.



REPRODUÇÃO PROGRAMADA DO CD

Use a função do programa para pré-selecionar a ordem da reprodução das faixas. Pode programar até 20 faixas.

1. Faça deslizar o selector da função para CD.
2. Prima MODE (modo). O indicador do programa acende e "01" pisca no visor LED.
3. Use os botões de AVANÇAR ou RETROCEDER para escolher a primeira faixa a incluir na sequência programada.
4. Prima MODE (modo) para confirmar e guardar a faixa.
5. Repita os passos 3 e 4 para programar as outras faixas desejadas.
6. Prima o botão de reprodução para começar a reprodução. As faixas serão reproduzidas pela ordem programada. O indicador de REPRODUÇÃO/PAUSA/PROG pisca quando a função de programação for usada.

Nota:

- Para cancelar a função do programa, prima o botão STOP (parar) até que o indicador de REPRODUÇÃO/PAUSA/PROG se desligue.
- Durante a definição do programa, prima STOP (parar) ou abra a porta do CD.

FUNCIONAMENTO DE AUX IN

Pode reproduzir música através dos altifalantes deste rádio leitor de CD, ligando a sua entrada AUX IN ao seu MP3 ou outro leitor de áudio digital.

1. Ligue uma extremidade de um fio de áudio (não incluído) à entrada AUX IN na parte traseira da unidade, e a outra extremidade do fio à entrada "line out" do aparelho que deseja ligar.
2. Faça deslizar o selector da função para AUX.
3. Ajuste o controlo do volume para o seu nível de escuta preferido.
4. Use os botões das funções do seu aparelho de áudio para fazer uma pausa e continuar a reprodução, ajustar o volume e seleccionar a faixa anterior ou seguinte.
5. Para desligar a unidade, retire a ficha da entrada Aux in e prima o botão de espera.

FUNCIONAMENTO DOS AUSCULTADORES

Coloque o volume da unidade no mínimo antes de ligar os seus auscultadores na respectiva entrada. Os auscultadores deverão ter uma ficha estéreo com um diâmetro de 3,5mm e uma impedância de 8 – 32 ohms. Quando os auscultadores estiverem ligados, os altifalantes desligam-se automaticamente.

Nota:

Uma escuta prolongada de música com volume elevado pode danificar a sua audição. É altamente recomendado que use com níveis de volume confortáveis.

MANUTENÇÃO

Para prevenir fogo ou choques, desligue a unidade da alimentação AC quando proceder à limpeza. O acabamento da sua unidade pode ser limpo com um pano do pó e cuidado como se de outra peça de mobiliário se tratasse. Use um pano suave e limpo, ligeiramente embebido em água tépida para limpar o exterior da unidade. Tenha cuidado quando limpar e passar as peças de plástico. Pode usar detergente neutro e um pano ligeiramente embebido em água no painel dianteiro.

Alimentação: 230V AC ~ 50 Hz 10W ou 6 pilhas x C/LR14 (9V ---)
FM: 87.5 - 108 MHz

GARANTIA

Este produto é abrangido pela nossa garantia de 2 anos.

Caso tenha alguma queixa respeitante à garantia ou ao serviço pós-vendas, contacte o nosso distribuidor e apresente uma prova válida de compra. A nossa garantia abrange quaisquer defeitos de fabrico ou de mão-de-obra, com a excepção de qualquer deterioração devido à não observância do manual de instruções ou de acções descuidadas efectuadas neste item (como desmontar, expor ao calor e humidade, etc.). Recomendamos que guarde a caixa para futuras referências.

Num esforço para melhorar constantemente os nossos serviços, podemos efectuar modificações nas cores e pormenores do produto apresentado na caixa.

NOTA: Por favor, guarde este manual de instruções, pois contém informações importantes.

Referência: RCD102series

Criado e desenvolvido na Europa – Fabricado na China

© 2014 LEXIBOOK®

<http://www.lexibook.com>

Português



Este produto não é um brinquedo.



Protecção Ambiental

Os aparelhos eléctricos indesejados podem ser reciclados e não devem ser eliminados com o lixo doméstico comum! Por favor, apoie activamente na conservação de recursos e ajude a proteger o ambiente, devolvendo este aparelho a um centro de recolhas (se disponível).



PRECAUZIONI DI SICUREZZA



ATTENZIONE
PERICOLO DI SCOSSA ELETTRICA
NON APPIRE



ATTENZIONE: PER RIDURRE IL RISCHIO DI SCOSSA ELETTRICA, NON RIMUOVERE IL COPERCHIO (O LA PARTE POSTERIORE). ALL'INTERNO NON SONO PRESENTI PARTI CHE RICHIEDONO MANUTENZIONE DA PARTE DELL'UTENTE. PER LA MANUTENZIONE, RIVOLGERSI UNICAMENTE A PERSONALE QUALIFICATO.

I simboli grafici presenti sul retro dell'apparecchio indicano quanto segue:



VOLTAGGIO PERICOLOSO: La freccia a forma di lampo all'interno di un triangolo equilatero ha lo scopo di segnalare all'utente la presenza di "tensione pericolosa" non isolata all'interno del prodotto, di grandezza sufficiente da costituire un rischio di folgorazione per le persone.



ATTENZIONE: Il punto esclamativo all'interno di un triangolo equilatero ha lo scopo di segnalare all'utente la presenza di istruzioni importanti per il funzionamento e la manutenzione nella documentazione che accompagna il prodotto.



PERICOLO: Radiazioni laser pericolose e invisibili quando apertura e chiusura non vengono effettuate correttamente. Evitare l'esposizione diretta ai raggi.

AVVERTENZA:

- Per ridurre il rischio di incendio o di scossa elettrica, non esporre l'apparecchio alla pioggia o all'umidità.
- Evitare di esporre l'apparecchio a gocce e spruzzi ed evitare di appoggiare su di esso oggetti pieni di liquido, ad es. vasi.
- La presa di rete serve a scollegare il dispositivo; il dispositivo scollegato deve rimanere pronto all'uso.
- Per scollegare completamente l'apparecchio dall'alimentazione di rete, la spina deve essere completamente staccata dalla presa a muro.

PERICOLO



LASER

Questo apparecchio impiega un raggio laser all'interno del meccanismo CD, progettato con dispositivi di sicurezza incorporati. Non tentare di smontare il dispositivo, rivolgersi a personale di assistenza qualificato. L'esposizione a questo raggio laser invisibile può danneggiare l'occhio umano.

CLASS 1
LASER PRODUCT

SI TRATTA DI UN PRODOTTO LASER DI CLASSE 1.
L'UTILIZZO DI CONTROLLI O REGOLAZIONI O PROCEDURE
DIVERSE DA QUELLE QUI SPECIFICATE PUÒ PROVOCARE
ESPOSIZIONE PERICOLOSA AI RAGGI LASER.

Radiazione laser invisibile quando l'apparecchio è aperto e il dispositivo di sicurezza è guasto o disattivato. Evitare l'esposizione diretta ai raggi.



IMPORTANTI ISTRUZIONI DI SICUREZZA

1. Leggere le istruzioni.
2. Conservare le istruzioni.
3. Seguire tutte le avvertenze.
4. Seguire tutte le istruzioni.
5. Non utilizzare il prodotto vicino ad acqua e umidità, ad es. vicino ad una vasca da bagno, lavabo, lavandino o lavatoio; in un ambiente umido o vicino ad una piscina.
6. Pulire solo con un panno asciutto. Staccare il prodotto dalla presa di corrente prima di pulirlo. Non utilizzare detergenti liquidi o spray. Potrebbero danneggiare lo schermo.
7. Non bloccare le feritoie di ventilazione. Montare secondo le istruzioni del fabbricante.
8. Non installare vicino a fonti di calore quali radiatori, caloriferi, stufe o altri dispositivi (compresi gli amplificatori) che producono calore.
9. Non annullare la sicurezza della spina polarizzata o messa a terra. Una spina polarizzata ha due rebbi, di cui uno più grande dell'altro. Una spina con messa a terra ha due rebbi più un terzo che fornisce la messa a terra. Il rebbi più grande oppure il terzo rebbi sono forniti per motivi di sicurezza. Se la spina in dotazione non si adatta alla presa di corrente, contattare un elettricista e far sostituire la presa obsoleta.
10. La presa di corrente deve essere situata vicino all'apparato e facilmente accessibile.
11. Proteggere il cavo di alimentazione da calpestio o pressione, specialmente all'altezza di spina, presa e nel punto in cui esce dal dispositivo.
12. Utilizzare solo le prolunghe/ gli accessori specificati dal produttore.
13. Staccare il dispositivo durante temporali o se non viene utilizzato per molto tempo.
14. Tutte le riparazioni devono essere eseguite da personale qualificato. Si richiede la riparazione quando il dispositivo è stato danneggiato in qualche modo, ad es. il cavo di alimentazione o la spina sono danneggiati, è stato versato liquido o sono caduti oggetti sul dispositivo, il dispositivo è stato esposto a pioggia o umidità, non funziona normalmente o è caduto.
15. Non sovraccaricare le prese. Utilizzare solo l'alimentazione indicata.
16. Utilizzare le parti di ricambio indicate dal costruttore.
17. Non spingere oggetti di alcun tipo nelle aperture del prodotto in quanto potrebbero toccare punti di tensione pericolosi o cortocircuitare parti, con conseguente incendio o folgorazione. Non versare né spruzzare liquidi di alcun tipo sul prodotto.
18. Il prodotto può essere montato a muro se consigliato dal fabbricante.
19. Dopo aver terminato la manutenzione o la riparazione del prodotto, chiedere al tecnico di eseguire controlli di sicurezza.
20. Usare l'apparecchio esclusivamente con il carrello, il supporto, il treppiede, la base o il tavolo specificati dal fabbricante o venduti insieme all'apparecchio. Durante l'uso di un carrello, fare attenzione durante lo spostamento della combinazione apparecchio/carrello per evitare infortuni dovuti al ribaltamento.
21. Usare il prodotto esclusivamente con il tipo di alimentazione indicato sulla targa tecnica. Se non si è sicuri del tipo di rete elettrica domestica, consultare il rivenditore del prodotto o il fornitore di energia, fare riferimento alle istruzioni per l'uso.
22. Non tentare di riparare il prodotto da soli, poiché l'apertura o la rimozione dei coperchi protettivi potrebbe causare l'esposizione a tensioni pericolose o altri pericoli. Affidare tutte le riparazioni a tecnici qualificati.
23. Non esporre l'apparecchio a sgoccioli o schizzi; non collocare sull'apparecchio oggetti contenenti liquidi, ad esempio vasi.

Italiano





24. La spina di alimentazione è utilizzata come dispositivo di disconnessione principale, pertanto deve rimanere accessibile durante l'utilizzo. Per scollegare completamente l'apparecchio dall'alimentazione, scollegare completamente la spina dalla presa elettrica.
25. Lasciare almeno 10 cm di spazio libero intorno all'apparecchio per garantire una sufficiente ventilazione.
26. Non collocare sull'apparecchio fonti di fiamme libere, ad esempio candele accese.
27. Fare attenzioni agli aspetti ambientali dello smaltimento delle batterie.
28. Usare l'apparecchio in climi temperati.
29. Un'eccessiva pressione sonora proveniente da cuffie o auricolari può provocare la perdita dell'udito.
30. Massima tensione in uscita: $\leq 150\text{mV}$.
31. Non esporre le batterie a calore eccessivo, ad esempio luce solare diretta, fiamme ecc.
32. La targa di avvertenza è posizionata sulla parte inferiore dell'apparecchio.
33. La targa tecnica è posizionata sulla parte posteriore dell'apparecchio.

APRIRE LA CONFEZIONE

Quando si apre la confezione, controllare che contenga:

- 1 x Lettore CD Boombox
- 1 x Cavo AC
- 1 x Manuale di istruzioni

AVVERTENZA: Tutti i materiali di imballaggio, ad es. nastro adesivo, fogli in plastica, lacci in fil di ferro e targhette non fanno parte del prodotto e devono essere eliminati.

ALIMENTAZIONE

Il lettore CD Radio funziona da rete con corrente AC 230V ~ 50 Hz o con 6 batterie 1.5V --- / tipo C/LR14 (non fornite).

Collegamento alla rete elettrica

1. Accertarsi che l'apparecchio sia spento.
2. Inserire l'estremità piccola del cavo di alimentazione nella presa AC sul retro dell'unità.
3. Inserire l'altra estremità del cavo di alimentazione in una presa di corrente.
4. La spia Standby si accende a bassa luminosità e l'unità entra in modalità standby.

Inserimento batterie

1. Per inserire le batterie, aprire il vano batterie collocato sul retro dell'unità premendo sulle linguette e sollevando.
2. Inserire 6 batterie 1.5V --- tipo C/LR14 (non fornite) osservando la polarità indicata nel vano, e come da schema a lato.
3. Chiudere il vano batterie.
4. La spia Standby si accende a bassa luminosità e l'unità entra in modalità standby.

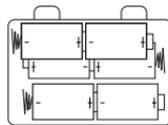

Nota: Il cavo di alimentazione AC deve essere scollegato dalla presa AC sul retro dell'unità per utilizzare il prodotto alimentato a batterie.





Le batterie non ricaricabili non devono essere ricaricate. Le batterie ricaricabili devono essere tolte dal giocattolo prima di essere ricaricate. Le batterie ricaricabili devono essere ricaricate soltanto con la supervisione di un adulto. Non utilizzare insieme batterie di tipo diverso oppure nuove e usate. Si consiglia di utilizzare soltanto batterie dello stesso tipo o equivalenti. Inserire le batterie con la polarità corretta. Le batterie esaurite devono essere tolte dal giocattolo. I terminali non devono essere cortocircuitati. Non gettare le batterie nel fuoco. Togliere le batterie se non si intende utilizzare il giocattolo per un periodo di tempo prolungato.

AVVERTENZA: Forti interferenze di frequenza o scariche elettrostatiche possono causare malfunzionamenti o perdite di memoria. Se si dovessero verificare anomalie, togliere le batterie e inserirle nuovamente o staccare l'adattatore AC/DC dalla presa di corrente e ricollegarlo.

FUNZIONE RISPARMIO ENERGETICO

L'unità entra automaticamente in modalità standby dopo circa 15 minuti di inattività. Per riaccendere l'unità premere il pulsante STANDBY.

CURA E MANUTENZIONE

Cura dei dischi

- Trattare i dischi con cura. Maneggiare i dischi solo sui bordi. Non toccare con le dita il lato lucido non stampato del disco.
- Non attaccare nastro adesivo, etichette ecc... all'etichetta del disco.
- Pulire periodicamente il disco con un panno asciutto e morbido non imbevuto. Non utilizzare detergenti o pulitori abrasivi per pulire il disco. Se necessario, utilizzare un kit di pulizia per CD.
- Se un disco salta o si blocca su una sezione del disco, probabilmente è sporco o danneggiato (rigato).
- Pulendo il disco, passare con traiettorie diritte dal centro del disco verso il bordo. Non strofinare mai con movimenti circolari.
- Questa unità è progettata per funzionare solo con CD che riportino il logo identificativo illustrato qui. Altri dischi potrebbero non essere conformi allo standard CD e potrebbero non funzionare correttamente.
- I dischi devono essere riposti nelle loro custodie dopo l'uso per evitare danni.
- Non esporre i dischi alla luce diretta del sole, ad alte temperature o a polvere, ecc.
- L'esposizione prolungata a temperature estreme può deformare il disco.
- Non attaccare o scrivere nulla sulle due facce del disco. Strumenti di scrittura appuntiti oppure l'inchiostro possono danneggiare la superficie.

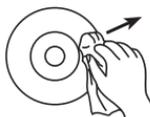

**COMPACT
disc
DIGITAL AUDIO**

Pulizia dell'unità

- Per impedire pericoli di incendio o di folgorazione, scollegare l'unità dalla presa di corrente AC durante la pulizia.
- La finitura dell'unità può essere pulita con un panno per la polvere e trattata come un normale accessorio. Prestare attenzione quando si puliscono e si strofinano le parti in plastica.
- Sul pannello frontale si possono utilizzare sapone neutro e un panno umido.





POSIZIONE DEI COMANDI

Vedere figura a p.2

1. Pulsante STOP
2. Pulsante STANDBY
3. Pulsante MODE (Modalità)
4. Pulsante SKIP – (Indietro)
5. SKIP + (Avanti)
6. Pulsante PLAY/PAUSE (Riproduci/Interrompi)
7. Vassoio CD
8. Pulsante APERTURA SPORTELLLO CD
9. Spia Standby
10. Spia Program (Programmazione)
11. Spia Play/Pause (Riproduci/Interrompi)
12. Spia Repeat (Ripeti)
13. Display LED
14. Pulsante FM SCAN
15. Pulsante FM RESET
16. Antenna FM
17. Vano batterie
18. Ingresso cuffie
19. Selettore di FUNZIONE (CD/RADIO/AUX)
20. Controllo del VOLUME
21. Presa AUX IN



FUNZIONAMENTO RADIO

FUNZIONAMENTO RADIO FM

1. Premere il pulsante STANDBY per accendere l'unità. La spia Standby si accende a piena luminosità.
2. Spostare il selettore di FUNZIONE in posizione RADIO.
3. Premere il pulsante FM RESET.
4. Premere il pulsante FM SCAN per selezionare la stazione radio desiderata.
5. Premere nuovamente il pulsante FM SCAN per cercare un'altra stazione radio.
6. Regolare il controllo del VOLUME per impostare il livello del suono.
7. Premere il pulsante STANDBY per spegnere l'unità.

Nota:

Per garantire la massima sensibilità del sintonizzatore FM, l'antenna FM deve essere allungata al massimo per ottenere la migliore ricezione possibile. Evitare la vicinanza di altoparlanti o altri apparecchi elettrici.

Italiano



FUNZIONAMENTO CD

Ascoltare un CD

1. Premere il pulsante APERTURA SPORTELLO CD e posizionare delicatamente il CD sul perno centrale, con l'etichetta stampata verso l'alto; chiudere lo sportello CD.
2. Premere il pulsante STANDBY per accendere l'unità. La spia STANDBY si accende a piena luminosità.
3. Spostare il selettore di FUNZIONE in posizione CD. Il display mostra il numero totale di tracce presenti sul disco.
4. Premere PLAY/PAUSE; la spia PLAY si accende e il CD viene riprodotto dalla prima traccia.
5. Regolare il controllo del VOLUME per impostare il livello del suono.
6. Per interrompere l'ascolto, premere nuovamente PLAY/PAUSE.
7. Per riprendere l'ascolto, premere nuovamente PLAY/PAUSE.
8. Per terminare la riproduzione, premere STOP.

Pulsante SKIP + / SKIP -

1. Quando il CD non è in riproduzione, per ascoltare direttamente una singola traccia selezionarla usando SKIP + (AVANTI) o SKIP - (INDIETRO) e premere PLAY/PAUSE.
2. Durante la riproduzione di un CD, premere SKIP + (AVANTI) per ascoltare la traccia successiva. Premere una volta SKIP - (INDIETRO) per passare all'inizio della traccia in riproduzione. Premere lo stesso pulsante due o più volte per ascoltare le tracce precedenti.
3. Per cercare avanti o indietro all'interno della traccia che si sta ascoltando, tenere premuto SKIP + o SKIP - per localizzare un passaggio musicale specifico. Il lettore si sposta avanti o indietro ad alta velocità quando si tiene premuto il pulsante. Rilasciare il pulsante per tornare all'ascolto normale.

Nota:

- Se un disco non è inserito correttamente, se è sporco o danneggiato, non si riesce ad ascoltare.
- Man mano che si ascolta ogni traccia, il numero della traccia compare sul display.
- Per impedire danni al disco, non aprire mai lo sportello CD mentre il disco sta girando. Aspettare che il disco si fermi prima di aprire lo sportello CD. Non toccare mai le lenti quando lo sportello CD è aperto.
- Non usare la maniglia per il trasporto mentre si ascolta un CD. Il prodotto deve essere utilizzato solo su una superficie solida.

Riproduzione ripetuta

1. Durante l'ascolto di un CD, premere una volta il pulsante MODE per ripetere continuamente una singola traccia. La spia Repeat lampeggia.
2. Durante l'ascolto di un CD, per ripetere tutte le tracce premere due volte MODE. La spia Repeat rimane accesa.
3. Per annullare la funzione Ripeti, premere ripetutamente REPEAT fino a quando la spia Repeat si spegne.



RIPRODUZIONE PROGRAMMATA

Questa funzione permette di preimpostare l'ordine di ascolto di una sequenza di tracce. È possibile programmare fino a 20 tracce.

1. Spostare il selettore di FUNZIONE in posizione CD.
2. Premere MODE; la spia Program si accende e sul display lampeggia "01".
3. Usare SKIP + o SKIP - per selezionare la prima traccia da includere nella sequenza programmata.
4. Premere MODE per confermare e memorizzare la traccia.
5. Ripetere i passaggi 3 e 4 per programmare le altre tracce.
6. Premere PLAY per iniziare l'ascolto. Le tracce verranno riprodotte nell'ordine programmato. Durante la riproduzione programmata la spia PLAY/PAUSE/PROG lampeggia.

Nota:

- Per annullare la riproduzione programmata, premere il pulsante STOP fino a quando si spegne la spia PLAY/PAUSE/PROG.
- Durante l'impostazione della sequenza programmata, per annullare l'operazione premere STOP o aprire lo sportello CD.

FUNZIONAMENTO AUX IN

È possibile riprodurre la musica presente su dispositivi MP3 o altri lettori audio digitali attraverso gli altoparlanti di questo apparecchio.

1. Inserire un'estremità del cavo audio (non incluso) nella presa AUX IN situata sul retro dell'unità e l'altra estremità del cavo alla presa line out del dispositivo che si desidera collegare.
2. Spostare il selettore di FUNZIONE in posizione AUX.
3. Regolare il controllo del VOLUME per impostare il livello di suono.
4. Usare i tasti funzione del dispositivo audio per interrompere e riprendere la riproduzione, regolare il volume e selezionare la traccia precedente e successiva.
5. Per spegnere l'unità, estrarre il cavo dalla presa AUX IN e premere il pulsante STANDBY.

FUNZIONAMENTO CUFFIE

Impostare il volume dell'unità al minimo prima di collegare le cuffie all'ingresso cuffie. Le cuffie devono avere un connettore audio da 3,5 mm di diametro e un'impedenza di 8 – 32 ohm. Quando le cuffie sono connesse, gli altoparlanti si disattivano automaticamente.

Nota:

L'ascolto prolungato di musica ad alto volume può danneggiare l'udito. Si raccomanda di regolare il volume a un livello non eccessivo.



MANUTENZIONE

Per evitare il pericolo di incendi o di scossa elettrica, scollegare l'apparecchio dall'alimentazione CA al momento di pulirlo. La finitura dell'apparecchio può essere pulita con un panno per spolverare così come gli altri mobili. Servirsi di un panno morbido e pulito inumidito con acqua tiepida per pulire l'esterno dell'apparecchio. Prestare attenzione al momento di pulire e strofinare le parti in plastica. A livello del pannello anteriore è possibile utilizzare un sapone delicato e un panno bagnato.

Alimentazione: 230V AC ~ 50 Hz 10W o 6 batterie x C /LR14 (9V )
FM: 87.5 - 108 MHz

GARANZIA

Questo prodotto è coperto dalla nostra garanzia di 2 anni. Per qualsiasi richiesta in garanzia o per richiedere l'assistenza del servizio post vendita, contattare il rivenditore presentando la prova d'acquisto. La garanzia copre qualsiasi difetto di materiale o di fabbrica, ad eccezione di eventuali deterioramenti dovuti al mancato rispetto delle istruzioni contenute nel manuale o ad azioni sconsiderate cui è stato sottoposto il prodotto (quali smontaggio, esposizione a calore e umidità, ecc.). Si raccomanda di conservare la confezione per eventuali riferimenti futuri.

Nel nostro impegno volto a migliorare i nostri servizi, potremmo apportare modifiche ai colori e ai dettagli del prodotto illustrato sulla confezione.

NOTA: conservare il manuale di istruzioni in quanto contiene informazioni importanti.

Riferimento: RCD102series
Progettato e sviluppato in Europa – Fabbricato in Cina
© 2014 LEXIBOOK®

<http://www.lexibook.com>

Italiano



Il prodotto non è un giocattolo.

CE

Protezione ambientale

I dispositivi elettrici indesiderati possono essere riciclati e non vanno gettati con i rifiuti domestici! Vi preghiamo di dare un contributo attivo alla conservazione delle risorse e di aiutarci a proteggere l'ambiente portando questo apparecchio ad un centro di raccolta (se disponibile).



SICHERHEITSVORKEHRUNGEN



ACHTUNG GEFAHR VON
ELEKTROSCHOCK
NICHT ÖFFNEN



ACHTUNG: ZUR VERMEIDUNG EINES ELEKTROSCHOCKS NIE DAS GEHÄUSE ÖFFNEN (ODER SCHLIESSEN). ES GIBT KEINE ZU WARTENDEN TEILE IM INNEREN. SERVICE- ODER REPARATURARBEITEN NUR VON QUALIFIZIERTEN PERSONEN DURCHFÜHREN.

Die Piktogramme auf der Rückseite des Gerätes bedeuten folgendes:



GEFÄHRLICHE STROMSPANNUNG: Der Blitz mit Pfeilspitze in einem gleichseitigen Dreieck warnt den Benutzer, dass nicht isolierte „gefährliche elektrische Spannung“ im Inneren des Produktes vorhanden ist, die stark genug ist, einen Stromschlag herbeizuführen.



WARNUNG: Das Ausrufezeichen in einem gleichseitigen Dreieck weist den Benutzer auf wichtige Bedien- und Wartungsanleitungen (Instandhaltung) in der Begleitliteratur des Gerätes hin.



GEFAHR: Unsichtbare und gefährliche Laserstrahlung bei Öffnung und fehlerhafter oder beschädigter Sperre. Direkten Kontakt mit dem Strahl vermeiden.

ACHTUNG:

- Gefahr von Brand oder Elektroschock! Setzen Sie das Gerät keinem Regen oder Feuchtigkeit aus.
- Das Gerät nicht Tropfen oder Spritzern ausgesetzt. Stellen Sie keine wasserenthaltenden Objekte wie beispielsweise Blumenvasen auf dem Gerät ab.
- Der Netzstecker wird als Geräteschalter verwendet und bleibt ohne weiteres betriebsbereit.
- Um das Gerät vollständig vom Stromnetz zu trennen, muss der Netzstecker ganz aus der Steckdose gezogen werden.

GEFAHR



LASERSICHERHEIT

Dieses Gerät hat in der CD-Vorrichtung ein optisches Laserstrahlensystem mit Sicherheitsvorrichtungen. Versuchen Sie nicht es auszubauen, lassen Sie dies nur von qualifiziertem Servicepersonal durchführen. Das menschliche Auge kann durch unsichtbare Laserstrahlen geschädigt werden.

CLASS 1
LASER PRODUCT

DIES IST EIN CLASS-1 LASER PRODUKT. DIE NUTZUNG VON HIER NICHT SPEZIFIZIERTEN STEUERUNGEN, KORREKTUREN ODER ABLÄUFEN KANN ZU GEFÄHRLICHEN SCHÄDIGUNGEN DURCH LASERSTRAHLEN FÜHREN.

Unsichtbare Laserstrahlung bei Öffnung oder bei fehlerhafter oder kaputter Sperre. Vermeiden Sie direktes Aussetzen von Laserstrahlen.

Deutsch

WICHTIGE SICHERHEITSANWEISUNGEN

1. Lesen Sie diese Anleitung durch.
2. Bewahren Sie diese Anleitung auf.
3. Beachten Sie alle Warnungen.
4. Folgen Sie allen Anleitungen.
5. Benutzen Sie dieses Produkt nicht in der Nähe von Wasser und Feuchtigkeit, zum Beispiel: in der Nähe von Badewannen, Waschbecken, Küchenspülen oder Waschschränken; in feuchten Kellern oder am Schwimmbecken.
6. Reinigen Sie das Gerät nur mit einem trockenen Tuch. Ziehen Sie den Stecker des Produktes aus der Netzsteckdose, bevor Sie es reinigen. Benutzen Sie keine flüssigen Reinigungsmittel oder Reinigungssprays. Sie könnten das Display beschädigen.
7. Blockieren Sie keine der Belüftungsöffnungen. Stellen Sie das Produkt gemäß der Anleitung des Herstellers auf.
8. Stellen Sie das Produkt nicht in der Nähe einer Wärmequelle auf, wie zum Beispiel: Radiatoren, Heizkörper, Öfen oder andere Apparate (einschließlich Verstärker), die Hitze erzeugen.
9. Zerstören Sie nicht den Sicherheitszweck des polarisierten Steckers oder des Schukosteckers. Ein polarisierter Stecker hat zwei Stifte, wobei einer größer als der andere ist. Ein Schukostecker hat zwei Stifte und einen dritten Erdungsstift. Der größere Stift oder der dritte Erdungsstift dient Ihrer Sicherheit. Sollte der mitgelieferte Stecker nicht in Ihre Steckdose passen, wenden Sie sich bitte an einen Elektriker, um die technisch überholte Steckdose zu erneuern.
10. Die Netzsteckdose sollte in der Nähe der Anlage installiert und leicht zugänglich sein.
11. Schützen Sie das Stromkabel vor dem Darauftreten und davor, dass es besonders am Stecker, an der Steckdose und den Austrittspunkten aus dem Gerät abgeknickt wird.
12. Benutzen Sie nur vom Hersteller empfohlene Anbauteile und Zubehör.
13. Ziehen Sie den Netzstecker des Gerätes während eines Gewitters oder wenn Sie es für längere Zeit nicht benutzen.
14. Überlassen Sie alle Wartungsarbeiten qualifiziertem Fachpersonal. Wartungsarbeiten sind erforderlich, wenn das Gerät in irgendeiner Weise beschädigt wurde, wie z. B. in folgenden Situationen: Das Netzstromkabel oder der Stecker ist beschädigt; Flüssigkeit oder Gegenstände sind in das Gerät gekommen; und/oder das Gerät wurde Regen oder Feuchtigkeit ausgesetzt; das Gerät funktioniert nicht ordnungsgemäß, zeigt einen Leistungsabfall oder wurde fallen gelassen.
15. Überladen Sie die Wandsteckdose nicht. Benutzen Sie die Stromquelle nur wie angegeben.
16. Verwenden Sie nur vom Hersteller spezifizierte Ersatzteile.
17. Schieben Sie niemals Gegenstände, welcher Art auch immer, durch Öffnungen in das Produkt, da sie möglicherweise gefährliche Stromspannungspunkte berühren oder Teile kurzschließen, wodurch ein Brand oder Stromschlag verursacht werden könnte. Gießen oder sprühen Sie niemals Flüssigkeiten auf das Gerät.
18. Das Produkt darf nur an der Wand angebracht werden, wenn dies vom Hersteller empfohlen wurde.
19. Bitten Sie nach Beendigung einer jeden Wartungsarbeit oder Reparatur den Kundendiensttechniker, Sicherheitsüberprüfungen durchzuführen.
20. Nur mit dem Wagen, Ständer, Stativ, Bügel oder Tisch benutzen, der vom Hersteller angegeben oder mit dem Gerät verkauft wurde. Wenn ein Wagen benutzt wird, seien Sie vorsichtig, wenn Sie die Kombination Wagen/Gerät verschieben, um Verletzungen durch Umkippen zu vermeiden.
21. Dieses Produkt sollte nur von der Art Stromquelle betrieben werden, die auf dem Typenschild angegeben ist. Falls Sie sich nicht sicher sind, welche Art von Stromversorgung in Ihrem Haus installiert ist, wenden Sie sich an Ihren Gerätehändler oder das örtliche Elektrizitätswerk. Für Produkte, die mit Batterien betrieben werden sollen oder mit anderen Quellen, lesen Sie bitte die Bedienungsanleitung.
22. Versuchen Sie nicht selbst, dieses Produkt zu warten, da das Öffnen oder Entfernen der Abdeckungen Sie gefährlicher Spannung oder anderen Gefahren aussetzen kann. Überlassen Sie alle Wartungsarbeiten qualifizierten Fachleuten.



23. Das Gerät darf keinen tropfenden oder spritzenden Flüssigkeiten ausgesetzt werden. Außerdem dürfen keine mit Flüssigkeiten gefüllten Objekte, wie zum Beispiel Vasen, auf das Gerät gestellt werden.
24. Der Netzstecker dient als Trennvorrichtung und sollte gut zugänglich sein während der bestimmungsgemäßen Verwendung. Um das Gerät vollständig vom Netzstrom zu trennen, sollte der Netzstecker komplett aus der Netzsteckdose gezogen werden.
25. Ein Mindestabstand von 10 cm muss um das Gerät herum eingehalten werden, um eine ausreichende Lüftung zu gewährleisten.
26. Es dürfen keine offenen Flammen, wie zum Beispiel eine brennende Kerze, auf das Gerät gestellt werden.
27. Bei der Entsorgung der Batterien sollten den Umweltschutz betreffende Aspekte beachtet werden.
28. Benutzen Sie das Gerät in gemäßigttem Klima.
29. Übermäßiger Schalldruck aus Ohrhörern und Kopfhörern kann zu Hörverlust führen.
30. Maximale Ausgangsspannung: $\leq 150\text{mV}$.
31. Batterien sollten keiner übermäßigen Hitze wie direktem Sonnenschein, Feuer oder dergleichen ausgesetzt werden.
32. Warnhinweise befinden sich am Boden des Gerätes.
33. Informationen zur Kennzeichnung befinden sich auf der Rückseite des Gerätes.

AUSPACKEN DES GERÄTES

Stellen Sie beim Auspacken sicher, dass die folgenden Teile enthalten sind:

- 1 x Boombox CD-Player
- 1 x AC-Kabel
- 1 x Bedienungsanleitung

WARNUNG: Alle Verpackungsmaterialien, wie Klebeband, Plastikfolien, Drahtbänder und Etiketten, sind nicht Teil des Produktes und sollten entsorgt werden.

STROMVERSORGUNG

Der Radio CD-Player wird mit AC 230 V ~ 50 Hz oder 6 X 1,5V C/LR14; Batterien (nicht im Lieferumfang enthalten) betrieben.

Betrieb mit Wechselstrom

1. Stellen Sie sicher, dass das Gerät abgeschaltet ist.
2. Stecken Sie das dünne Ende des Wechselstromkabels in den Wechselstrom-Anschluss auf der Rückseite des Gerätes.
3. Stecken Sie das andere Ende des Wechselstromkabels in eine günstig gelegene Steckdose.
4. Die STANDBY Anzeige leuchtet schwach auf und das Gerät befindet sich im Standby Modus.

Batterieinstallation

1. Um die Batterien einzulegen, öffnen Sie das Batteriefach auf der Rückseite des Gerätes, indem Sie auf die Laschen drücken und dann die Batteriefachabdeckung abnehmen.
2. Legen Sie 6 X 1,5V C/LR14 Batterien (nicht mitgeliefert) gemäß der Polarität, die im Batteriefach und im Schaubild rechts angezeigt ist, ein.

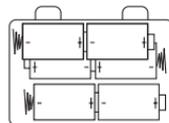

Deutsch



3. Schließen Sie das Batteriefach.
4. Die STANDBY Anzeige leuchtet schwach auf und das Gerät befindet sich im Standby Modus.

Hinweis: Das AC-Kabel muss aus der AC-Buchse auf der Rückseite des Gerätes herausgezogen sein, damit das Produkt mit Batteriestrom betrieben werden kann.

Nichtaufladbare Batterien dürfen nicht wiederaufgeladen werden. Wiederaufladbare Batterien müssen vor dem Aufladen entfernt werden. Wiederaufladbare Batterien dürfen nur unter Aufsicht von Erwachsenen entfernt werden. Keine unterschiedlichen Batterietypen oder neue und gebrauchte Batterien gleichzeitig verwenden. Nur Batterien desselben oder äquivalenten empfohlenen Typs verwenden. Batterien nur mit richtiger Polarität einsetzen. Leere Batterien aus dem Gerät entfernen. Anschlussklemmen nicht kurzschliessen. Keine Batterien in eine offene Flamme werfen. Entfernen Sie die Batterien, wenn Sie das Gerät für längere Zeit nicht verwenden.

WARNUNG: Fehlfunktionen oder Speicherverlust können durch starke Frequenzstörungen oder elektrostatische Entladung verursacht werden. Sollte das Gerät nicht ordnungsgemäß funktionieren, nehmen Sie die Batterien heraus und legen Sie diese wieder ein, oder ziehen Sie den AC/DC-Adapter aus der Netzsteckdose und stecken Sie ihn dann wieder in die Steckdose.

STROM-MANAGEMENT FUNKTION

Nach 15 Minuten Nichtbetrieb geht das Gerät automatisch in den Standby Modus über. Zur erneuten Inbetriebnahme drücken Sie einfach auf STANDBY, um das Gerät anzuschalten.

PFLEGE UND REINIGUNG

Pflege der Discs

- Behandeln Sie die Disc behutsam. Fassen Sie die Disc nur an den Rändern an. Berühren Sie mit den Fingern niemals die blanke, unbedruckte Seite der Disc.
- Kleben Sie kein Klebeband, Aufkleber, usw. auf die Disc-Beschriftung.
- Reinigen Sie die Disc regelmäßig mit einem weichen, fusenfreien, trockenen Tuch. Verwenden Sie niemals Reinigungs- oder Scheuermittel, um die Disc zu reinigen. Falls notwendig, benutzen Sie ein Disc-Reinigungsset.
- Wenn die Disc bei der Wiedergabe springt oder hängenbleibt, ist sie wahrscheinlich schmutzig oder beschädigt (verkratzt).
- Wenn Sie die Disc reinigen, wischen Sie in geraden Linien von der Discmitte aus zu den Discrändern. Wischen Sie niemals mit kreisenden Bewegungen.
- Dieses Gerät spielt nur Compact Discs, die das hier abgebildete Erkennungslogo tragen. Andere Discs entsprechen eventuell nicht dem CD-Standard und werden eventuell nicht einwandfrei abgespielt.
- Discs sollten nach jeder Benutzung in ihren Hüllen aufbewahrt werden, um Beschädigungen zu vermeiden.
- Setzen Sie Discs nicht direktem Sonnenlicht, hohen Temperaturen oder Staub, usw. aus.
- Die Disc könnte sich verbiegen, wenn sie für längere Zeit Wärme oder hohen Temperaturen ausgesetzt wird.
- Kleben oder schreiben Sie nichts auf die Discseiten. Spitze Schreibinstrumente oder Tinte können die Oberfläche beschädigen.

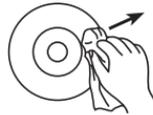

**COMPACT
disc
DIGITAL AUDIO**



Reinigen des Gerätes

- Trennen Sie das Gerät vor dem Reinigen von der AC-Stromversorgung, um Brand- oder Stromschlaggefahr zu vermeiden.
- Die Politur Ihres Gerätes kann mit einem Staubtuch gereinigt und wie andere Möbelstücke gepflegt werden. Seien Sie vorsichtig, wenn Sie die Plastikteile reinigen und abwischen.
- Eine milde Seife und ein feuchtes Tuch können zum Reinigen der Vorderseite benutzt werden.

POSITIONEN DER BEDIENELEMENTE

Siehe Abbildung auf S.2

1. STOP
2. STANDBY
3. MODUS
4. SKIP – (RÜCKWÄRTS)
5. SKIP + (VORWÄRTS)
6. ABSPIELEN/PAUSE
7. CD-Tür
8. CD TÜR ÖFFNEN
9. STANDBY
10. Programmanzeige
11. Abspielen/Pause Anzeige
12. Wiederholen Anzeige
13. LED-Display
14. FM SCAN
15. FM RESET
16. FM Antenne
17. Batteriefach
18. Kopfhörer-Anschluss
19. FUNKTIONSAuswahl (CD/RADIO/AUX)
20. LAUTSTÄRKE
21. AUX IN Anschluss

BENUTZUNG DES RADIOS

1. Drücken Sie auf STANDBY, um das Gerät anzuschalten. Die STANDBY Anzeige leuchtet voll auf.
2. Schieben Sie den FUNKTIONSAuswahlschalter auf die Position RADIO.
3. Drücken Sie auf FM RESET, um zur unteren Station zu gelangen.
4. Drücken Sie auf FM SCAN, um den gewünschten Radiosender auszuwählen.
5. Drücken Sie erneut auf FM SCAN, um einen anderen Radiosender auszuwählen.
6. Stellen Sie mit dem LAUTSTÄRKEEGLER die Lautstärke ein.
7. Drücken Sie auf STANDBY, um das Gerät auszuschalten.

Hinweis:

Zum Erzielen maximaler FM Tuner-Sensitivität sollte die FM-Antenne vollständig ausgezogen sein, so dass der beste Empfang gewährleistet ist. Vermeiden Sie ein Aufstellen zu dicht an den Lautsprechern und anderen Elektrogeräten.

Deutsch





BENUTZUNG DER CD-FUNKTION

Abspielen einer CD

1. Drücken Sie auf CD TÜR AUF und legen die CD mit der bedruckten Seite nach oben vorsichtig auf die Drehachse in der Mitte und schließen das CD-Fach durch Drücken auf CD TÜR AUF.
2. Zum Anschalten des Gerätes drücken Sie auf STANDBY. Die STANDBY Anzeige leuchtet voll auf.
3. Schieben Sie den FUNKTIONEN-Auswahlschalter auf die Position CD. Die LED-Anzeige zeigt die Gesamtanzahl der Titel auf der CD an.
4. Drücken Sie auf ABSPIELEN/PAUSE. Die Anzeige ABSPIELEM leuchtet auf und die CD beginnt mit dem ersten Song.
5. Stellen Sie mit dem LAUTSTÄRKEREGLER die Lautstärke ein.
6. Zum Unterbrechen des Abspielens drücken Sie erneut auf ABSPIELEN/PAUSE.
7. Zum Fortsetzen des Abspielens drücken Sie erneut einmal auf ABSPIELEN/PAUSE.
8. Zum Beenden des Abspielvorgangs drücken Sie auf STOP.

SKIP VORWÄRTS / SKIP RÜCKWÄRTS

1. Bei angehaltener CD suchen Sie den gewünschten Titel mit SKIP VORWÄRTS oder SKIP RÜCKWÄRTS und drücken auf ABSPIELEN/PAUSE, um Ihren Lieblingsong direkt abzuspielen.
2. Während des Abspielens der CD drücken Sie auf SKIP VORWÄRTS, um den nächsten Titel abzuspielen. Drücken Sie einmal auf SKIP RÜCKWÄRTS, um an den Anfang des gerade spielenden Titels zu gelangen. Drücken Sie die gleiche Taste zwei- oder mehrere Mal, um die vorhergehenden Titel abzuspielen.
3. Um vorwärts oder rückwärts durch den abspielenden Titel zu suchen drücken Sie auf SKIP VORWÄRTS oder SKIP RÜCKWÄRTS und halten diese Taste gedrückt, um einen bestimmten Musikabsatz zu finden. Der CD-Spieler sucht mit schneller Geschwindigkeit vorwärts oder rückwärts, solange die Taste gedrückt bleibt. Lassen Sie die Taste los, um zum normalen Abspielvorgang zurückzukehren.

Hinweis:

- Wenn eine Disc nicht korrekt eingelegt, schmutzig oder beschädigt ist, wird sie nicht abgespielt.
- Die Songnummer eines jeden Songs wird auf dem Display angezeigt, während er wiedergegeben wird.
- Um eine Beschädigung der Disc zu vermeiden, öffnen Sie den CD-Fachdeckel niemals, wenn die Disc noch rotiert. Warten Sie, bis die Disc anhält, bevor Sie den CD-Fachdeckel öffnen. Berühren Sie niemals die Linse, wenn der CD-Fachdeckel offen ist.
- Benutzen Sie nicht den Tragegriff, wenn Sie eine CD abspielen. Das Produkt sollte nur auf einer stabilen Oberfläche benutzt werden.

CD WIEDERHOLEN

1. Drücken Sie im Abspielmodus auf MODUS, um einen einzigen Titel immer zu wiederholen. Die Anzeige Wiederholen blinkt auf.
2. Zum Wiederholen aller Titel drücken Sie im Abspielmodus zweimal auf MODUS. Zum Wiederholen aller Titel drücken Sie im Abspielmodus zweimal auf MODUS. Die Anzeige Wiederholen leuchtet voll auf.
3. Zum Löschen der Wiederholfunktion drücken Sie wiederholt auf WIEDERHOLEN bis die Anzeige Wiederholen erlischt.





CD-PROGRAMMIERUNG

Nutzen Sie die Programmfunktion zum Vorauswählen der Reihenfolge einer Abfolge von Titeln. Es können bis zu 20 Titel programmiert werden.

1. Schieben Sie den FUNKTIONEN-Auswahlschalter auf die Position CD.
2. Drücken Sie auf MODUS. Die Programm-Anzeige leuchtet auf und „01“ wird auf dem LED-Display angezeigt.
3. Wählen Sie mit SKIP VORWÄRTS oder SKIP RÜCKWÄRTS den ersten in der programmierten Abfolge einzustellenden Titel aus.
4. Bestätigen Sie mit MODUS und speichern den Titel.
5. Wiederholen Sie die Schritte 3 und 4, um die anderen gewünschten Titel zu programmieren.
6. Drücken Sie auf ABSPIELEN, um mit dem Abspielen zu beginnen. Die Titel werden in der programmierten Reihenfolge abgespielt. Die Anzeige ABSPIELEN/PAUSE/PROG blinkt auf, wenn die Programmfunktion benutzt wird.

Hinweis:

- Zum Löschen der Programmfunktion drücken Sie auf STOP, bis die Anzeige ABSPIELEN/PAUSE/PROG erlischt.
- Drücken Sie während der Programmeinstellung auf STOP oder öffnen Sie die CD-Tür.

AUX IN-FUNKTION

Sie können Musik über die Lautsprecher dieses Radio CD-Players spielen, indem Sie seine AUX-IN-Buchse mit Ihrem MP3 oder einem anderen digitalen Audioplayer verbinden.

1. Stecken Sie das eine Ende eines Audikabels (nicht mitgeliefert) in die AUX-IN-Buchse auf der Rückseite des Gerätes und das andere Ende des Kabels in die Line-out-Buchse des Gerätes, das Sie verbinden möchten.
2. Schieben Sie den Funktionsschalter auf die AUX-IN-Position.
3. Stellen Sie die Lautstärke mit dem Regler auf die gewünschte Stufe ein.
4. Verwenden Sie die Funktionstasten Ihres Audiogerätes, um die Wiedergabe zu unterbrechen und fortzusetzen, die Lautstärke einzustellen und den nächsten oder vorhergehenden Song auszuwählen.

KOPFHÖRER

Stellen Sie die Lautstärke auf ein Minimum, bevor Sie den Kopfhörer an den Kopfhörer-Anschluss anschließen. Die Kopfhörer sollten einen 3,5 mm-Durchmesser Stereo-Anschluss und eine Impedanz von 8-32 Ohm haben. Bei Anschluss der Kopfhörer werden die Lautsprecher automatisch abgeschaltet.

Hinweis:

Verlängertes Hören von lauter Musik kann zu Gehörschäden führen. Es wird dringend empfohlen, eine zum Hören angenehme Lautstärke einzustellen.



WARTUNG

Trennen Sie Ihr Gerät bei der Reinigung von der Stromquelle, um die Gefahr von Feuer oder Stoß zu vermeiden. Der Lack Ihres Geräts kann mit einem Staubtuch gereinigt werden und sollte so wie ein Möbelstück behandelt werden. Verwenden Sie ein weiches, sauberes, mit klarem, lauwarmem Wasser getränktes Tuch, um das Äußere Ihres Geräts zu reinigen. Seien Sie vorsichtig bei der Reinigung und dem Abwischen von Plastikteilen. Milde Seife und ein feuchtes Tuch kann zur Reinigung der Frontplatte verwendet werden.

Stromversorgung: 230V AC ~ 50 Hz 10W oder 6 x C/LR14 (9V )
FM: 87.5 - 108 MHz

GEWÄHRLEISTUNG

Dieses Produkt hat eine Gewährleistung von 2 Jahre.

Bitte wenden Sie sich an Ihren Händler mit einem gültigen Kaufnachweis, wenn Sie innerhalb der Garantiezeit irgendeine Reklamation haben oder eine Reparatur wünschen. Unsere Gewährleistung bezieht sich auf materielle Schäden und Schäden bei der Verarbeitung. Ausgeschlossen sind Beschädigungen, die Folge der Nichtbeachtung der Bedienungsanleitung oder irgendeiner fahrlässiger Behandlung dieses Produkts sind (wie beispielsweise Demontage, Aussetzung gegenüber Hitze und Feuchtigkeit etc.). Es empfiehlt sich, die Verpackung für weitere Auskünfte zu bewahren.

Um unsere Leistungen zu verbessern, behalten wir uns Farbänderungen und Änderungen der auf der Verpackung gezeigten Produktdetails vor.

ANMERKUNG: Bitte bewahren Sie diese Bedienungsanleitung gut auf, sie enthält wichtige Information.

Referenznummer: RCD102series

Design und Entwicklung in Europa - Hergestellt in China
© 2014 LEXIBOOK®

Deutschland & Österreich
Service-Hotline: 01805 010931
(0.14€/Minute)
E-Mail: Kundenservice@lexibook.com

<http://www.lexibook.com>

Deutsch



Dieses produkt ist kein spielzeug.



Hinweise zum Umweltschutz

Alt-Elektrogeräte sind Wertstoffe, sie gehören daher nicht in den Hausmüll!
Wir möchten Sie daher bitten, uns mit Ihrem aktiven Beitrag bei der Ressourcenschonung und beim Umweltschutz zu unterstützen und dieses Gerät bei den (falls vorhanden) eingerichteten Rücknahmestellen abzugeben.



VEILIGHEIDSINSTRUCTIES



LET OP GEVAAR
VOOR ELECTRISCH SCHOK
NIET OPENEN



LET OP: OM HET RISICO VAN EEN ELEKTRISCHE SCHOK TE VERMINDEREN, VERWIJDER DE BEHUIZING (ACHTERKANT) NIET. IN HET APPARAAT ZITTEN GEEN ONDERDELEN DIE DOOR DE GEBRUIKER GEREPAREERD ZOUDEN KUNNEN WORDEN. LAAT REPARATIES UITVOEREN DOOR GEKWALIFICEERD PERSONEEL.

De grafische symbolen op het etiket aan de achterkant betekenen het volgende:



GEVAARLIJKE VOLTAGE: De bliksemflits met het pijlsymbool, binnenin een gelijkzijdige driehoek, is bedoeld om de gebruiker attent te maken op de aanwezigheid van niet-geïsoleerde gevaarlijke voltage binnenin de behuizing van het toestel, dat mogelijk voldoende is om een elektrische schok aan personen toe te brengen.



ATTENTIE: Het uitroepingsteken binnenin een gelijkzijdige driehoek is bedoeld om de gebruiker attent te maken op de aanwezigheid van belangrijke instructies omtrent de werking of het onderhoud (reparatie), in de bijgeleverde handleiding van dit toestel.



GEVAAR: Onzichtbare en schadelijke laserradiatie wanneer de behuizing open is en het interlock faalde of gebroken werd. Vermijd directe contact met de laserstraal.

WAARSCHUWING:

- Stel dit apparaat niet bloot aan regen of vocht om het risico op brand of elektrische schokken te verkleinen.
- Het apparaat mag niet blootgesteld worden aan waterdruppel. Bloemenvazen dienen niet op het apparaat geplaatst te worden.
- Het netsnoer wordt gebruikt om het apparaat uit te zetten. Het stopcontact dient daarom goed bereikbaar te zijn.
- Om het apparaat volledig uit te zetten moet het netsnoer volledig uit het stopcontact getrokken worden.

GEVAAR

LASERVEILIGHEID



Dit apparaat bevat een optische laser in het CD-mechanisme, met ingebouwde veiligheidsvoorzieningen. Probeer deze niet uit elkaar te halen. Laat dit alleen uitvoeren door gekwalificeerd personeel. Blootstelling aan de onzichtbare laserstraal kan het menselijk oog beschadigen.

CLASS 1
LASER PRODUCT

DIT IS EEN KLASSE-1 LASERPRODUCT. ONJUIST GEBRUIK VAN DE KNOPPEN, WIJZIGINGEN OF NIET IN DEZE GEBRUIKSAANWIJZING BEPAALDE PROCEDURES KAN BLOOTSTELLING AAN GEVAARLIJKE LASERSTRALEN TEN GEVOLGE HEBBEN.

Als het apparaat open staat en het interlock-systeem defect is kunnen onzichtbare laserstralen uitgezonden worden. Voorkom directe blootstelling aan de laserstraal.

BELANGRIJKE VEILIGHEIDSINSTRUCTIES

1. Lees deze instructies.
2. Bewaar deze instructies.
3. Leef alle waarschuwingen na.
4. Volg alle instructies.
5. Gebruik dit product niet in de nabijheid van water en vochtigheid, bijvoorbeeld: in de nabijheid van een bad, wasbak, gootsteen of waskuip; in een natte kelder; of in de buurt van een zwembad.
6. Maak schoon met een droge doek. Trek de stekker van dit product uit het stopcontact alvorens schoon te maken. Gebruik geen vloeibare schoonmaakmiddelen of aerosol schoonmaakmiddelen. Dit kan het scherm beschadigen.
7. Blokkeer geen ventilatieopeningen. Installeer in overeenstemming met de instructies van de fabrikant.
8. Niet installeren nabij hittebronnen, zoals radiatoren, registers, kachels of andere apparaten (inclusief versterkers) die hitte produceren.
9. Vernietig het veiligheidsdoel van de gepolariseerde of geaarde stekker niet. Een gepolariseerde stekker heeft twee pennen, waarvan de ene iets breder is dan de andere. Een geaarde stekker heeft twee pennen en een derde aardklem. De brede pen of de derde aardklem zijn voorzien voor uw veiligheid. Als de voorziene stekker niet op uw stopcontact past, dient u een elektricien te raadplegen voor het vervangen van het verouderde stopcontact.
10. Het stopcontact zal dichtbij het apparaat geïnstalleerd worden en zal eenvoudig toegankelijk zijn.
11. Plaats de voedingskabel en de stekker zo, dat er niet kan worden opgetrapt of dat ze niet gekneld raken en bescherm het punt waar de kabel uit het apparaat komt.
12. Gebruik enkel toebehoren/accessoires die opgegeven zijn door de fabrikant.
13. Trek de stekker van dit apparaat uit tijdens onweersbuiten of als het apparaat een lange tijd niet zal gebruikt worden.
14. Laat alle onderhoud over aan bevoegd onderhoudspersoneel. Onderhoud is vereist als het apparaat enigszins beschadigd is, als de stroomkabel of stekker bijvoorbeeld beschadigd is, als er vloeistof gemorst is of voorwerpen in het apparaat gevallen zijn, als het apparaat blootgesteld is aan regen of vochtigheid, niet correct werkt of gevallen is.
15. Het stopcontact niet overbelasten. Gebruik enkel de opgegeven stroombron.
16. Gebruik reserveonderdelen die opgegeven zijn door de fabrikant.
17. Duw nooit een voorwerp in de openingen van dit product, daar ze in contact kunnen komen met gevaarlijke voltagepunten of kortsluitingonderdelen die vuur of een elektrische schok zouden kunnen veroorzaken.
18. Het product dient enkel aan een muur gemonteerd te worden indien aanbevolen door de fabrikant.
19. Vraag de onderhoudstechnicus om veiligheidscontroles uit te voeren na het voltooiën van enige onderhoud of herstellingen aan dit product.
20. Gebruik het apparaat alleen met de wagen, standaard, driepoot, beugel of tafel die door de fabrikant wordt aangegeven of die samen met het apparaat wordt verkocht. Wanneer een wagen wordt gebruikt, wees voorzichtig wanneer u de wagen/apparaat-combinatie verplaatst, om letsel veroorzaakt door het omvallen van het apparaat te voorkomen.
21. Dit product mag alleen worden gebruikt met het type voedingsbron dat op het typeplaatje is vermeld. Als u twijfelt over het type stroomvoorziening van uw woning, raadpleeg de handelaar waar u het toestel hebt gekocht of de plaatselijke elektriciteitsmaatschappij. Voor producten die op batterijen of andere bronnen werken, gelieve de gebruikershandleiding te raadplegen.
22. Probeer niet om het apparaat zelf te repareren, want als u deksels opent of verwijderd kunt u blootgesteld worden aan gevaarlijke elektrische spanning of andere gevaren. Laat alle reparaties door een bevoegde reparateur uitvoeren.



23. Stel het apparaat niet blot aan gedruppel of gespat en plaats geen voorwerpen met een vloeistof, zoals een vaas, op het apparaat.
24. De netstekker wordt gebruikt om het apparaat van de stroom los te koppelen en deze moet steeds eenvoudig bereikbaar zijn. Om het apparaat volledig van de netspanning los te koppelen, haal de netstekker uit het stopcontact.
25. Houd een minimale afstand van 10 cm rondom het apparaat voor voldoende ventilatie.
26. Plaats geen voorwerpen met een open vlam, zoals een aangestoken kaars, op het apparaat.
27. Houd rekening met het milieu bij het weggooien van batterijen.
28. Gebruik het apparaat in een gematigd klimaat.
29. Een buitensporig geluidsvolume van een oor- of koptelefoon kan tot gehoorverlies leiden.
30. Maximale uitgangsspanning: $\leq 150\text{mV}$.
31. Stel de batterijen niet bloot aan overmatige hitte, zoals van de zon, vuur, enz.
32. Het waarschuwingslabel bevindt zich onderaan het apparaat.
33. De labelinformatie bevindt zich achteraan het apparaat.

INHOUD VAN DE VERPAKKING

Bij het uitpakken, dient u na te gaan of de volgende elementen aanwezig zijn:

- 1 x Gettoblaster CD-speler
- 1 x AC kabel
- 1 x handleiding

WAARSCHUWING: Alle verpakkingsmateriaal, zoals tape, plastic folie, draadjes en etiketten maken geen deel uit van dit product en dienen weggegooid te worden.

STROOMBRONNEN

De Gettoblaster CD-Speler werkt op AC 230V ~ 50Hz of op 6 X 1,5V --- C/LR14 batterijen (niet inbegrepen).

AC werking

1. Zorg dat het toestel is uitgeschakeld.
2. Steek het smalle uiteinde van het AC-snoer in de AC-aansluiting achteraan het apparaat.
3. Steek het andere uiteinde van het AC-snoer in een geschikt stopcontact.
4. Het STANDBY controlelampje brandt op halve helderheid en het toestel bevindt zich in de stand-bymodus.

Batterijinstallatie

1. Om de batterijen te installeren, opent u het batterijcompartiment die zich aan de achterkant van het apparaat bevindt door de lipjes in te drukken en vervolgens de cover weg te nemen.
2. Plaats 6 X 1,5V --- C/LR14 batterijen (niet inbegrepen) waarbij u de polariteit aangegeven in het compartiment, alsook op de tegenovergestelde schets naleeft.
3. Sluit het batterijcompartiment.
4. Het STANDBY controlelampje brandt op halve helderheid en het toestel bevindt zich in de stand-bymodus.

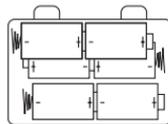

Opmerking: De AC stroomkabel dient van de AC aansluiting op de achterkant van het apparaat losgekoppeld te zijn om het product te laten werken op batterijen.



Probeer niet-oplaadbare batterijen niet op te laden. Oplaadbare batterijen moeten uit het apparaat gehaald worden voordat deze opgeladen worden. Oplaadbare batterijen dienen alleen onder toezicht van een volwassene opgeladen te worden. Gebruik niet tegelijkertijd batterijen van verschillende types of oude en nieuwe batterijen. Gebruik alleen batterijen van hetzelfde of gelijkwaardige types als aanbevolen. Batterijen dienen geplaatst te worden met de juiste polariteit. Lege batterijen dienen uit het apparaat gehaald te worden. De polen van de batterijen dienen niet kortgesloten te worden. Gooi batterijen niet in open vuur. Verwijder batterijen als u het apparaat langere tijd niet gebruikt.

WAARSCHUWING: Er kan een slechte werking of geheugenverlies optreden door sterke frequentiestoring of elektrostatische ontlading. Mocht er zich een abnormale functie voordoen, dient u de batterijen uit te halen en ze opnieuw te plaatsen of de AC/DC adapter uit het stopcontact te trekken en vervolgens opnieuw in te steken.

STROOMBEHEER-FUNCTIE

Het toestel wordt na 15 minuten van inactiviteit automatisch in de stand-bymodus ingesteld. Om de werking te hervatten, druk op de STANDBY knop om het toestel in te schakelen.

REINIGING EN ONDERHOUD

ONDERHOUD VAN COMPACT DISCS

• Neem de compact disk voorzichtig vast en enkel aan de randen. Plaats je vingers nooit op de blinkende, onbedrukte zijde van de compact disk.

• Bevestig geen kleefband, stickers enz. op het etiket van de compact disk.

• Reinig de compact disk regelmatig met een zachte, lintvrije, droge doek.

• Indien een disk overslaat of blijft vastzitten op een bepaald gedeelte van de disk, is de compact disk hoogst waarschijnlijk vuil of beschadigd (gekrast).

• Bij het reinigen van de compact disk, moet je in rechte lijnen werken van het centrum van de disk naar de buitenrand toe. Wrijf nooit in circulaire bewegingen.

• Dit toestel is ontworpen om enkel compact disks te spleen met het identificatielogo zoals hiernaast is afgebeeld. Andere disk zijn mogelijk niet conform aan de Cdstandaard en zullen waarschijnlijk niet correct spleen.

• Compact Disks moeten in hun hoes bewaard worden om schade te voorkomen.

• Stel compact disks niet bloot aan direct zonlicht, hoge vochtigheid, hoge temperaturen of stof, enz. Langdurige blootstelling aan extreme temperaturen kan vervorming van de disk veroorzaken.

• Kleef of schrijf niets aan beide zijden van de compact disk. Scherpe pennen of de inkt, kunnen het oppervlak beschadigen.

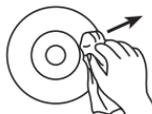

**COMPACT
disc
DIGITAL AUDIO**





ONDERHOUD VAN HET TOESTEL

- Indien het toestel stof bevat, wrijf je het schuim met een zachte, droge doek.
- Gebruik geen wax of poets spuitbussen of harde reinigingsmiddelen op het toestel.
- Zorg ervoor dat er nooit water of andere vloeistoffen binnen het toestel raakt tijdens het reinigen.

PLAATS VAN DE BEDIENINGSTOETSEN

Raadpleeg de afbeelding op p.2

1. STOP knop
2. STANDBY knop
3. MODE knop
4. SKIP – (ACHTERUIT) knop
5. SKIP + (VOORUIT) knop
6. PLAY/PAUSE knop
7. CD-deur
8. CD DOOR OPEN knop
9. STANDBY controlelampje
10. Program controlelampje
11. Play/Pause controlelampje
12. Repeat controlelampje
13. LED-display
14. FM SCAN knop
15. FM RESET knop
16. FM-antenne
17. Batterijvak
18. Koptelefoonaansluiting
19. FUNCTION kiezer (CD/RADIO/AUX)
20. VOLUMEREGELAAR
21. AUX IN-aansluiting

WERKING VAN DE FM-RADIO

1. Druk op de STANDBY knop om het toestel in te schakelen. Het STANDBY controlelampje brandt op volle helderheid.
2. Schuif de FUNCTION schakelaar naar de RADIO positie.
3. Druk de FM RESET knop naar het onderste station.
4. Druk op de FM SCAN knop om het gewenste radiostation te selecteren.
5. Druk nogmaals op de FM SCAN knop om naar een ander radiostation te zoeken.
6. Stel de VOLUMEREGELAAR op het gewenste geluidsniveau in.
7. Druk op de STANDBY knop om het toestel uit te schakelen.

Opmerking:

Om een maximale gevoeligheid van de FM-tuner te waarborgen, trek de FM-antenne volledig uit om de best mogelijke ontvangst te krijgen. Plaats de antenne niet in de nabijheid van de luidsprekers of andere elektrische apparatuur.



OM EEN CD IN TE STEKEN EN TE SPELEN

Een CD afspelen

1. Druk op de CD DOOR OPEN knop en plaats voorzichtig een disc op de middenas met de bedrukte zijde naar boven gericht en sluit vervolgens de CD-deur.
2. Druk op de STANBY knop om het toestel in te schakelen. Het STANDBY controlelampje brandt op volle helderheid.
3. Schuif de FUNCTION kiezer naar de de CD positie. Het LED-display geeft het totaal aantal tracks op de disc weer.
4. Druk op de PLAY/PAUSE, het PLAY controlelampje brandt en de CD wordt vanaf de eerste track afgespeeld.
5. Stel de VOLUMEREGELAAR op het gewenste geluidsniveau in.
6. Om het afspelen te pauzeren, druk nogmaals op PLAY/PAUSE.
7. Om het afspelen te hervatten, druk nogmaals op PLAY/PAUSE.
8. Om het afspelen te stoppen, druk op STOP.

SKIP FORWARDS / SKIP BACKWARDS knoppen

1. Om uw favoriete track direct af te spelen wanneer de CD gestopt is, zoek de gewenste track met gebruik van SKIP FORWARDS of SKIP BACKWARDS en druk vervolgens op PLAY/PAUSE.
2. Tijdens het luisteren naar een CD, druk op SKIP FORWARDS om de volgende track af te spelen. Druk eenmaal op SKIP BACKWARDS om naar het begin van de huidig afgespeelde track te gaan. Druk dezelfde knop tweemaal of meer in om de vorige tracks af te spelen.
3. Om vooruit of achteruit in een afgespeelde track te zoeken, druk en houd SKIP FORWARDS of SKIP BACKWARDS ingedrukt om een specifiek muzikaal gedeelte te vinden. De track wordt snel vooruit of achteruit afgespeeld zolang de knop is ingedrukt. Druk niet langer op de knop om de track tegen een normale snelheid af te spelen.

Opmerking:

- De disc zal niet spelen als deze onjuist is geplaatst, of vuil of beschadigd is.
- Het tracknummer worden tijdens het afspelen van elke track op het display weergegeven.
- Om schade aan de disc te vermijden, open de CD-deur nooit wanneer de disc aan het draaien is. Wacht totdat de disc tot een stilstand is gekomen voordat u de CD-deur opent. Raak de lens nooit aan wanneer de CD-deur open is.
- Gebruik de draaghendel niet wanneer de CD wordt afgespeeld. Gebruik het product alleen op een stevig oppervlak.

DE CD HERHAALD AFSPLENEN

1. Tijdens het afspelen, druk eenmaal op de MODE knop om één track herhaaldelijk af te spelen, het repeat controlelampje knippert.
2. Om alle tracks te herhalen, druk tijdens het afspelen tweemaal op MODE. Het repeat controlelampje brandt continu.
3. Om de herhaalfunctie te annuleren, druk herhaaldelijk op de REPEAT knop totdat het repeat controlelampje dooft.



DE CD GEPROGRAMMEERD AFSPLENEN

Gebruik de programmafunctie om de volgorde van de af te spelen tracks op voorhand in te stellen. U kunt tot 20 tracks opslaan.

1. Schuif de FUNCTION kiezer naar de CD positie.
2. Druk op MODE, het program controlelampje brandt en "01" knippert op het LED-display.
3. Gebruik SKIP FORWARDS of SKIP BACKWARDS om de eerste track, die u aan de geprogrammeerde volgorde wilt toevoegen, te kiezen.
4. Druk op MODE om uw keuze te bevestigen en de track op te slaan.
5. Herhaal stappen 3 en 4 om de andere gewenste tracks te programmeren.
6. Druk op PLAY om het afspelen te starten. De tracks worden in de geprogrammeerde volgorde afgespeeld. Het PLAY/PAUSE/PROG controlelampje knippert wanneer de programmafunctie wordt gebruikt.

Opmerking:

- Om de programmafunctie te annuleren, druk op de STOP knop totdat het PLAY/PAUSE/PROG controlelampje dooft.
- Tijdens het instellen van het programma, druk op STOP of open de CD-deur.

AUX IN WERKING

U kunt muziek afspelen via de luidsprekers van deze radio/CD-speler door de AUX IN-aansluiting aan te sluiten op uw MP3-speler of andere digitale audiospeler.

1. Steek één uiteinde van een audiokabel (niet meegeleverd) in de AUX IN-aansluiting achteraan het apparaat, en het andere uiteinde van de kabel in de line out-aansluiting van uw gewenst aan te sluiten apparaat.
2. Schuif de FUNCTION kiezer naar de AUX positie.
3. Stel de VOLUMEREGELAAR in op uw gewenst geluidsniveau.
4. Gebruik de functietoetsen van uw audio-apparaat om het afspelen te pauzeren en te hervatten, het volume in te stellen en de volgende of vorige track te kiezen.
5. Om het toestel uit te schakelen, haal de stekker uit de Aux in-aansluiting en druk vervolgens op de STANDBY knop.

WERKING VAN DE KOPTELEFOON

Stel het volume van het apparaat op minimum in alvorens uw koptelefoon op de koptelefoonaansluiting aan te sluiten. De koptelefoon dient een 3,5mm diameter stereostecker en een impedantie van 8 - 32 ohm te hebben. Als de koptelefoon aangesloten is, worden de luidsprekers automatisch uitgeschakeld.

Opmerking:

Langdurig naar muziek op een hoog volume luisteren kan uw gehoor beschadigen. Het is ten zeerste aanbevolen om op een comfortabel geluidsniveau te luisteren.



ONDERHOUD

Ter voorkoming van brand of elektrische schokken, trek de stekker uit het stopcontact voordat u het apparaat schoonmaakt. De afwerking van uw apparaat kan schoongemaakt worden met een stofdoek en behandeld worden als andere meubelstukken. Gebruik een zachte doek, licht bevochtigd in lauw water, voor het schoonmaken van de buitenkant van het apparaat. Wees voorzichtig bij het schoonmaken van de plastic onderdelen. Een zacht schoonmaakmiddel en een vochtige doek mag alleen op het frontpaneel gebruikt worden.

Stroomtoevoer: 230V AC ~ 50 Hz 10W of 6 x C/LR14 (9V )

FM: 87.5 - 108 MHz

GARANTIE

Dit product is gedekt door een 2-jarige garantie.

Voor claims betreffende de garantie of nazorg, neem contact op met uw distributeur en presenteer een geldig aankoopbewijs. Onze garantie dekt fouten in materiaal en assemblage, met uitzondering van slijtage als gevolg van het niet naleven van deze gebruiksaanwijzing of onachtzaam gebruik van dit apparaat (zoals uit elkaar halen, blootstelling aan hitten en vochtigheid, enz). Bewaar de verpakking voor latere naslag.

Ter verbetering van onze service kunnen productkleuren en -details zoals getoond op de verpakking, gewijzigd worden.

OPMERKING: Bewaar deze gebruiksaanwijzing, deze bevat belangrijke informatie.

Referentie: RCD102series

Ontworpen en ontwikkeld in Europa - Gemaakt in China

©2014 LEXIBOOK®

<http://www.lexibook.com>



Dit product is geen speelgoed.

Milieubescherming

Ongewenste elektrische apparaten kunnen hergebruikt worden en dienen niet met het normaal huishoudelijk afval weggegooid te worden. Help bij de bescherming van natuurlijke hulpbronnen en het milieu door dit apparaat bij een inzamelcentrum in te leveren (indien beschikbaar).



Nederlands

IM Code: RCD102seriesIM1234

YOUR OPINION MATTERS / VOTRE AVIS COMPTE

Help us make products better than ever! Please fill out the following form in English or in French, and return it to the following address / Adresse pour à rendre nos produits encore meilleurs! Merci de bien vouloir remplir ce coupon en français ou en anglais et de nous le retourner à l'adresse suivante

LEXBOOK S.A.
Mon avis compte
chez vous!
2, avenue
91953 Courtabœuf Cedex
FRANCE

Reference of product / Référence du produit :

Name of product / Nom du produit : _____

Date of purchase / Date de l'achat : ____/____/____

Store / Enseigne : _____

Birth Date of the user / Date de naissance de l'utilisateur de ce produit : ____/____/____

First name/Prénom : _____ Last name/Nom de famille : _____

Address/Adresse : _____

Zip code/Code Postal : _____ Country/Pays : _____ City/Ville : _____

Phone/Téléphone : _____ Email : _____

What is your overall impression of the product? / Vous trouvez le produit globalement :

Very satisfactory/Très satisfaisant

Satisfactory/Satisfaisant

Disappointing/Décevant

Very disappointing/Très décevant

Average/Moyen

Please feel free to leave your comments here / Vous pouvez à présent utiliser l'espace suivant pour nous donner vos remarques : _____

Find all our new products on / Retrouvez toute notre actualité sur: <http://www.lexibook.com>

Conformément aux articles 34 et suivants de la loi « Informatique et Libertés » du 6 janvier 1978, vous disposez d'un droit d'accès, de modification, de rectification et de suppression des données qui vous concernent. Vous pouvez exercer, sur simple demande à notre adresse. Si vous ne souhaitez pas que ces données soient utilisées à des fins de prospection commerciale, veuillez cocher ici :



Affranchir
ici

LEXIBOOK S.A
Mon avis compte
2, avenue de Scandinavie
91953 Courtaboeuf Cedex
FRANCE