

INDUSTRIES B.V.B.A *Lign*[®]
 LIGHT DESIGN
LUMINA The art of making furniture light
 LED FLEX 500MM X1 + VTSCH + SNP7
 1 X LED 1,25W/6000K 12V ---
PARISOT Réf. QAG19163
 LUMINA Art.Nr. 100015662
100-240V 50/60Hz
 WK 21/15 IP20 EN60598-1
 B-8870 IZEGEM - BELGIUM Tel. +32.(0)51.30.25.13

FL-SMD3528-8MM-30 6000K
 1,25W-12VDC - IP44
 WK21/15 www.lumina.be

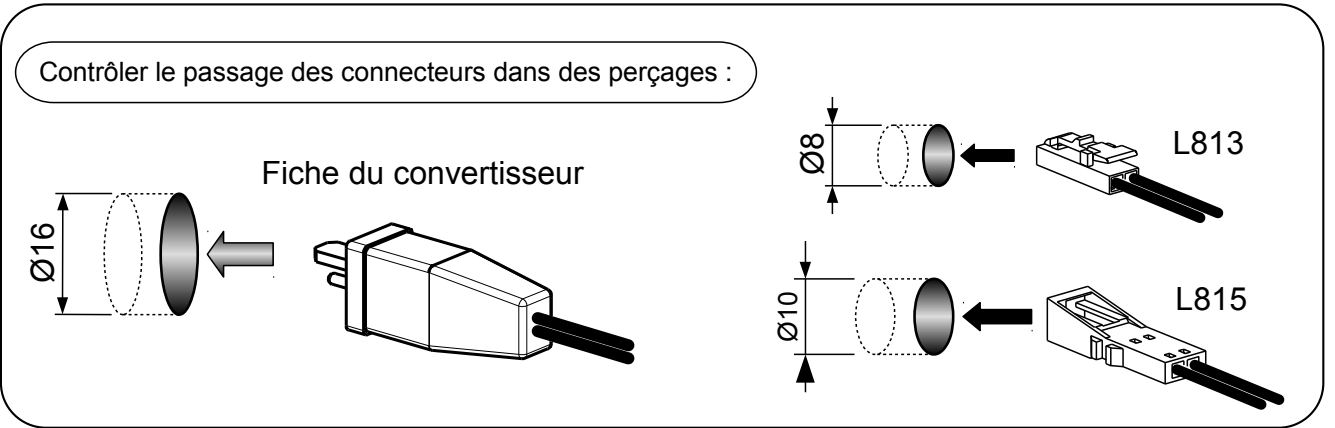
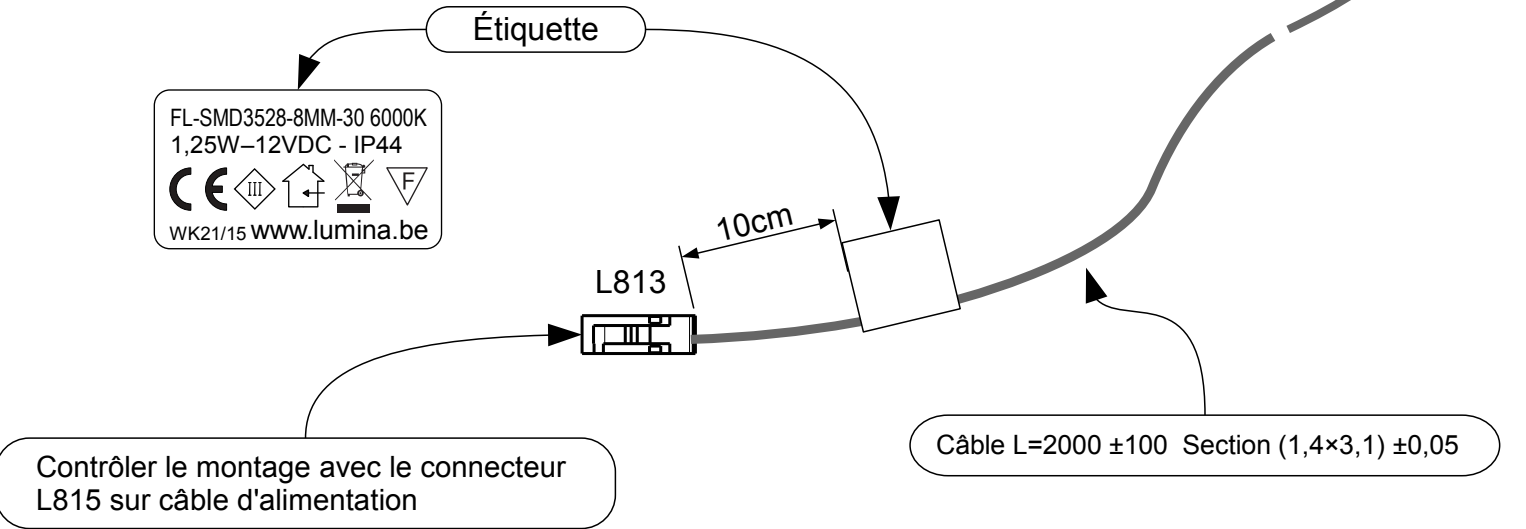
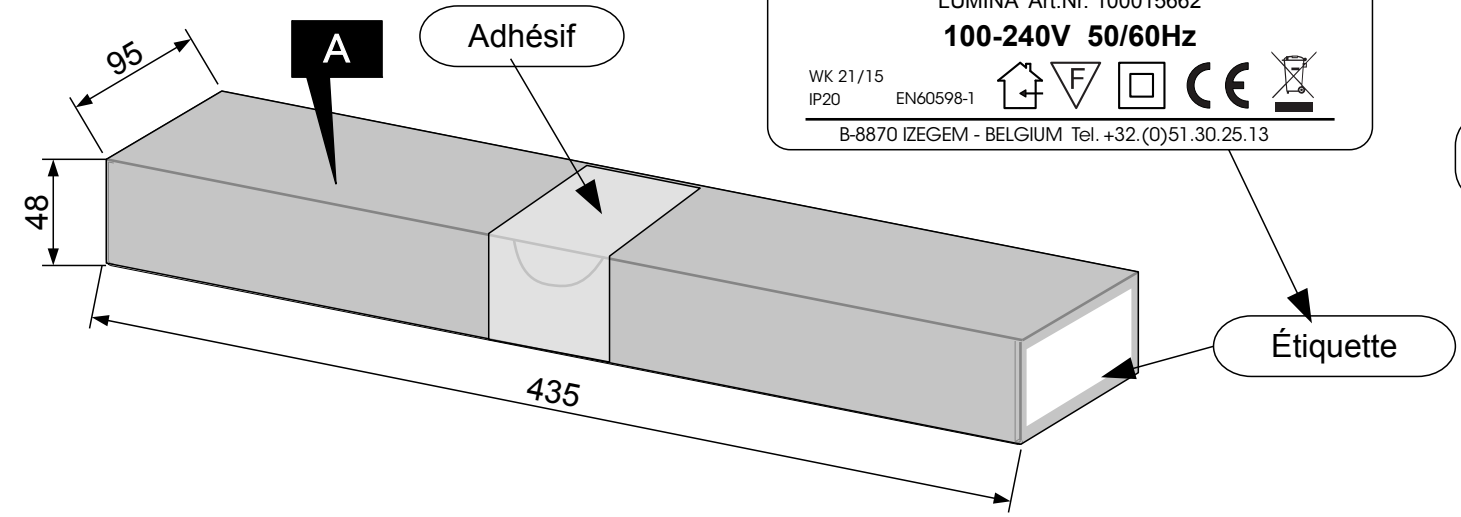

QAG19163

	REP	Désignation
Contenant	A	1 Boîte carton de dimensions extérieures (435x95x48) ±2 avec étiquette QAG19163
Contenu	B	1 Rolling Strip LED IP44 30LEDs/M L=500 1.25W 120lm 6000K avec câble L=2000mm
	C	1 Convertisseur BELD-XXXXXX
	D	1 Cablage avec interrupteur Type 317 Long. Total 3M
	E	1 Sachet de 9 arrêts de câbles + 18 vis TR 2,9x13
	F	1 Notice de montage 2xA4 recto-verso 18090C (a)
	G	1 Notice de sécurité 2xA4 recto-verso 17037C
	H	1 Fiche énergétique 1xA4 recto 18076C

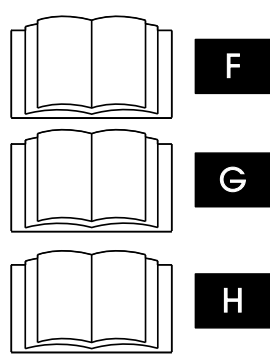

Tolérance générale ± 1

PLAN ACHAT EXTÉRIEUR			SOCIETE PARISOT MEUBLES AVENUE JACQUES PARISOT 70800 SAINT LOUP SUR SEMOUSE TEL: 03 84 93 52 52	
MODIF	Date	Désignation Modifications	N° Plan :	Indice :
	08/07/2015	Remplacement notice + fiche L815 sur câble	FD83	A
			Dessinateur :	Ech :
			Daniel DA SILVA	1:1
			Désignation :	
			KIT 1 ROL.LED 0,5M +INT/P	
Ce plan est la propriété de la Société PARISOT. Reproduction interdite				Date : 01/07/2015

Éléments à contrôler

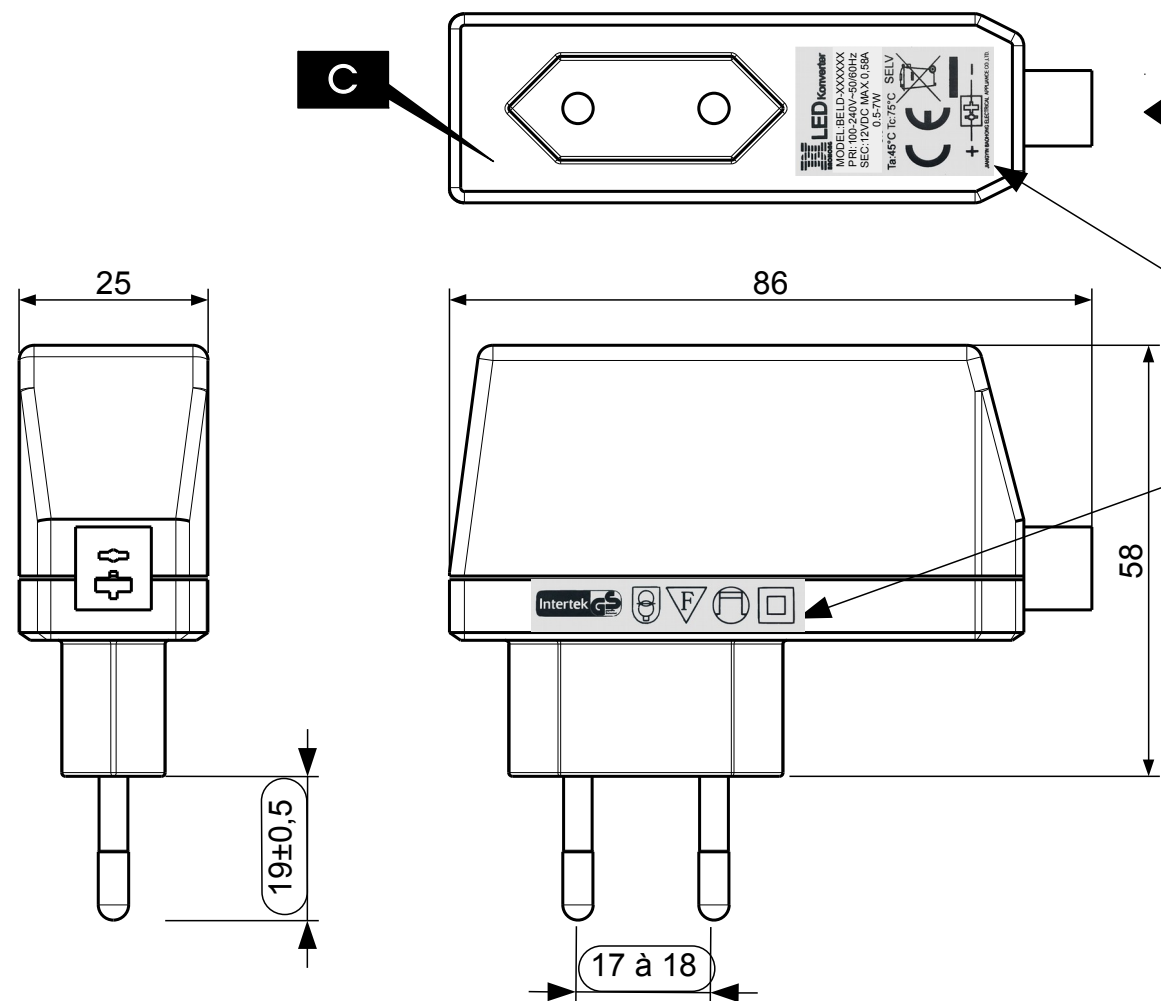

LED Konverter
 MODEL: BELD-XXXXXX
 PRI: 100-240V~50/60Hz
 SEC: 12VDC MAX. 0,58A
 0,5-7W
 Ta: 45°C Tc: 75°C SELV

Contrôler les étiquettes et marquages



Tension primaire: 100-240V~ 50/60Hz

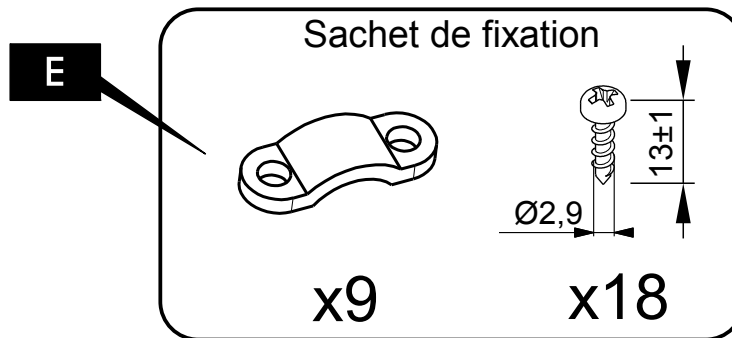

INDUSTRIES B.V.B.A *Lign*[®]
 LIGHT DESIGN
 The art of making furniture light
LUMINA
 LED FLEX 500MM X1 + VTSCH + SNP7
 1 X LED 1,25W/6000K 12V ===
PARISOT Réf. QAG19163
 LUMINA Art.Nr. 100015662
100-240V 50/60Hz
 WK 21/15
 IP20 EN60598-1

Traçabilité
 Semaine/ année

Interrupteur à pied Ø70 réf. 317

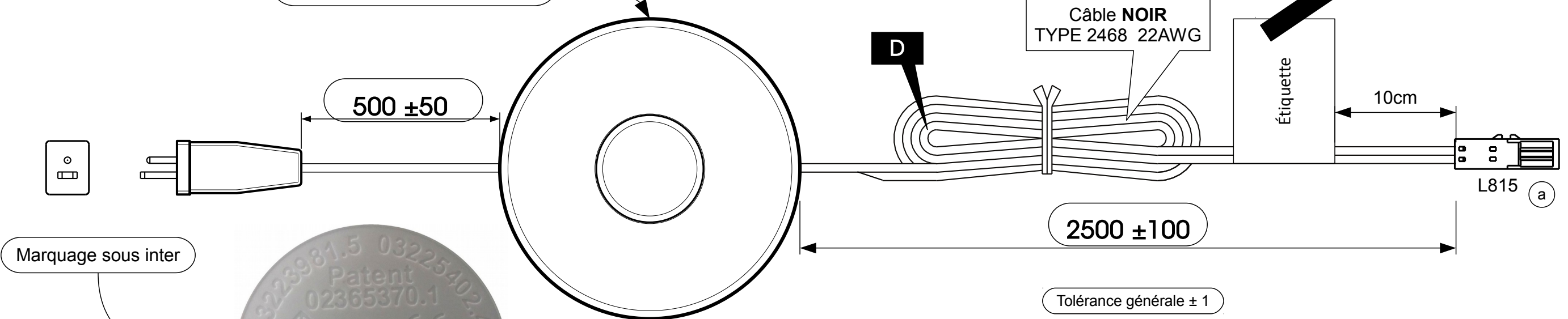

Marquage sous inter



Tolérance générale ± 1

2/2

		PLAN ACHAT EXTÉRIEUR		SOCIETE PARISOT MEUBLES AVENUE JACQUES PARISOT 70800 SAINT LOUP SUR SEMOUSE TEL: 03 84 93 52 52	
MODIF				N° Plan : FD83	Indice : A
				Dessinateur : Daniel DA SILVA	Ech : 1:1
	08/07/2015	Remplacement notice + fiche L815 sur câble	a	Désignation : KIT 1 ROL.LED 0,5M +INT/P	
Date	Désignation Modifications	Ice			
Ce plan est la propriété de la Société PARISOT. Reproduction interdite					Date : 01/07/2015